

46965



16

MEMORIA DESCRIPTIVA

Correspondiente a la solicitud de registro de un Modelo de Utilidad que, por veinte años, se solicita para España y sus Colonias, a favor de Don Luis UGARTE VITERI, Don José Ugarte VITERI y Don Fernando UGARTE VITERI, de nacionalidad española, con domicilio en Vitoria, calle de Calvo Sotelo, 39, Plaza de Juan de Ayala, 2 y Libertad, 15, respectivamente, - - - - -

p o r

" MESA - MALETA CON ASIENTOS "

En las excursiones campestres, de playa etcetera, o simplemente para comidas en jardines y otros casos semejantes, es bien sabido la utilidad que representa en disponer de una mesa para comidas y meriendas que sea de fácil transporte, ya sea a mano ya en el vehiculo utilizado para la excursión.

5

Pero para que el transporte de dicha mesa no suponga una incomodidad tal que no compense la utilidad de la misma, ha de reunir unas determinadas condiciones que permitan el traslado sin grandes molestias.



- 10           Teniendo esto en cuenta se ha ideado y realizado la mesa-maleta con asientos que constituye el objeto de la presente memoria - descriptiva, en la cual se indican las principales características haciendo referencia en los dibujos adjuntos que representan, sin carácter limitativo una posible forma de realización.
- 15           La Fig. 1ª representa la maleta portadora abierta, mostrando la forma en que sus diversas partes quedan acopladas para el transporte.
- La Fig. 2ª muestra la maleta abierta con sus patas, para ser utilizada como mesa.
- 20           La Fig. 3ª muestra una de las banquetas cerradas.
- La Fig. 4ª la misma en posición de empleo.
- La Fig. 5ª muestra la forma en que actúa el pestillo de fijación de cada una de las patas.
- La mesa-maleta (1) será construida en cualquier material adecuado y de preferencia en madera con tableros contrachapados y costacos de haya cerrándose mediante tres bisagras de unión (2) dos cangrajos (3) y disponiendo de un asa (4) para su transporte así como ocho cantoneras metálicas de protección (5).
- 25           Los taburetes (6) Figs. 3ª y 4ª, son del tipo llamado de tijera, de tal manera construido que el eje (7) de giro de las patas queda dispuesto en el interior de éstas y por tanto oculto y los dos juegos se acoplan uno a otro, quedando los dos situados en un mismo plano, y el asiento (8) es de un material de gran flexibilidad, como por ejemplo lona, unida sólidamente a las patas.
- 30           Las patas (9) van fijadas a los costados de la mesa en forma giratoria sobre un pivote pasante (10) estando alomadas por su canto exterior y ligeramente despuntadas por su canto interior. Incrustado en ellas va el pestillo representado en la fig. 5ª y su cabeza redondeada lleva un corte que actúa de tope contra el costado de la maleta.
- 35
- 40

146965

- 2 -

16 MAR



45 Para su uso se abre la maleta, se retiran de su interior las cuatro banquetas que aloja en su interior, dos a cada lado y se hace pasar un tornillo con tuerca de mariposa por dos orificios situados en la parte central de cada uno de los costados a que se fijan las bisagras, con lo cual se asegura la inmovilidad relativa entre las dos partes, tras lo cual se procede a dar a las patas un giro de 100°, lo que determinará que el corte citado haga de tope contra el costado correspondiente de la maleta, al mismo tiempo que el pestillo, una vez rebasado el borde, salga al exterior, y lo que determinará la absoluta inmovilidad de la pata, puesto que por uno de sus lados no podrá ser desplazada por tropezar con el costado en el corte anteriormente citado y por el otro lado tropezará el pestillo en el cual bastará oprimir hacia dentro para que, cesando su función, pueda hacerse girar la pata hacia el interior de la maleta para su plegado.-

50 Para guardar las banquetas se unirán sus dos juegos de patas levantando el asiento que dejará caer por uno de sus costados.

55 De esta manera el transporte del conjunto de mesa y asientos se limita al de una pequeña maleta, cuyas máximas dimensiones serán las de la mitad del tablero de la mesa a emplear, y pueden quedar recogidos en su interior los cuatro asientos utilizados con la mesa.

60 La forma dada a las cabezas de las patas y la disposición de los pestillos, aseguran la perfecta fijación de las patas, sin posibilidad de movimiento y una perfecta estabilidad a la mesa, ya que el giro producido de 100° supone que el punto de apoyo de las patas, se encuentre en un plano exterior al del borde de la mesa, con lo que no se produzcan desequilibrios inconvenientes.

65 Claro es que el ejemplo descrito y representado podrá ser alterado en detalles secundarios de materia, forma y dimensiones y especialmente en los de carácter decorativo, sin que tales modificaciones supongan una alteración de sus principios fundamenta-

70



les, según los mismos quedan expresados.

N O T A

75 EN RESUMEN: El presente Modelo de utilidad que, por veinte años, se solicita para España y sus Colonias, ha de recaer sobre las siguientes reivindicaciones:

80 1ª.- MESA - MALETA CON ASIENOS, del tipo constituido por una maleta que abierta constituye el tablero de la misma, emergien- do las patas del interior de la misma y alojando asientos plega- bles de tijera en su interior, que se caracteriza porque la - inmovilidad relativa entre los tableros se consigue mediante un tornillo pasante con tuerca de mariposa, que pasa por dos orifi- cios practicados en los mismos lados del cerco de la maleta en 85 que se fijan las bisagras, y la de las tapas mediante un corte dado a las mismas y un pestillo de muelle de tal forma dispuesto que al hacer girar a las patas hacia el exterior 100°, la pata queda inmovilizada contra el costado correspondiente mediante el corte dado a la cabeza, por un lado, y por el opuesto, mediante 90 el pestillo elastico citado.

95 2ª.- MESA - MALETA CON ASIENOS, según reivindicación primera que se caracteriza porque los asientos del tipo de tijera, estan de tal modo contruidos que los dos juegos de patas quedan en un plano único y el eje de giro entre ellos queda alojado en el interior e invisible por tanto.

3ª.- Por último se reivindica como objeto sobre el que ha de recaer el presente Modelo de aUtilidad que, por veinte años, se solicita para España y sus Colonias, - - - - -

p o r

" MESA - MALETA CON ASIENOS "

Todo conforme queda expresado en la presente memoria descrip- tiva que consta de cuatro hojas escritas a máquina por una sola cara y planos que se acompañan.

Madrid, 16 de Marzo 1.955.

PEDRO BILBAO  
A.C.



Fig. 1ª

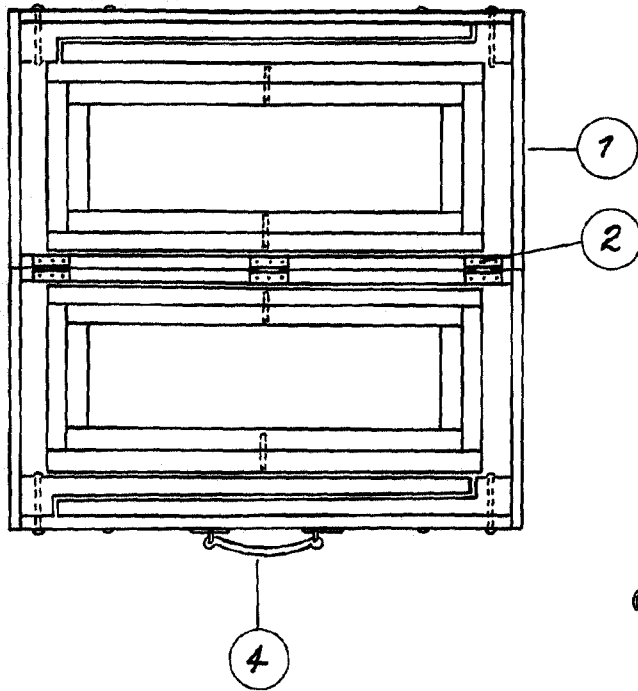

Fig. 3ª

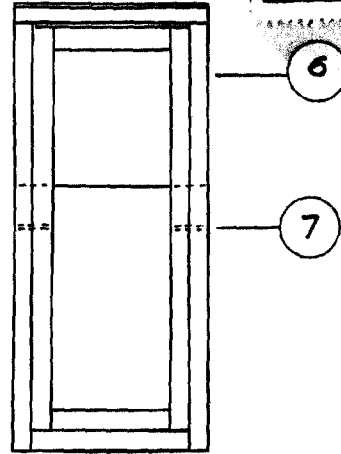

Fig. 4ª

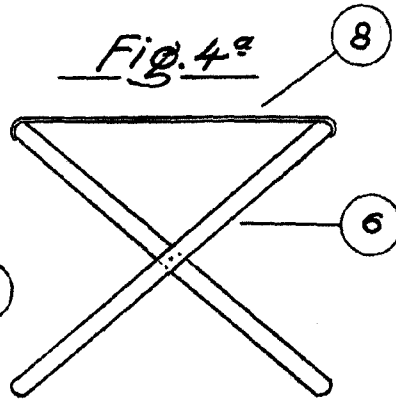

Fig. 2ª

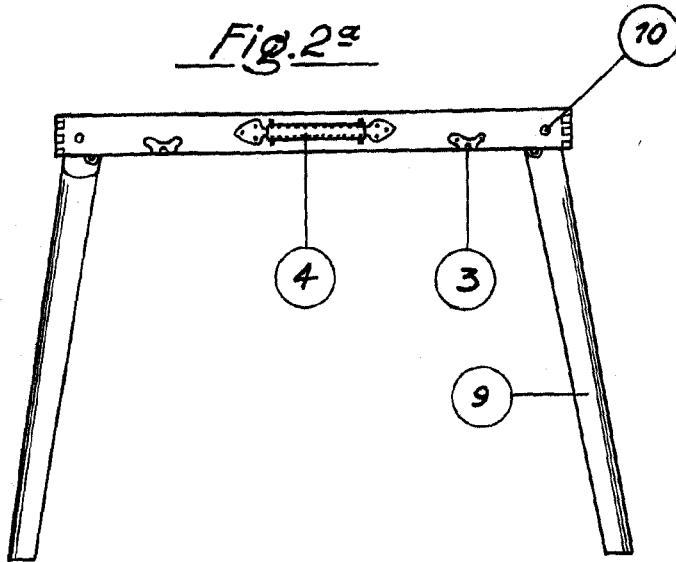
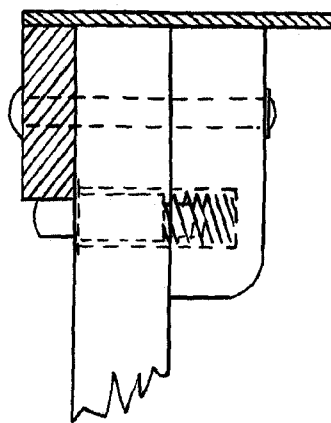

Fig. 5ª



ESCALA VARIABLE  
MADRID,  
P.A.