

11 46955

MEMORIA DESCRIPTIVA
DE UN
MODELO DE UTILIDAD
por veinte años.

5.- Cuyo registro se solicita a favor de D. FRIZT SCHAEFER y D. PABLO VELAYOS HERMIDA, de nacionalidad alemana y española respectivamente, residentes en Madrid, Sil, 48 y Arga, 8, y se refiere a:

NUEVO MODELO DE FORJADO DE PISOS Y CUBIERTAS PARA
LA CONSTRUCCION.-----

10.-

El modelo de utilidad cuyo registro se solicita, tiene por base en primer término, una pieza con destino al forjado de pisos y tejados, fabricada con material resistencia a presión, como barro cosido, hormigón etc., que se utiliza para la construcción de forjado armado con encofrado, así como vigas prefabricadas con éstas piezas, no necesitamos, en éste último caso, el encofrado.

15.-

Existen hasta la fecha, gran número de piezas huecas, para el forjado de pisos y cubiertas, que sirven solo y se utilizan a base de encofrado o solo sin encofrar.

20.-

El objeto de éste modelo, cuyo registro se solicita, es fabricar una pieza hueca, para el forjado de pisos y cubiertas con encofrado, y también para el mismo fin sin necesidad de encofrar, que se pueden utilizar sin mortero en la superficie de las caras, ni hormigón encima de las piezas.

25.-

La pieza, está integrada por una pared lateral vertical, otra lateral oblicua, otra inferior plana, que forma el techo, y una superior que llega hasta el filo más alto del forjado.

11 46955



- 30.- Esta parte superior, se compone de nervios y ranuras de distintas profundidades. La ranura más profunda que se debe llenar con hormigón, al prefabricar la viga, es lo que suficiente ancha que al tocar a la próxima pieza girada ésta 180° se forma un canal que permite hormigonear una varilla continua.
- 35.- Para conseguir una unión perfecta de las piezas y ser resistentes al ceder o curvar, al prefabricar, las vigas, se ha hecho en la pieza un espacio triangular, en la parte central inferior de la misma con objeto de ser hormigoneada con la varilla de hierro correspondiente.
- 40.- En la construcción para el forjado de pisos o cubiertas, usando en cofrado, el espacio triangular no requiere ni necesita ser hormigonado.
- 45.- La unión de dos vigas, sobre un apoyo temporal, que no necesita pegarse las superficies de las caras contiguas, deben ser colocadas de manera, que la última pieza que toca, a la siguiente, o primera de la otra viga, esté girada ésta última a 180° con referencia a su contigua.
- 50.- La inclusión de la varilla puesta dentro de la viga, en la sección de hierro total necesaria, hace falta añadir al punto de unión de dos vigas, una varilla doblada y colocada en nervio principal.
- 55.- En el plano que se acompaña, está presentado en un ejemplo de trabajo ejecutado.
- 60.- Fig. 1. Presenta la sección de la pieza hueca. El nº 1, significa la conexión o parte inferior plana de la pieza hueca y que forma el techo o recibe los materiales de que éste está hecho.
- El nº 2, representa, la parte lateral vertical de la pieza. El nº 3, la parte lateral oblicua. El 4, 5 y 6, representa la parte superior o zona resistente a la presión. El 7, es el tabique vertical interior, mediano, que se divide en dos en la parte baja de la pieza, formando un triángulo, repre-



sentado en el nº 8.

65.-- El 9, representa la varilla de hierro que forma la viga. El 10, es la varilla superior, que completa la fabricación de las vigas. El 11, es el hormigón que se acompaña a la varilla. El 12, es el hormigón del nervio principal, y el 13, es la línea superior del forjado terminado.

70.-- Fig. 2. Según se puede ver, en las ranuras (6) de una pieza, tocan en dirección longitudinal con los nervios de la próxima y viceversa. A un nervio, corresponde una ranura, quedando un espacio 14, continuo, en la parte central de la pieza, para la varilla, (10) de hierro correspondiente.

75.-- Fig. 3. Representa las piezas colocadas sobre el encofrado y entre dos hileras de piezas, se vé la varilla principal (15) en la zona inferior que es la tracción.

80.-- Fig. 4. Representa la viga prefabricada con la varilla (9) que la forma y la varilla (16) que se coloca entre dos vigas y el centro de la misma coincide con el punto en que ésta se interrumpe, que es el mismo donde se coloca, el apoyo temporal (17). Resta decir, que con las piezas más altas, los huecos pueden dividirse por un nervio o pared horizontal (18), como se puede observar en las Figs. 1 y 2.

REIVINDICACIONES

85.-- 1ª.-- Se reivindica nuevo modelo de forjado de pisos y cubiertas para la construcción, caracterizado por una pared vertical media que se divide en su parte inferior en dos, formando un triángulo equilátero cuyo vértice superior coincide, con la línea media horizontal y la base de éste triángulo se encuentra en la parte baja horizontal de la pieza.

90.-- 2ª.-- Se reivindica nuevo modelo de forjado de pisos y cubiertas para la construcción, caracterizado porque el hueco de éste triángulo a que se alude en la reivindicación precedente, se rellena de hormigón fluido, revistiendo con él, la varilla de hierro, como igualmente que en el nervio principal, vé colocada una varilla de hierro, para compensar la interrupción de la varilla al punto de unión de dos vigas.

1146955

----- 4 -----



3ª.-Se reivindica NUEVO MODELO DE FORJADO DE PISOS Y CUBIERTAS PARA LA CONSTRUCCION.

100.-

La presente memoria descriptiva, consta de cuatro hojas, escritas a máquina y por una sola cara.

Madrid, 19 febrero de 1955

El Agente Oficial,

46955

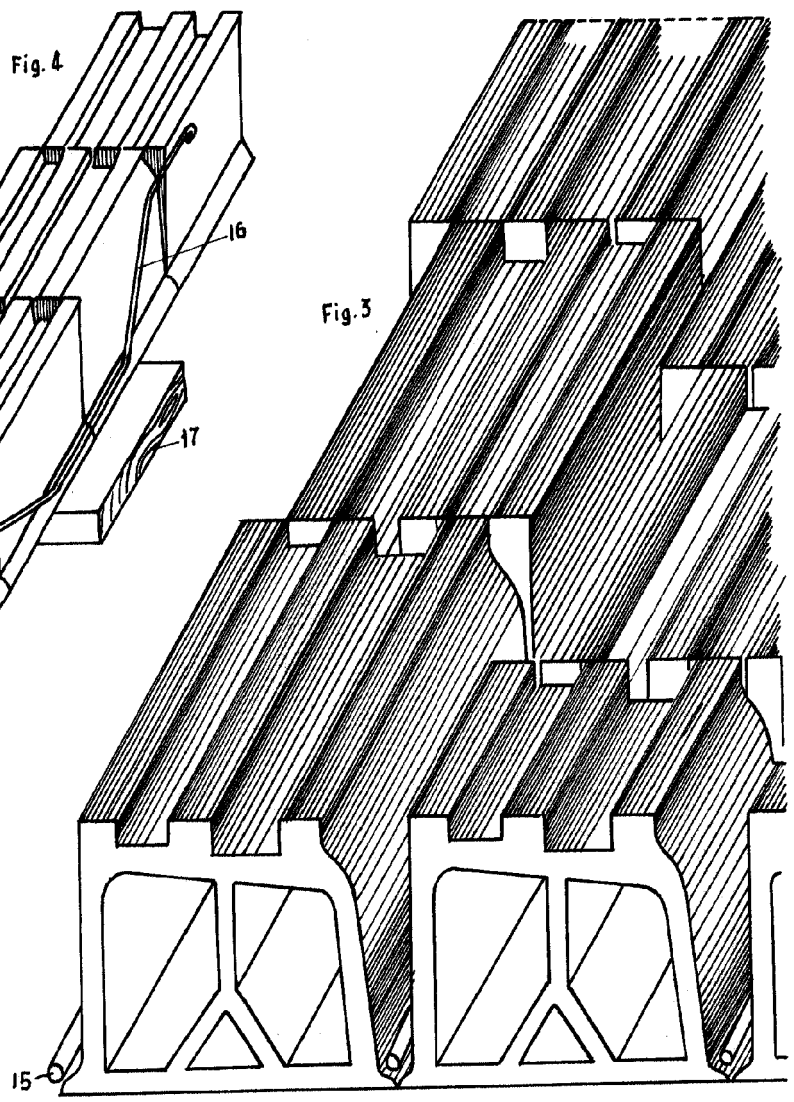
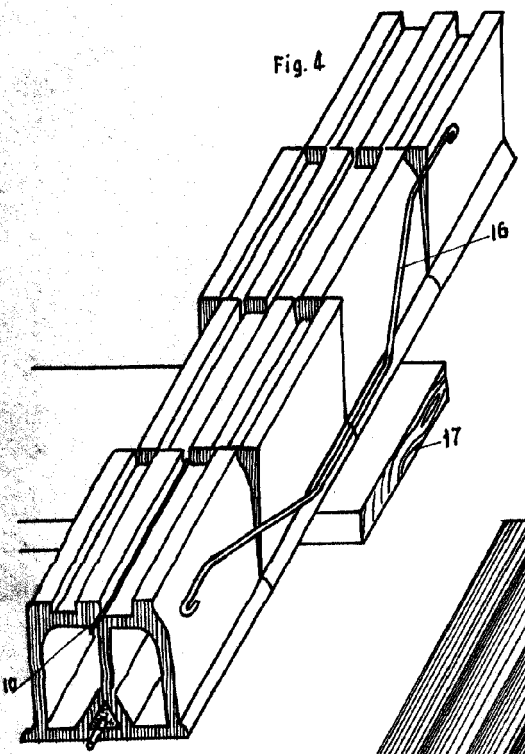
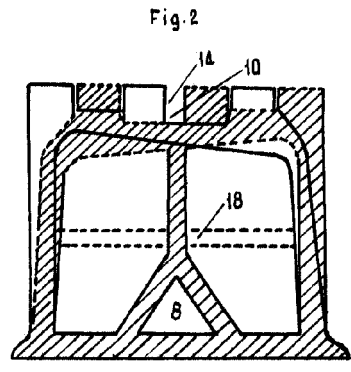
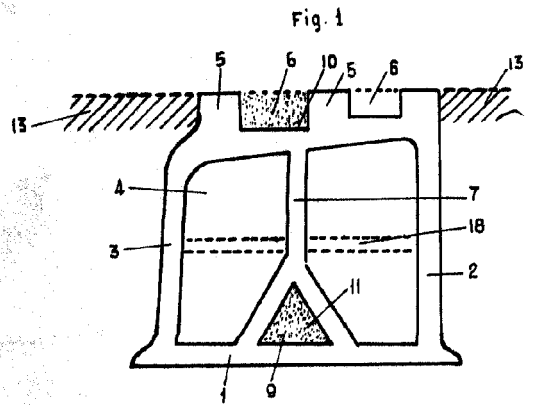

ESCALA VARIABLE

*Escala variable
de acuerdo al uso
de la figura*