



MEMORIA DESCRIPTIVA que forma parte integrante del MODELO DE UTILIDAD cuyo registro en el de la Propiedad Industrial, se solicita en España a nombre de Don Higinio Esteban Díez, domiciliado en Madrid, por "UN SILBATO TONAL POR ENBOLO".

El objeto del presente modelo de utilidad se contrae a un silbato tonal por émbolo que merced a su disposición de una pieza interior que asciende y desciende a voluntad, reduciendo o ampliando la cámara receptora del aire que se impulsa a través de la pieza terminal donde se produce el silbido y por donde se insufla el aire, produce diferencias de tono en el silbido, permitiendo así dotar a éste de tonalidad.

Este silbato está constituido por las siguientes partes o elementos que se señalan a continuación con relación al dibujo que se acompaña, como ejemplo de ejecución del modelo, lo que no excluye las variaciones que sean posibles sin alterar su esencialidad.

Consta el silbato de un cuerpo cilíndrico (2) en cuya parte superior se fija por simple presión, enchufándolo en ella, una pieza que constituye el silbato en sí mismo (1) y formada por un cuerpo cilíndrico en su base de unión a la pieza 2, terminada en su otra extremidad por un adelgazamiento para la adaptación de los labios y estando en su superficie parcialmente inclinada hacia su mitad para formar ángulo y determinar en la base de la pieza, merced a un corte, la arista de choque del aire que se insufla, produciendo el silbido.

En la parte inferior de la pieza 2 e igualmente a presión, por enchufe con ella, se dispone la pieza 5



que la cierra por dicho extremidad. Esta pieza lleva un orificio para que pueda circular por él un vástago (4).- Este vástago, en su parte superior, lleva un cuerpo cilíndrico, adaptable a la cámara interior del cuerpo 2 y deslizable por él, constituyendo el émbolo y está fijado al vástago 4 solidariamente, terminando dicho vástago en una cabeza mas ancha que el orificio de la pieza 3 por la que atraviesa, para impedir que se separen.

La extremidad inferior del vástago 4 está doblada en ángulo ofreciendo un brazo 6 de sujeción, para el movimiento, a mano, del émbolo.

Con arreglo a lo descrito, el funcionamiento de este silbato es el siguiente: Al insuflarse el aire a través del silbato propiamente dicho (1) y producirse el sonido, accionando el émbolo, formado por el vástago 4 y pieza terminal 3, del mismo, se varia la longitud de la cámara de aire del cuerpo 2, que lo recibe, y se produce la tonalidad.

Este silbato podrá ejecutarse en cualquier tamaño y en cualquier material apto.

20

REIVINDICACIONES.

1.-Un silbato tonal por émbolo, caracterizado por estar constituido por un cuerpo central (2) terminado superiormente por una pieza (1) adelgazada en su extremidad y con corte a bisel en la parte correspondiente, enfrente da con con la arista que forma su propia base, para producir el choque del aire, productor del silbido; e inferiormente por otra pieza con orificio para salida de un vástago y ambas solidarizada con el cuerpo principal a presión, por enchufe de unas en otras, llevando interiormente un vástago que atraviesa la pieza terminal inferior y provisto en su extremidad superior de un cuerpo deslizable por el interior del cuerpo principal (2) en forma que no permita escape de aire, llevando el vástago un doblez

30

1.46932



5 en ángulo, formando un brazo para el movimiento, a mano, del émbolo, el cual, al ser accionado y ascender o descender, reduce o amplia la cámara del cuerpo (2) que recibe el aire productor del silvido, produciendo las diferencias de tonalidad.

2.- Un silbato tonal por émbolo.

Todo tal y como queda descrito en la presente memoria, que consta de tres hojas foliadas, mecanografiadas y escritas por una sola cara y aparece del dibujo adjunto.

Madrid, 16-III-55

HIGINIO ESTEBAN DIEZ.

P. A. RAFAEL DE MORAN

J. de Morán

ESCALA VARIABLE
MADRID, ESPAÑA DE ESPAÑA

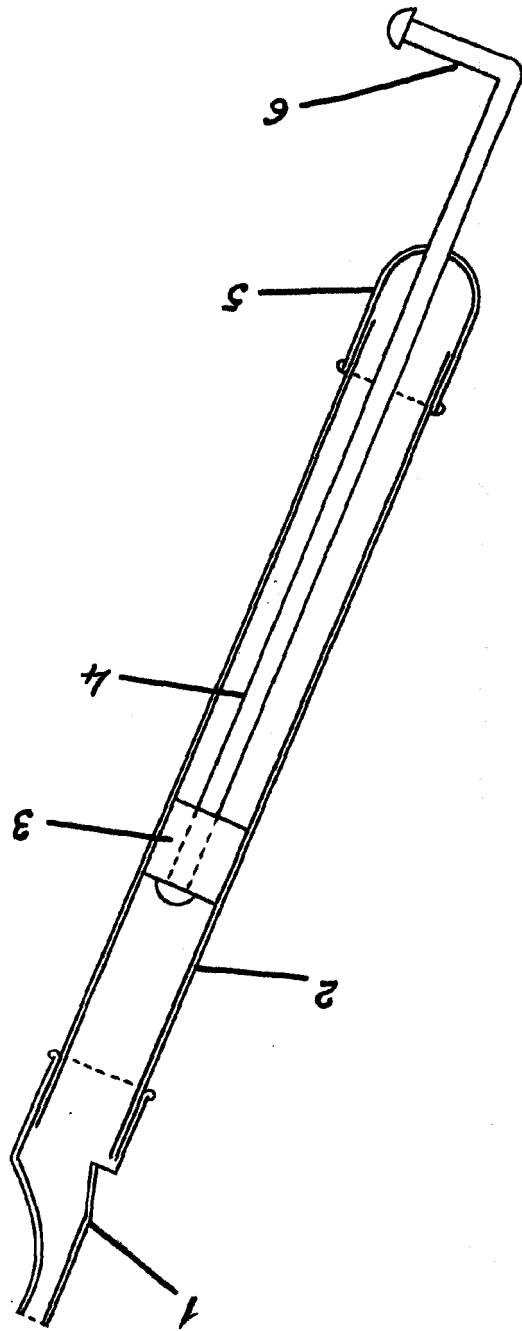

146932

Hoja unica

DON HIGINIO ESTEBAN DIAZ.