

46906



14 MAR

MEMORIA DESCRIPTIVA  
=====

Correspondiente a un Modelo de Utilidad por veinte años, para todo el territorio español, colonias y protectorados por: UN ASIENTO PLEGABLE, a favor de Don. VEIKKO RUTANEN, domiciliado en M A D R I D, Claudio Coello, nº 117.-

=====

El presente Modelo de Utilidad se refiere a un asiento plegable para campo y deporte, especialmente ideado para su adaptación a gradas de campos de deportes o cualquier saliente o elevación del terreno.

5

Una de las mayores incomodidades de las gradas es la falta de respaldo y naturalmente el mismo efecto se produce sentándose sobre un ribazo, piedra o accidente del terreno. Con la silla plegable objeto de éste modelo se puede lograr un asiento cómodo en cualquier momento, aún sobre el propio suelo.

10

46906

14 MAR.



Por sus características de fabricación, se ha logrado un mínimo de peso y sobre todo de coste, ya que sus elementos son sencillamente tela y cañas.

15 En el plano adjunto, dado a título de ejemplo sin carácter limitativo, se ha representado en la Fig. 1ª el asiento abierto y en la Fig. 2ª plegado, pudiéndosele adaptar asas, broches o cualquier otro medio de sujeción.

20 Consta de un asiento acolchado -1- que puede estar limitado lateralmente por dos cañas -2- para mantener atirantada la base. Este asiento puede ser también neumático.

25 El respaldo está formado por una serie de cañas verticales -7- que se colocan en unos alojamientos -5- logrados en la lona que forma la colchoneta del asiento. Las otras extremidades de las cañas quedan igualmente alojadas en la tira de lona -4- en la cual se han dispuesto también alojamientos logrados por medio de  
30 pespuntos. Para impedir que la tira -4- se salga, se han ideado varias cintas -6- que se cosen por ambos extremos al respaldo superior y a la base prolongación de la colchoneta, con lo cual se logra que la armazón de caña no se desvie de su sitio, fijando su posición permanente.

35 El respaldo queda también unido a la colchoneta del asiento por medio de dos tiras laterales -3- que se cosen por ambos extremos a la colchonera en su parte anterior y a la tira de lona de la parte superior del respaldo.

4690814M



40 Con ello se logra que la persona que se sienta sobre  
la colchoneta pueda recostarse en el respaldo, ya que  
por su propio peso y por la acción de las tiras -3- el  
respaldo permanecerá verticalmente.

45 Este asiento puede colocarse sobre las gradas de  
las plazas de toros, campos deportivos, para sentarse  
comodamente en el suelo en las giras campestres, para  
los pescadores que permanecen varias horas en un ri-  
bazo, etc. consiguiéndose en todo momento una gran co-  
modidad por el descanso de la espalda, que es la parte  
50 del cuerpo más afectada en la postura incómoda del asien-  
to sin respaldo.

55 Descrito suficientemente el objeto de este modelo  
de utilidad, se hace constar que cualquier modificación  
que se introduzca, ya sea en su forma, dimensiones, pro-  
porciones, clase de material empleado o disposición de  
los distintos elementos que lo integran, se considerará  
como propia de la presente invención, siempre que no al-  
tere su esencialidad característica.

N O T A

60 Se declaran de novedad las siguientes:

R E I V I N D I C A C I O N E S  
=====

65 1ª.- Un asiento plegable, que comprende una parte  
acolchada con dos cañas en los laterales dispuestas en  
el interior de la tela para dar rigidez a los costados  
y que en la parte posterior del asiento la tela lleva

46906



un refuerzo formando una especie de canana, en cuyos agujeros se introducen varias cañas que forman el respaldo.

70

2<sup>a</sup>.- Un asiento plegable, según la reivindicación anterior, que se caracteriza porque la parte superior del respaldo y con objeto de fijar las cañas que forman el mismo, se ha dispuesto una franja de tela reforzada, también en forma de canana, en la cual finalizan las cañas, asegurándose la distancia entre ambos terminales mediante varias cintas cosidas por sus extremos a cada canana impidiendo su separación y las propias cañas con su rigidez el acercamiento.

75

80

3<sup>a</sup>.- Un asiento plegable, según las reivindicaciones anteriores, que se caracteriza por disponer dos tiras de la propia tela, cosidas en la parte superior del respaldo y en la parte anterior del asiento, con lo cual la abertura máxima permitida a éste será la de ángulo recto y por el propio peso de la persona sentada se conservará esta posición aún apoyándose en el respaldo.

85

4<sup>a</sup>.- UN ASIENTO PLEGABLE.

Según se describe y reivindica en la presente memoria que consta de cuatro hojas escritas a máquina por una sola de sus caras y se ilustra con el plano adjunto.

Madrid, 14 de Marzo de 1955.-

46906

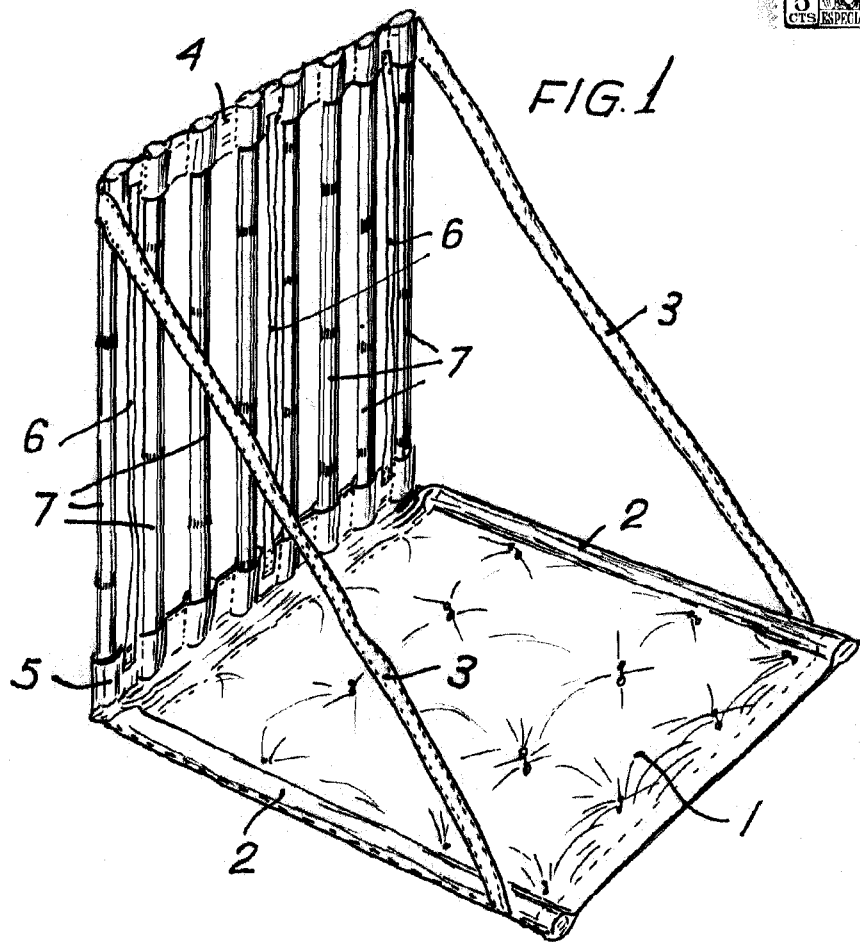
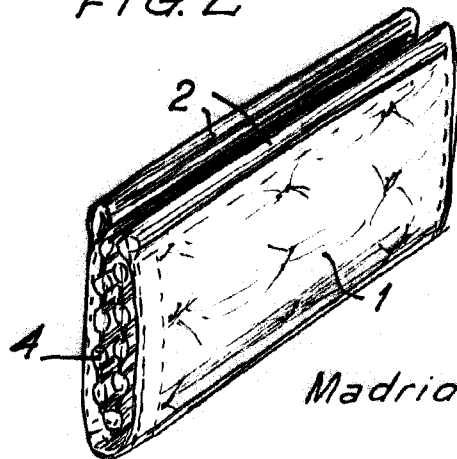

FIG. 2



Madrid 20 Marzo de 1955

Escala variable.