



46904

MEMORIA DESCRIPTIVA
=====

Correspondiente a un Modelo de Utilidad por veinte años, para todo el territorio español, colonias y protectorados, por: UN DEPOSITO HUESERA, a favor de Don. ANTONIO ROMERO FERNANDEZ, de nacionalidad española, domiciliado en V I G O, Príncipe, nº 36.-

=====

El presente Modelo de Utilidad tiene por objeto garantizar la explotación exclusiva de un utensilio empleado como depósito de huesos de aceitunas, que se coloca en los mostradores o mesas de los bares y restaurantes.

46904



10

Consiste en un depósito que puede adoptar la forma y tamaño que se desee, provisto de una abertura en la parte superior, para recoger los huesos u otros desperdicios en las barras de los bares. Por su disposición interior los desperdicios acumulados no se ven por la abertura, sino que se amontonan a los lados.

15

Para su mejor descripción se hace referencia al plano adjunto, en el que a título de ejemplo sin carácter limitativo, se ha representado una huesera que tiene la forma de un barril, pero que como ya queda indicado, puede adoptar cualquier otra forma decorativa.

20

En la Fig. 1ª se ha representado un corte vertical del depósito; en la Fig. 2ª la base y en la Fig. 3ª la huesera exteriormente roscadas ambas partes.

25

Consta el objeto de este modelo de utilidad, de una base -1- sobre la que se rosca o encaja el cuerpo -4- de la huesera para su descarga. En el centro de la base se ha dispuesto un saliente -2- exactamente debajo de la abertura -5-, con objeto de que los huesos al caer no se acumulen formando una pirámide que rápidamente llegaría a la entrada. Por medio de este pivote los huesos se desplazan hacia los lados acumulándose junto a las paredes del depósito y solo cuando está lleno los huesos se ven por la boca de entrada.

30

La limpieza de esta huesera se hace fácilmente, ya que por la rosca -3- se separan ambas partes.

35

Descrito suficientemente el objeto de este modelo de utilidad, se hace constar que cualquier modificación que se introduzca, ya sea en su forma, dimensiones, proporciones, clase de material empleado o disposición de

46904

14 MAR



los distintos elementos que lo integran, se considerará como propia de la presente invención, siempre que no altere su esencialidad característica.

N O T A

40

Se declaran de novedad las siguientes:

REIVINDICACIONES

FF:FF:FF:FF:FF:FF:FF:FF:FF:FF:FF:FF:FF:FF:FF

45

1ª.- Un depósito huesera, que se caracteriza porque independientemente de la forma exterior consta de dos partes roscadas entre sí, la inferior o base que lleva en el centro un saliente en forma de columna hasta una altura conveniente, situado debajo de la abertura prevista en la parte superior del depósito.

50

2ª.- Un depósito huesera, según la reivindicación anterior, que se caracteriza porque la abertura dispuesta en la tapa tiene forma troncónica invertida para facilitar la caída de los huesos que al chocar con el saliente interior se acumulan sobre las paredes del depósito dejando libre la entrada.

55

3ª.- UN DEPÓSITO HUESERA .
Según se describe y reivindica en la presente memoria, que consta de tres hojas mecanografiadas por una sola de sus caras y se ilustra con el plano adjunto.

Madrid, 14 de Marzo de 1.955.-

46904



FIG. 1

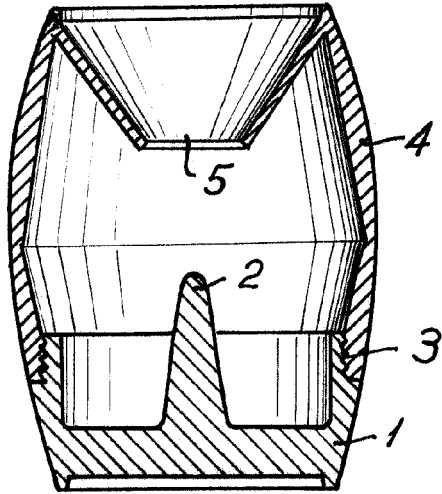

FIG. 2

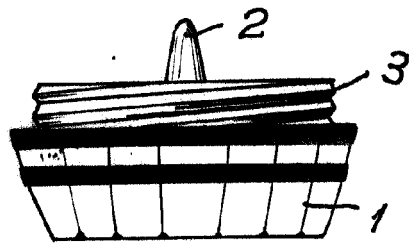
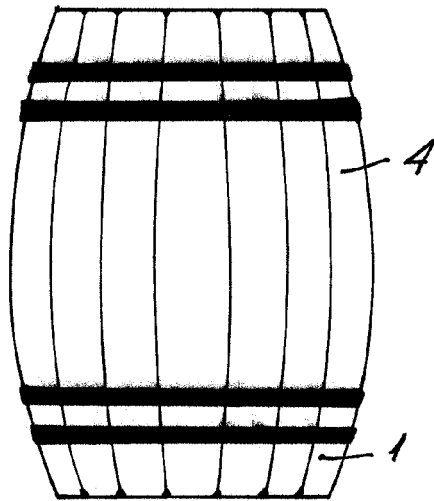

FIG. 3



Madrid 24 Marzo de 1955

Escaleta variable