

1146741

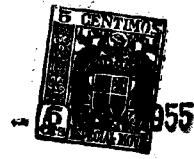

MODELO DE UTILIDAD
POR VEINTE AÑOS
EN ESPAÑA

por: "Nuevo aparato para fines publicitarios".

a favor de: "Philips Ibérica, S.A.E.", domiciliada social-
mente en Madrid, Paseo de las Delicias, núm.
65.

M E M O R I A

El nuevo aparato para fines publicitarios que se trata
de amparar por la presente petición de Modelo de Utilidad,
está destinado a servir de medio de atracción y incentivo
del público hacia los lugares en donde se exhiban carteles
o motivos colocados sobre tal aparato, en intento de cap-
5 tación de clientela, habida cuenta, que, su funcionamiento,
además de estar dotado de una gracia especial, origina un

..//..



46741

constante movimiento que llama la atención considerablemente.

Por la novedad que caracteriza a este nuevo aparato, se hace merecedor de los privilegios, que, para los de su clase y condición, otorga el vigente estatuto de la Propiedad Industrial, los cuales vienen a demandarse, bien expresamente, por medio de esta petición de amparo.

Seguidamente se detalla la forma, modo y condiciones de integración y composición de este nuevo aparato para fines publicitarios, así como su funcionamiento, todo ello con ayuda del plano que se adjunta para una mayor claridad.

Se compone de un soporte -1-, en forma de "U" invertida, encima del cual, y, en su parte central, va montado un chasis -2-, en forma de "U" normal, unidos entre sí mediante remaches. El primero sirve como soporte de la pila eléctrica que procura la corriente al mecanismo, y, el segundo, como alojamiento del dispositivo del aparato.

En la parte inferior del chasis -2-, y, sujeto convenientemente, se ubica un carrete devanado -3-, que es el encargado de generar el movimiento, pasando por su parte central libre un núcleo móvil -5-, de hierro, fijo a la parte central e inferior de un semicírculo dispuesto en balancín -4a-, el cual posee una prolongación en su eje, -4b- que pasa a través del cojinete -6-, para acoplar un motivo cualquiera que desee exhibirse; este semicírculo, en su parte central superior, lleva remachada una pletina de bronce fosforoso -4c-, cuya misión es establecer contacto

../. ..



46741

1955

con un fleje -7-, de idéntico material, provisto de un quiebro -18- para el ajuste de este fleje al punto -8-, que es donde se cierra o abre el circuito eléctrico del aparato, según sea el movimiento que efectúe la pieza en
5 semicírculo dispuestos como balancín. Este fleje -8- lleva dispuesta, en su parte inferior, una pieza de fieltro -9-, en forma de "L", para protección y engrase, apoyada sobre un soporte -16- que sirve de conexión para la salida del devanado -10-.

10 El carrete devanado -3-, posee un hilo de entrada -11-, cuyo extremo se remacha al punto de toma de corriente de la pila eléctrica -12-, cuya borna encaja en el alojamiento -13-, unido al soporte -1- por medio de remache, previa la inserción de unas arandelas aislantes -15-. El hilo de en-
15 trada -11-, lleva una abrazadera -17- para su perfecta sujeción. El otro lado del soporte -1- lleva un abocardado -14- que sirve para el encaje y contacto de masa de la pila eléctrica -12-.

Al funcionamiento de este aparato no puede ser más sencillo, bastando la incorporación de la pila eléctrica en el
20 soporte, coincidiendo sus contactos con el alojamiento -13- y abocardado -14-, para dotar al conjunto de la fuerza eléctrica necesaria para generar su movimiento. Incorporada dicha pila, su energía se transmite al carrete devanado a través del hilo de entrada, llegando hasta el fleje -7-, en
25 cuyo extremo inferior está conectado el hilo de salida del citado carrete devanado. Impulsado el semicírculo dispuesto

../. ..



955

46741

en balancín -4a-, éste efectúa su recorrido en tic-tac, a modo de péndulo, consiguiendo arrastrar al núcleo móvil -5-, que pasa a través de la parte central libre del carrete devanado. Este movimiento hace establecer el cierre y apertura, en el punto -8-, del circuito generado, que, en virtud de su fácil conmutación logra establecer un movimiento continuo del motivo que se inserte en la prolongación del eje del semicírculo en balancín -4b-, mientras la pila eléctrica -12- se mantenga cargada.

10 Describas, por manera suficiente, las finalidades y partes integrantes de este Modelo de Utilidad, sólo resta hacer constar, que, tanto los elementos que en él actúan, como sus dimensiones, pueden ser variables o variadas, siempre y cuando no conviertan el objeto primordial de la
15 misma.

N O T A

Por el Modelo de Utilidad a que se refiere la presente Memoria, se REIVINDICA:

1^o).- Nuevo aparato para fines publicitarios, caracterizado por componerse de un soporte en forma de "U" invertida, encima del cual, y, en su parte central, va montado un chasis, en forma de "U" normal, unidos entre sí mediante remaches, el primero provisto de un alojamiento para la borna de la pila eléctrica y un abocardado que sirve de contacto

.../...



46741

masa, ambos situados en un lado y otro de dicho soporte, que ha de sostener la pila eléctrica.

5 2^o).- Nuevo aparato para fines publicitarios, según el punto anterior, caracterizado porque, en la parte inferior del chasis, y, sujeto convenientemente, se ubica un carrete devanado del que salen dos hilos, uno a conectarse al alojamiento de contacto de la borna de la pila eléctrica, y, el otro, a un extremo de un fleje de bronce fosforoso quebrado, cuyo otro extremo hace contacto con
10 una pletina del mismo material remachada a una pieza en forma de semicírculo, dispuesta en balancín, en cuyo centro circular lleva un núcleo de hierro capaz de pasar a través del carrete devanado, y, en su parte media superior, un eje que se prolonga, para fijación del motivo publici-
15 tario.

3^o).- "Nuevo aparato para fines publicitarios".

Tal y conforme se ha descrito en la Memoria que antecede, ilustrado en el dibujo que se acompaña, y, a los fines que se han especificado.

20 Esta Memoria consta de cinco hojas escritas a máquina por una sola cara.

Madrid, - 4 MAR. 1955

PHILIPS IBERICA, S.A.E.

P.A.

P.P.

146741

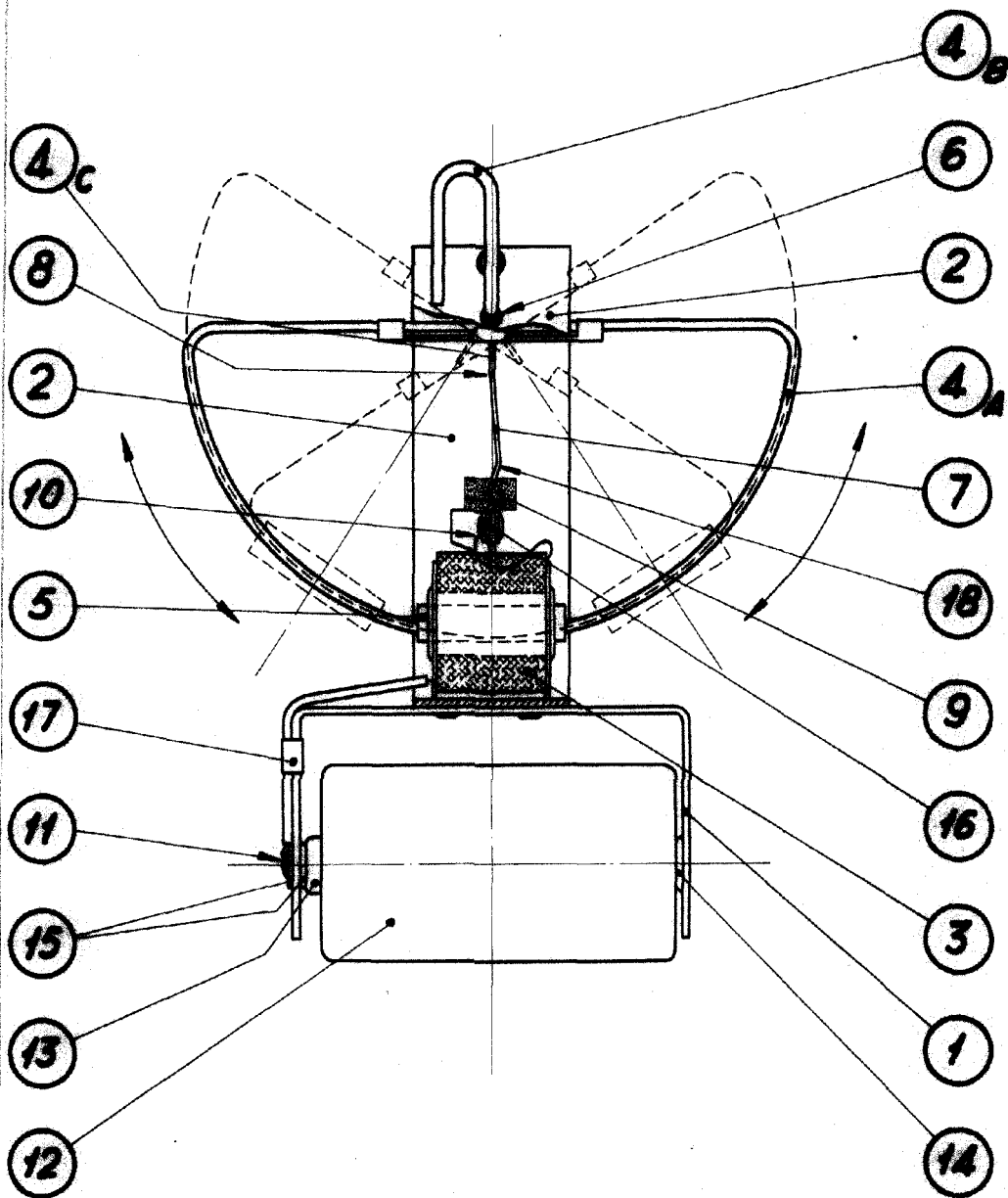

ESCALA VARIABLE

4 MAR. 1955

Handwritten signatures and notes including 'Escalera variable' and 'Antonio'