

46798.



MEMORIA DESCRIPTIVA

que acompaña a

la solicitud de

un MODELO DE UTILIDAD por VEINTE AÑOS en ESPAÑA

a favor de

DON CESAR MIRANDA MENDUEZA, residente en LACUNZA  
(NAVARRA), Magdalena, nº 6,

por

«UN ELEMENTO DE CONSTRUCCION»

\*\*\*\*\*



46728

5 La invención a que se refiere la presente Memoria, constituye una novedad industrial con características y ventajas que la hacen merecedora del privilegio de explotación exclusiva que por ella se solicita, de acuerdo con las prescripciones del Estatuto vigente de Propiedad Industrial, de 26 de Julio de 1929, texto refundido publicado el 30 de Abril de 1930.

10 La finalidad que se persigue con el presente Modelo, es obtener un elemento de construcción de gran resistencia, ligero y seguro, haciendo de este modo más cómoda y fácil dicha construcción.

15 Consta de tres piezas, dos de ellas idénticas y laterales, sobre las que se apoya una tercera central, invertida respecto de las otras dos. Cada una de estas piezas gemelas consta esencialmente de un cuerpo troncopiramidal provisto de dos secciones prismáticas irregulares y en el centro de las mismas, en sentido longitudinal, un hueco destinado a albergar el homión armado. La base de este hueco está debilitada por unas ranuras a fin de que pueda romperse fácilmente,

20 Sobre la base superior del cuerpo troncopiramidal descrito existe otro de forma paralelepípedica, de base menor a aquella en que se apoya, de tal manera que a un lado y a otro del mismo quedan sendos rebordes, en los que se ha de apoyar a su vez la segunda pieza del conjunto. La base opuesta a la que está en contacto con el cuerpo troncopiramidal tiene unas estrías o acanaladuras, que aseguran una mejor sujeción de la pieza a los elementos contiguos similares.

30 La segunda pieza que constituye el elemento, es un cuerpo rectangular cuya altura equivale a la del cuerpo paralelepípedo descrito, sobre el que se alza dejando también sendos rebordes otro cuerpo troncopiramidal de altura también equivalente al primero de la misma forma, y estando provista la base superior del tronco, de unas estrías o acanaladuras.

1146728



En esta segunda pieza, la base mayor ocupa una posición superior respecto de la menor.

35

En los dibujos que se acompañan se ha representado en la figura 1ª una de las dos piezas iguales que se utilizan en posición lateral respecto de la tercera, representada en la figura 2ª en sentido inverso a aquel en que se utiliza a su vez.

40

La figura 3ª es una forma de realización, de todo el elemento montado.

45

Figura 1ª.- Los nº 1 y 2 designan respectivamente el cuerpo troncopiramidal y el paralelepípedo. Los nº 3 y 4 corresponden a los rebordes en que se ha de apoyar la pieza de la figura 2ª; el 5 indica las estriás de la base superior de la pieza, y 5' es la base opuesta, destinada a romperse para introducir el hormigón armado en la oquedad que sobre ella gravita.

50

Figura 2ª.- Los nº 1 y 2 son el cuerpo rectangular y troncopiramidal respectivamente; 3 y 4 los rebordes que el nº 2 deja al apoyarse sobre el 1; el 5 es la base del cuerpo 1. La pieza está representada en posición inversa a como se utiliza.

55

El funcionamiento del elemento de construcción descrito se ha representado en la figura 3ª de los dibujos. Sobre las piezas idénticas se apoya, flanqueada por las mismas, la figura 2ª, de tal manera que su base nº 5 se sitúa junto a la base estriada 5 de la figura 1ª. Las bases de las oquedades de ésta se rompe, introduciéndose en ellas el hormigón armado.

60

Las ventajas que se desprenden del elemento descrito, son consecuencia del conjunto de todos sus detalles, y una persona perita en la materia puede apreciarlo a simple vista. Hemos de añadir, sin embargo, que se trata de piezas fácilmente realizables, por tratarse de formas y tamaños de gran capa

1126728-3 MR



65 ciedad de adaptación sobre todo a los modernos sistemas constructivos (hornos y secaderos túnel). Constituye, además, un gran ahorro en el empleo de mano de obra, y, como hemos dicho al principio, es un elemento, fuerte, ligero y seguro.

70 Hecha la descripción que antecede, es necesario añadir que los detalles de realización de la idea expuesta pueden variar sin que por ello cambie la esencia de la invención, que es la que se desprende de los párrafos que anteceden, y lo que se reivindica en la siguiente

N O T A

75 En resumen: el Modelo de Utilidad que se solicita, recae rá sobre las reivindicaciones siguientes:

80 1ª.- "UN ELEMENTO DE CONSTRUCCION", caracterizado esencialmente por tres piezas, dos de ellas idénticas y laterales sobre las que se apoya una tercera central, invertida respecto de su forma general, y estando constituidas cada una de estas dos piezas gemelas por un cuerpo troncopiramidal provisto de dos secciones prismáticas irregulares y en el centro de las mismas, en sentido longitudinal, una oquedad, cuya base está debilitada por unas ranuras.

85 2ª.- "UN ELEMENTO DE CONSTRUCCION", según reivindicación 1ª, caracterizada porque sobre la base superior del cuerpo troncopiramidal existe otro de forma paralelepípedica, de base menor a aquélla en que se apoya, de tal manera que a un lado y a otro del mismo quedan sendos rebordes, estando provista la base opuesta a la que se encuentra en contacto con el 90 cuerpo troncopiramidal de unas estrías o acanaladuras.

95 3ª.- "UN ELEMENTO DE CONSTRUCCION", según reivindicaciones anteriores, caracterizado porque la segunda pieza que constituye al mismo es un cuerpo rectangular cuya altura equivale a la del cuerpo paralelepípedico descrito, sobre el que se alza, dejando también sendos rebordes, otro cuerpo troncopirami-

46728

- 3 MAR



dal de altura también equivalente al citado de la misma forma, y estando provista la base superior del tronco de unas estrías o acanaladuras.

100

4ª.- Se reivindica por último, como objeto sobre el que ha de recaer el Modelo de Utilidad que se solicita: "UN ELEMENTO DE CONSTRUCCION".

Todo conforme queda descrito en la presente Memoria, que consta de cinco páginas escritas a máquina y dibujos que se acompañan.

Madrid, 3 de Marzo de 1955

ALFONSO UNGRIA



FIG. 2a

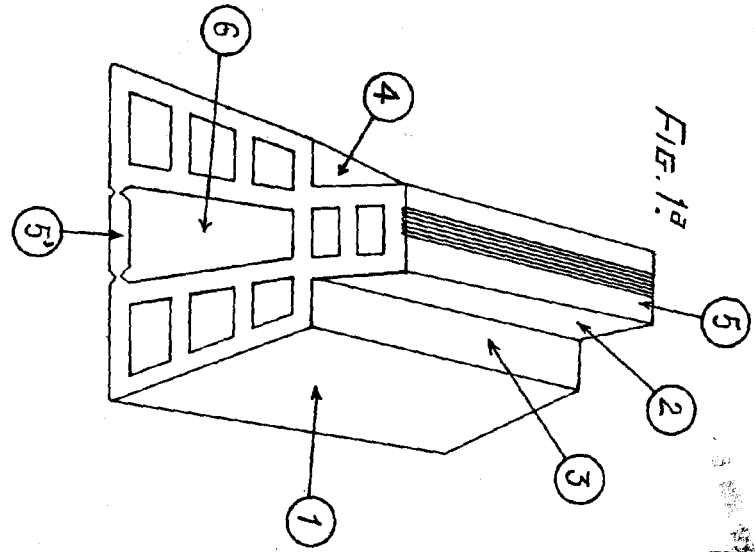

FIG. 3a

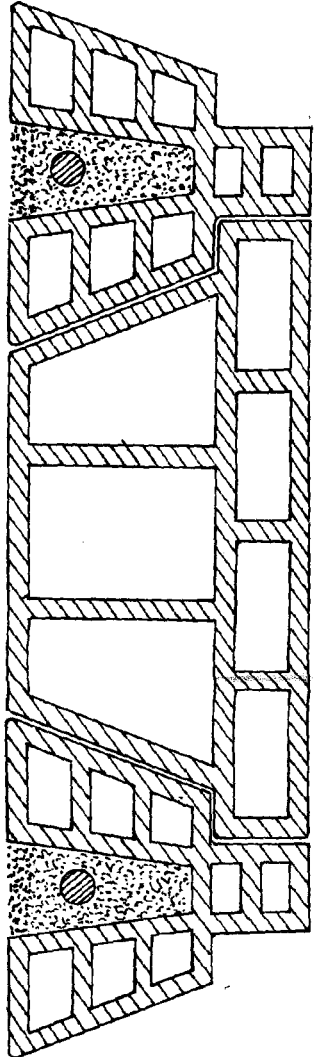
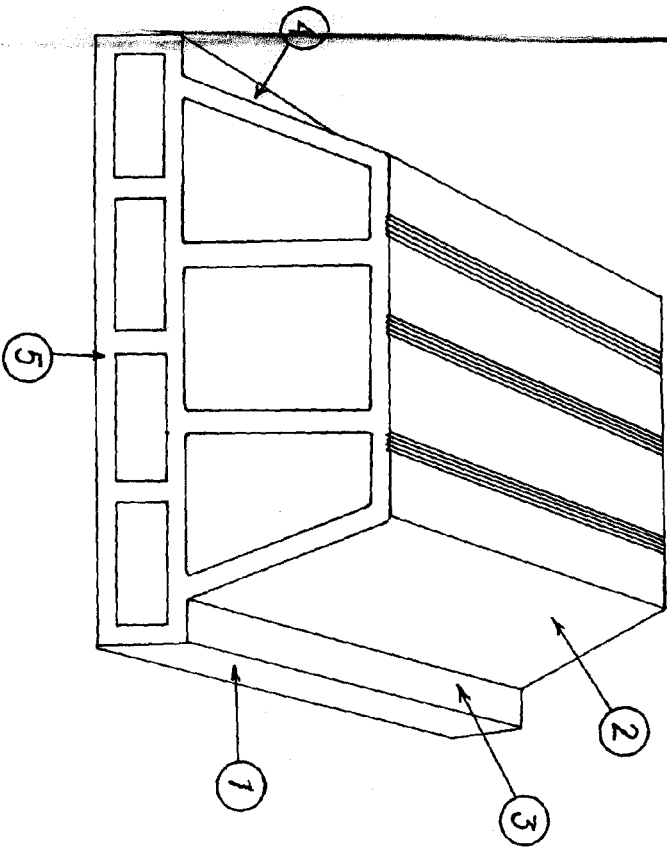

FIG. 2a



REPRODUCED FROM THE  
PATENT OFFICE FILES  
OF THE NATIONAL ARCHIVES  
SERIALS ACQUISITION  
SECTION  
1980

10/12/80