



1955

46560

## MEMORIA DESCRIPTIVA

del Modelo de Utilidad, por 20 años, solicitada a favor de Don Basilio CAMPANA Tassas, de nacionalidad Española, residente en Barcelona, calle de San Basilio número 30 bis, por: "UNA CAJA ENVASE PERFECCIONADA PARA TRAJES".

5 El presente Modelo de Utilidad hace referencia a una caja envase perfeccionada para trajes, especialmente indicada para el transporte de vestidos compuestos de americana y pantalón, con o sin chaleco, trincheras, abrigos y vestidos en general.

La práctica y utilización anterior de cajas similares ha puesto de manifiesto la existencia de algunas anomalías, para eliminar las cuales, se hace preciso recurrir a las mejoras que precisamente son la base esencial de este Modelo.

10 La característica primordial consiste en que la localización del cierre de la caja es contraria al puesto de situación del anidero con que ésta cuenta para ser más cómoda en transporte, hallándose situado este cierre en la parte del envase que coincide con la parte baja del traje plegado y  
15 que, por lo tanto deja a la americana en su posición normal



al asir la caja para su transporte. De esta manera el lomo opuesto queda reservada para la fijación del asa, que posee la cualidad de ser ocultable al tener sus extremos introducidos por dos ramuras y presentar ésta sendos ensanchamientos de retención.

Otra de las mejoras estriba en la pieza interior o colgador, que así como anteriormente tenía los bordes de sus hombros completamente lisos, con lo que las hombreras de las americanas quedaban deformadas durante el transporte, ésta ahora protegida por unos suplementos del mismo material, existentes en dos piezas que se doblan sobre el mencionado perfil, a modo de charreteras, mediante dos dobleces, los cuales le dan un volumen que llena suficientemente el espacio interior de la hombrera, evitando así que ésta quede aplastada.

En la hoja gráfica que se adjunta, se representa en la figura 1 una vista en perspectiva que muestra la caja por los dos lomos y en la figura 2, aparece abierta para apreciar su contenido y en la figura 3 se representa frontal y lateralmente la percha que equipa el interior de esta caja envase.

Seguindo los diseños vemos que las dos partes de la caja, la base -1- y la tapa -2- están unidas a modo de libro, siendo portadora la tapa en su cara delantera -3- de un botón redondo -4- sujeto por su centro, al cual puede enlazarse un cordón -5- fijo en la arista inferior de la base de la caja. Estos dos elementos son los que integran el cierre del envase. En la cara opuesta -6- que practicamente es el lomo del envase, existe en su punto central, un agarradero o asa -7- con sus puntas introducidas y trabadas, la cual, en reposo, permanece aplanada por sus extremos ocultos, para facilitar su almacenamiento, pero que al ser utilizada, adopta la posición que se indica por una línea de trazos, en el dibujo.



195

En el interior del envase existe, pegada a la cara interior del lomo una percha -8- que además de un eje transversal para soporte del pantalón, presenta la particularidad de estar provista de unas hombreras postizas -9- y -9'- destinadas a mejorar la posición de la americana en el interior .

Estas hombreras están integradas por dos trozos del mismo material doblados por las aristas -10- y -10'- tal como se señala en el dibujo complementario de la figura 3, donde aparece de perfil mostrando el doble ángulo que constituye dicha pieza para dar más descenso a la hombrera de la americana, evitando su deformación.

Esta caja envase, como los anteriores, estará elaborada en cartón, cartulina u otro material análogo y suficientemente resistente para proteger el traje alojado en su interior, admitiendo todas cuantas variedades de forma, detalles de presentación no alteren ni modifiquen la esencialidad del Modelo.

**REIVINDICACION O T**

Se reivindica como distintivo de este Modelo de Utilidad: -  
 1ª.- Una caja envase perfeccionada para trajes de forma de paralelepípedo rectángulo de poca altura, caracterizada esencialmente porqué la tapa queda unida por una de las aristas a manera de bisagra, hallándose en el lado opuesto de la tapa y de la caja o base, elementos para asegurar su cierre, conteniendo en su interior con una percha laminar provista de eje transversal para soporte de pantalones y de dos piezas, a manera de charreteras, para soporte de las hombreras.

2ª.-Una caja envase perfeccionada para trajes, según reivindicación 1ª., caracterizada por la disposición en su interior de una percha laminar unida por un saliente doblado de su parte -



superior, a la cara interna del lado correspondiente al lomo de la caja, donde se halla un asa ocultable.

3ª.- Una caja envase perfeccionada para trajes, según las reivindicaciones anteriores, en la que se distingue en su interior, la presencia de una pieza del propio material, habilitada para percha o colgador de los vestidos, la cual está doblada en el canto superior correspondiente al perfil de los hombros, de dos piezas complementarias del mismo material, fijadas a ambas caras de la placa de la percha y dobladas en dos dobleces, cuyas cristas dan un cuerpo de mayor anchura destinada a proporcionar mayor holgura de colocación a las hombreras de la americana que contiene.

4ª.- Una caja envase perfeccionada para trajes .

Consta la presente memoria descriptiva de cuatro hojas foliadas escritas por una sola cara.

Barcelona, 16 de Febrero de 1.933.

P. A.

M. LLORT

P. P.

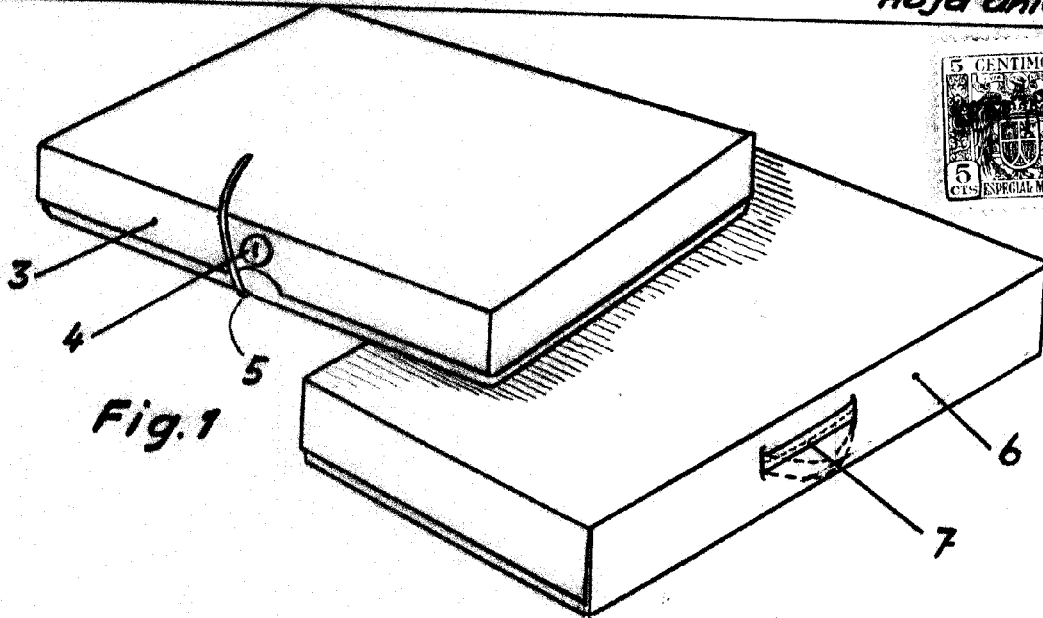

Fig. 1

46560

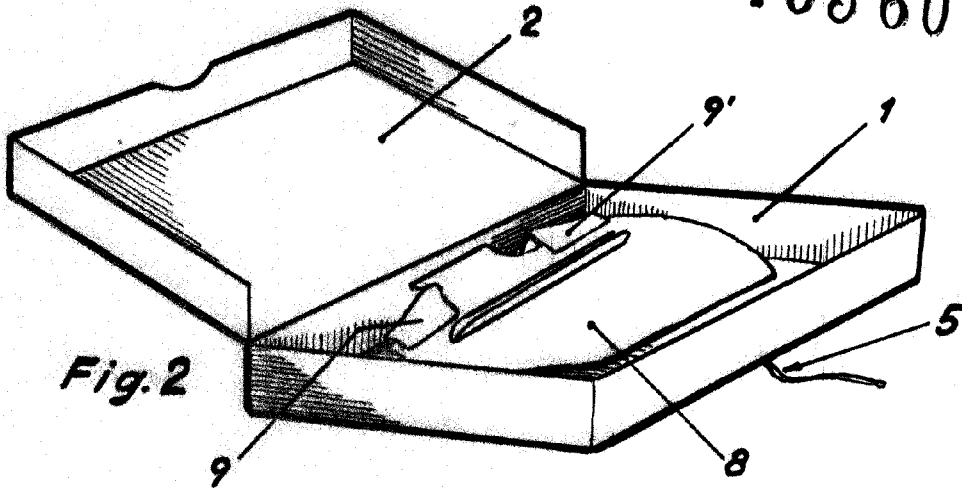

Fig. 2

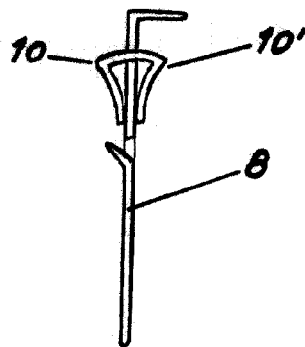
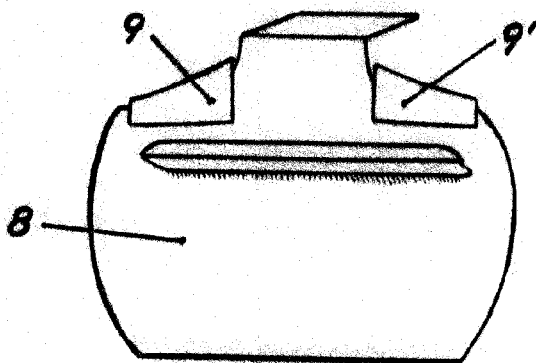

Fig. 3

BARCELONA 16 Febre 1955

M. LLORE

*Yallanor*

Escala variable.