

46540



1955

MODELO DE UTILIDAD

MEMORIA DESCRIPTIVA

sobre:

" UN NUEVO JUGUETE DE MUÑECOS BAILADORES "

----

Solicitante: DON SANTIAGO BIEC SAMPER, domiciliado en  
Alcantarilla (Murcia) Base Aerea.

-----

El nuevo juguete se refiere esencialmente a uno o varios muñecos articulados que; en combinación con un mecanismo especial, pueden adoptar diferentes posturas que pueden interpretarse como baile.

5

Lo esencial del invento consiste en que él o los muñecos, están suspendidos en alguna forma conveniente de tal manera que los pies descansan ligeramente sobre una plataforma sin que él o los muñecos descansen con todo el cuerpo

46540



855

sobre dicha plataforma que es basculante.

10

Mediante el movimiento basculante de dicha plataforma los pies del o de los muñecos suben o bajan y debido a las articulaciones del muñeco este movimiento ascendente o descendente, que puede ser rítmico, comunica a las piernas y caderas del muñeco movimientos rítmicos.

15

La suspensión del o de los muñecos puede ser, haciéndose colgar de uno o varios hilos sujetos en el cuerpo y/o en los brazos o también puede efectuarse mediante una varilla rígida, vertical y parecida a un alfiler que atraviesa en uno o varios sitios la plataforma basculante en tal forma que el muñeco solo está sostenido por el elemento vertical pero no por la plataforma y descansando los pies ligeramente sobre dicha plataforma adoptando el muñeco un movimiento con arreglo a los movimientos rítmicos de dicha plataforma.

20

25

Forma parte del invento que el mecanismo para el movimiento rítmico de la plataforma está cerrado en una caja que, para fines estéticos, puede representar un edificio cualquiera como por ejemplo una casa típicamente española, y la plataforma sobre la cual baila él o los muñecos puede representar una especie de patio delante de dicho edificio rodeado o no de una cerca.

30

35

Naturalmente él o los muñecos irán vestidos, y el conjunto artístico representado por los muñecos, el patio y la casa, no forman parte de las reivindicaciones puesto que pueden estar sometidos al gusto artístico de la artesanía o fabricante, sino lo nuevo está constituido por el mecanismo que se describe a continuación para cuya aplicación sirven los di-



bujos adjuntos donde figura 1, representa el conjunto del mue-  
vo juguete, figura 2 es un muñeco desnudo con las articulacio-  
nes, figura 3 son detalles de construcción del muñeco, figura  
40 4 es un detalle del mecanismo que provoca el basculamiento in-  
termitente de la plataforma, figura 5 es un detalle de construc-  
ción de la plataforma basculante y figura 6 es la figura 1  
desprovista de su parte decorativa exterior y enseñando la par-  
te mecánica y el armazón interior.

45 En todas las figuras 1 representa uno de los muñecos,  
2 la plataforma basculante, 3 la suspensión superior en forma  
de uno o varios hilos 3a una varilla superior de la cual penden  
los hilos 3, 4 es la suspensión inferior en forma de una  
varilla vertical que atraviesa holgadamente la plataforma 2,  
50 5 es el eje sobre el cual bascula la plataforma subdividida  
por dicho eje en dos brazos de palanca desiguales siendo la  
parte anterior en los dibujos varias veces mas larga que la  
parte posterior, 6 representa largueros laterales atravesados  
por el eje 5, y 7 representa las patas que sostienen dichos  
55 largueros para elevarlos un poco sobre el nivel donde descan-  
sa el conjunto, 8 es un travesaño horizontal montado en dos  
montantes verticales 16a y 16b y en la parte inferior de di-  
cho travesaño 8 hay uno o varios resortes en espiral ligeramen-  
te comprimidos por el peso mayor de la parte anterior de  
60 la plataforma 2, en tal forma que la plataforma se encuentra  
sensiblemente en situación horizontal. Los montantes verti-  
cales 15a y 15b van atravesados por un eje 13 giratorio con  
un elemento dentado con un número de tres ó mas dientes, muy  
pronunciados y distanciados que al girar al eje 13 y junta-  
65 mente con el mismo giran y topan sucesivamente con una vari-



lla ú obstáculo horizontal 10 montado en la parte anterior de la plataforma 2, en tal forma que cada presión de uno de los dientes provoca un ligero descenso de la parte anterior de la plataforma y una ligera compresión de los resortes 9.

70 Al cesar la presión de un diente, los resortes 11 vuelven a empujar hacia abajo la parte de la plataforma sobre la cual actúan con el resultado de que la parte anterior de la plataforma vuelve a subir.

75 Como se deduce de la descripción, la subida y bajada ritmicas de la parte anterior de la plataforma 2 sobre la cual descansan ligeramente los pies del o de los muñecos, trae consigo un movimiento de piernas y caderas del muñeco suspendido, dando el aspecto de movimientos de baile.

80 El eje 13 puede ser movido por una manivela a mano 14 o por el otro mecanismo automático de cuerdas que en este caso se encontrará en el interior de la caja formado por los cuatro montantes 15a y 15b y 16a y 16b con su tejado 17.

85 El elemento de sujeción del muñeco inferior en forma de alfiler 4 estará montado preferentemente sobre un travesaño 18 (figura 6) y atraviesa la plataforma por un agujero holgado, para evitar roces.

90 El muñeco articulado es como los muñecos de marioneta, pero tiene además una cadera 19 independiente del cuerpo superior con el fin de facilitar más todavía movimientos provocados por la plataforma.

Se hace constar que los materiales de construcción pueden ser los normalmente empleados sin limitación tanto en lo que se refiere a los muñecos como a la plataforma y la caja

46540



1955

95

del mecanismo, ya que no se reivindica característica alguna de material de construcción.

100

Está previsto también y forma parte de las reivindicaciones que el eje 13 movido a mano o mecánicamente puede mover simultáneamente una caja de música en tal forma que al mismo tiempo de bailar él o los muñecos, suene una música de baile.

105

N O T A

En el caso de destinarse este conjunto a regalo, en la parte superior de la caja puede existir un espacio destinado a objetos de regalo como por ejemplo bombones, etc., y entonces el tejado será la tapa de la caja de bombones.

110

R E I V I N D I C A C I O N E S

115

1ª.- Un nuevo juguete de muñecos bailadores, caracterizado por muñecos de brazos, piernas y cadera articulados, suspendidos libremente encima de una plataforma basculante siendo la suspensión de los muñecos independiente de dicha plataforma basculante sobre la cual descansan ligeramente los pies de los muñecos en tal forma que, al bascular la plataforma rítmicamente, los muñecos reciben su movimiento rítmico parecido al baile.

120

2ª.- Un nuevo juguete de muñecos bailadores, según 1ª reivindicación, caracterizado porque la plataforma bascula sobre un eje que la divide en dos brazos de palanca de diferente largo, uno largo que representa la plataforma del baile

46540

10



125 y otro corto contrabalanceando el peso mediante resortes en es-  
piral en tal forma que la plataforma se encuentra en situación  
horizontal durante el reposo.

130 3ª.- Un nuevo juguete de muñecos bailadores, según las  
anteriores reivindicaciones, caracterizado por un mecanismo  
giratorio a base de un eje accionado, sobre el cual va montada  
una rueda dentada con pocos dientes muy pronunciados que, al  
girar, tropiezan con un saliente en la parte anterior de la  
plataforma haciendola bajar y, al quedar libre de la presión  
del diente, los resortes recuperan la posición anterior produ-  
ciendose de esta forma un constante movimiento ritmico de ba-  
lanceo de la plataforma.

135 4ª.- Un nuevo juguete de muñecos bailadores, según las  
anteriores reivindicaciones, caracterizado porque juntamente  
con el eje motriz de los elementos que provocan el balanceo,  
funciona una caja de música.

140 5ª.- Un nuevo juguete de muñecos bailadores, según las  
anteriores reivindicaciones, caracterizado porque el conjunto  
mecánico reivindicado anteriormente esta encerrado en una caja  
delante de la cual se encuentra la plataforma basculante, pu-  
diendo representar una casa típicamente española con un patio  
rodeado de una cerca y estando los muñecos vestidos artística-  
mente sin limitación de modas.

145 6ª.- Un nuevo juguete de muñecos bailadores, según las  
anteriores reivindicaciones, caracterizado porque la caja  
en forma de casa en su parte superior tiene un espacio para  
contener regalos tales como bombones, constituyendo el techo  
de la casa la tapa de la caja de bombones.

150

46540



7ª.- "UN NUEVO JUGUETE DE MUÑECOS BAILADORES".

Según queda substancialmente descrito en la presente memoria que consta de siete hojas escritas a máquina por una sola cara acompañada de una hoja doble de dibujos.

Madrid, 19 de Febrero de 1955.

SANTIAGO BIEC SAMPER,

P.P.

FRANCISCO GARCIA CABRERIZO

P. P.

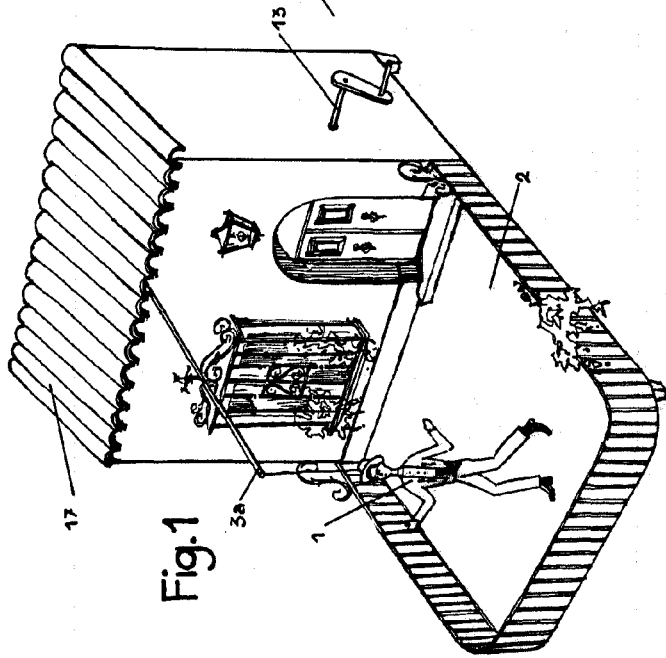

Fig. 1

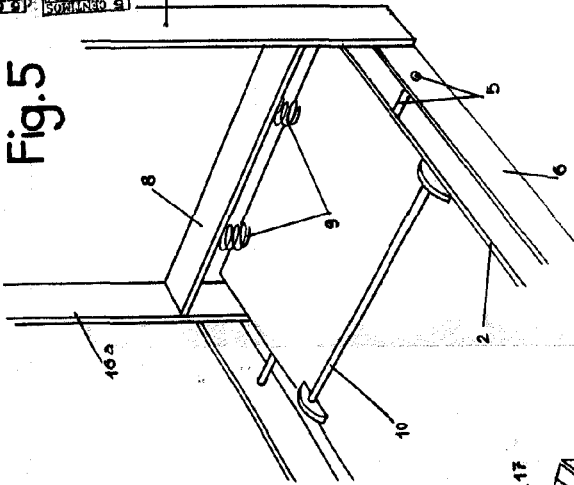

Fig. 5

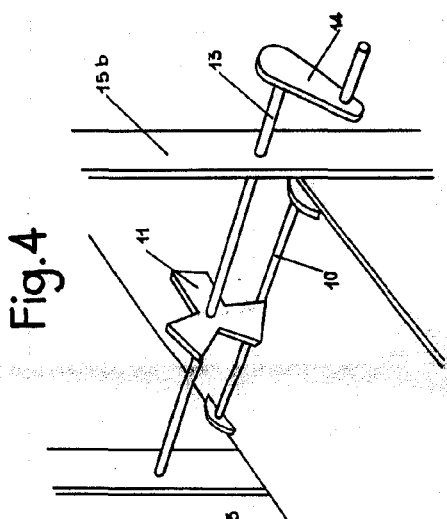

Fig. 4

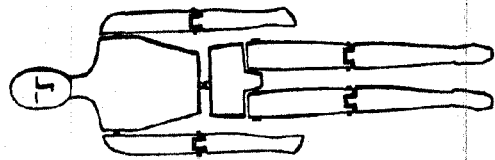

Fig. 2

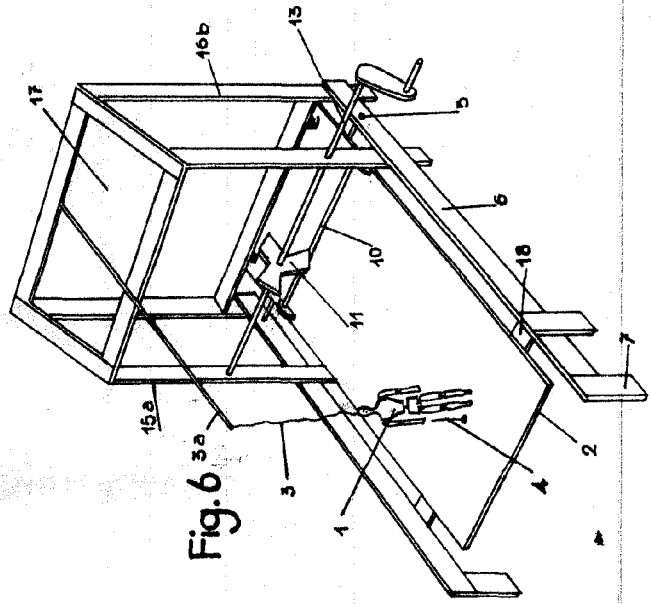

Fig. 6

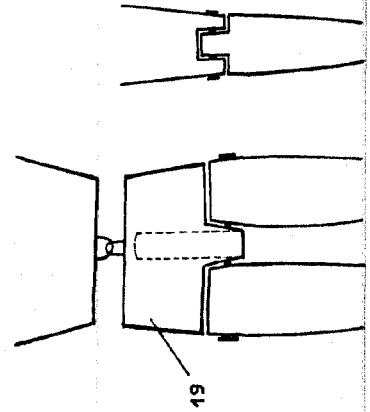

Fig. 3

\* MADRID 10 FEBRERO, 1955  
SANTIAGO VILA GARCIA  
P.F.

FRANCOISE  
# 2  
*W. J. Villar*

ESCALA VARIABLE