

PATENTE DE MODELO DE UTILIDAD

Patente de Modelo de Utilidad que se solicita a favor de Don JOSE A. SURIA, mayor de edad, residente en Madrid calle de Fuencarral nº 127, y que reace sobre UNA NUEVA PASTILLA DE JABON QUE LLEVA ADHERIDA UNA ETIQUETA RECUBIERTA DE MATERIAS TRANSPARENTES.

MEMORIA DESCRIPTIVA

La presente Patente de Modelo de Utilidad tiene por objeto garantizar la explotacion en exclusiva de un nuevo modelo de pastilla de jabon que lleva adherida una etiqueta recubierta por materias transparentes conforme se describe a continuacion y se representa graficamente en el plano que se acompaña.

5

Este nuevo modelo de pastilla de jabon, se caracteriza porque de una de caras lleva adherida una etiqueta recubierta por una capa de cera, espelma, parafina, plastico o resinasintética transparente que permite ver la etiqueta. Esta queda adherida al jabon; En la maquina de troquelar otra que a tal fin se utilice para hacer el formato de la pastilla de jabon. Con esto la pastilla de jabon conservara el nombre, marca o anuncio en ella impreso ya que el desgaste, por el uso de la pastilla de jabon, solo sera por la cara que no lleva la etiqueta recubierta por la cera, espelma, parafina plastico o resina sintetica transparente. ya que estos productos son insolubles en agua.

10

15

**VENTAJAS DE ESTE NUEVO MODELO DE PASTILLAS DE JABON:**

A.- El de conservar hasta su consumo total, la marca nombre o anuncio en ella impreso. Las de hoy dia desaparecen a los primeros usos.

20

B.- Hace que el desgaste de la pastilla sea por igual. Las de hoy su desgaste es irregular y al final, al quedar una capa delgada se rompe en pedazos.

C.- Una mayor economia, ya que se desgasta por un lado

25

D.- Una mayor duracion ya que para ello basta con dejarla despues del uso por el lado de la etiqueta recubierta. Las de hoy se ablandan por la humedad adquirida al dejarlas en cualquier superficie y que crean una capa blanda que se va al primer uso.

465 11

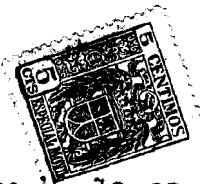

30 En plano que adjuntamos se ve graficamente: 1.ª la capa de  
parafina cera, plastico o resina sintetica transparente.  
2.ª etiqueta en la que ira impresa la marca nombre o anuncio  
3.ª el jabon.

REIVINDICACIONES.

35 1.ª.- UNA NUEVA PASTILLA DE JABON QUE LLEVA ADHERIDA UNA ETIQUETA  
RECUBIERTA DE MATERIAS TRANSPARENTES QUE PERMITEN CONSERVAR LA  
MARCA NOMBRE O ANUNCIO HASTA SU CONSUMO TOTAL.

2.ª.- POR LA REIVINDICACION ANTERIOR Y POR QUE LOS MATERIALES  
QUE RECUBREN LA ETIQUETA SEAN : CERA, ESPELMA, Ó PARAFINA Ó  
PLASTICO Ó RESINA SINTETICA TRANSPARENTE.

40 3.ª.- POR LAS MISMAS REIVINDICACIONES ANTERIORES Y PORQUE UNA  
DE LAS CARAS NO SE DESGASTA.

4.ª.- POR UNA NUEVA PASTILLA DE JABON QUE LLEVA ADHERIDA UNA  
ETIQUETA RECUBIERTA POR MATERIAS TRANSPARENTES.

45 La practica nos aconsejara las mejora que hayamos de aceptar  
para lo cual sacariamos los correspondientes certificados de  
adiccion, por lo que estos datos se han de tomar en sentido  
amplio y no limitados.

50

Madrid 12 - Febrero 1955

Adjuntamos plano.

*Jose A Suria*

*José A. Surro*

*Foja Unica*

46511

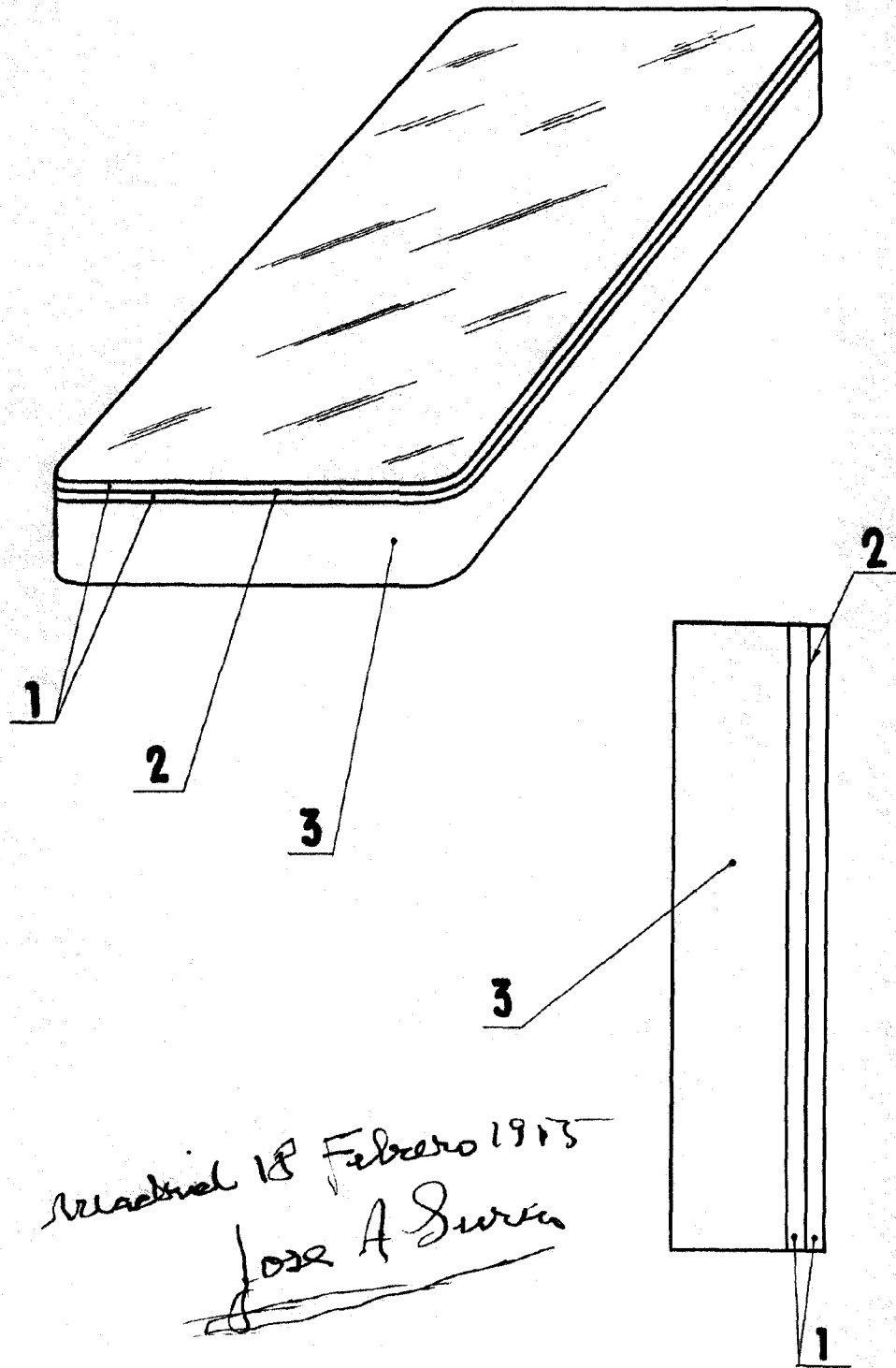

*Recibido el 18 Febrero 1975*  
*José A. Surro*