



AGASE

46435

MODELO DE UTILIDAD

por veinte años

a favor de

Doña Herminia MAROUSCHEK GOLDFMAN

de nacionalidad española, residente en Madrid, calle de
Argensola, 8

por

"SOMMIER ELASTICO DE BANDAS"

Memoria Descriptiva

10 El objeto del presente Modelo de Utilidad se refiere
a un sommier elastico de bandas, que presenta la ventaja de
proporcionar una mayor comodidad al usuario y al estar dota-
do de una inmejorable elasticidad suprimiendo la parte metá-
lica de casi todos los somniers y reemplazandola por una se-
15 rie de bandas cruzadas lograndose a la par que una mayor ba-
ratura, al emplearse en su construcción elementos mas econó-
micos, una más suave elasticidad al prescindir de las rígidas



armaduras metálicas y sobre todo una insuperable disminu-
ción en el peso haciendole especialmente apto para adosar
20 en muebles ligeros y de facil traslado, como camas de cam-
paña, muebles abatibles, etc. y por otra parte es particu-
larmente apropiado para copiarlo a muebles plegables pues
sus especiales características, que luego se describiran
hace sumamente facil su plegamento amoldandose a las carac-
25 terísticas del mueble con rigurosa exactitud.

Todo ello con el adimento de ser manufactura espa-
ñola lo que aumenta el interes y baratura del mismo.

Todas las cualidades enumeradas las reúne el sommier
elástico de bandas que consiste en una serie de bandas de
30 lona o de otro análogo material de gran resistencia y flexi-
bilidad entrecruzadas para lograr mayor robustez en forma de
X o aspa cuyos extremos se hallan unidos por otras bandas to-
das paralelas entre ellas y perpendiculares al eje más lar-
go del sommier. En la unión o juntura de las X y de las
35 bandas paralelas, juntura que une tres bandas, se encuen-
tra una chapa o refuerzo doblado que mediante unos remaches
cose y sujeta las bandas por ambos lados, en cuya chapa o
refuerzo se introduce una varilla o alambre metálico en
forma de asa en el cual se engancha un muelle o fleje de ace-
40 ro para dotar al sommier que se preconiza de una absoluta
elasticidad.

En el adjunto plano se ha representado una reali-
zación del Modelo ejecutada de acuerdo con los principios
expuestos.

45 Como puede apreciarse se compone de una serie de
bandas curzadas en X (1) y en cuyos extremos van unidas
otras (2) dispuestas en forma paralelas entre ellas y per-
pendiculares respecto al eje más largo del colchón. En la
unión de ambas se encuentra una chapa o refuerzo doblado (3)
50 que mediante unos remaches sujeta y rijas las bandas por
ambos lados. En esta chapa o refuerzo se introduce una va-
rilla o alambre metálico en forma de asa (4), en el cual se



engancha un muelle o fleje de acero (5).

55 Este Modelo podrá realizarse en cualesquiera tamaño y materiales adecuados siendo susceptible de admitir toda clase de modificaciones de detalle en tanto que estas no alteren su fundamento y podrá ser acoplado a cualquier clase de cama o bastidor como se demuestra en los dibujos adjuntos.

=====

N O T A

R e i v i n d i c a c i o n e s

En resumen se reivindica como objeto de este Modelo de Utilidad:

65 1ª.- Sommier elástico de bandas, caracterizado por que consiste en una serie de bandas cruzadas en X y a cuyos extremos van unidas otras dispuestas en forma paralelas unas con otras y perpendiculares respecto al eje más largo del sommier.

70 2ª.- Sommier elástico de bandas, caracterizado por que en la unión de las bandas cruzadas y paralelas se encuentra una chapa o refuerzo doblado que mediante unos remaches sujeta y rija las bandas por ambos lados.

75 3ª.- Sommier elástico de bandas, caracterizado por que en la chapa o refuerzo descrito en la reivindicación anterior se introduce una varilla o alambre metálico en forma de asa, al cual se engancha un muelle o fleje de acero.

4ª.- Sommier elástico de bandas, caracterizado por que puede acoplarse a cualquier clase de cama o bastidor dada su especial forma y su elasticidad.

46435



80

5ª.- "Somier elástico de bandas".

Consta esta memoria de cuatro hojas, foliadas, mecanografiadas por una sola cara, numeradas cada cinco líneas y una hoja de dibujos.

84

Madrid, 14 de Febrero de 1955

Richard Gordon

46435

46435

Fig. 1

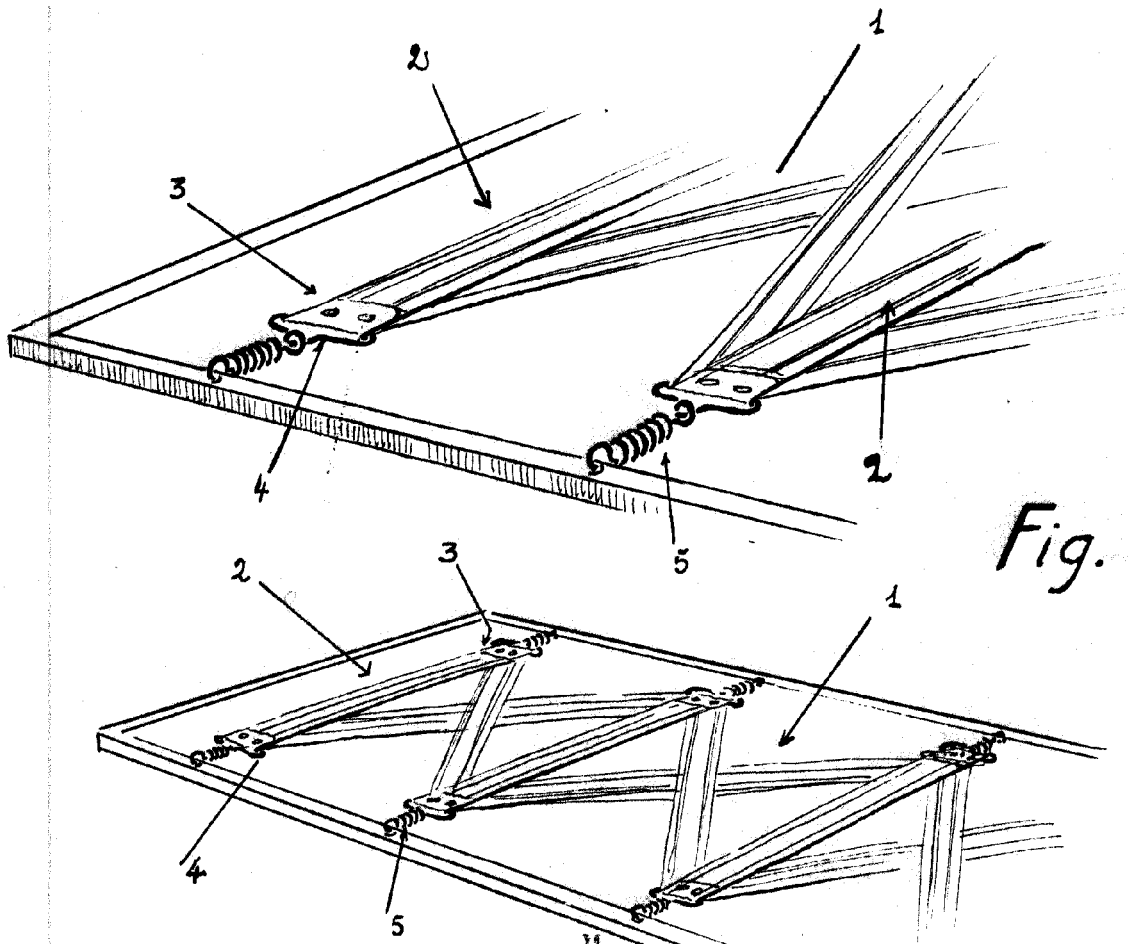
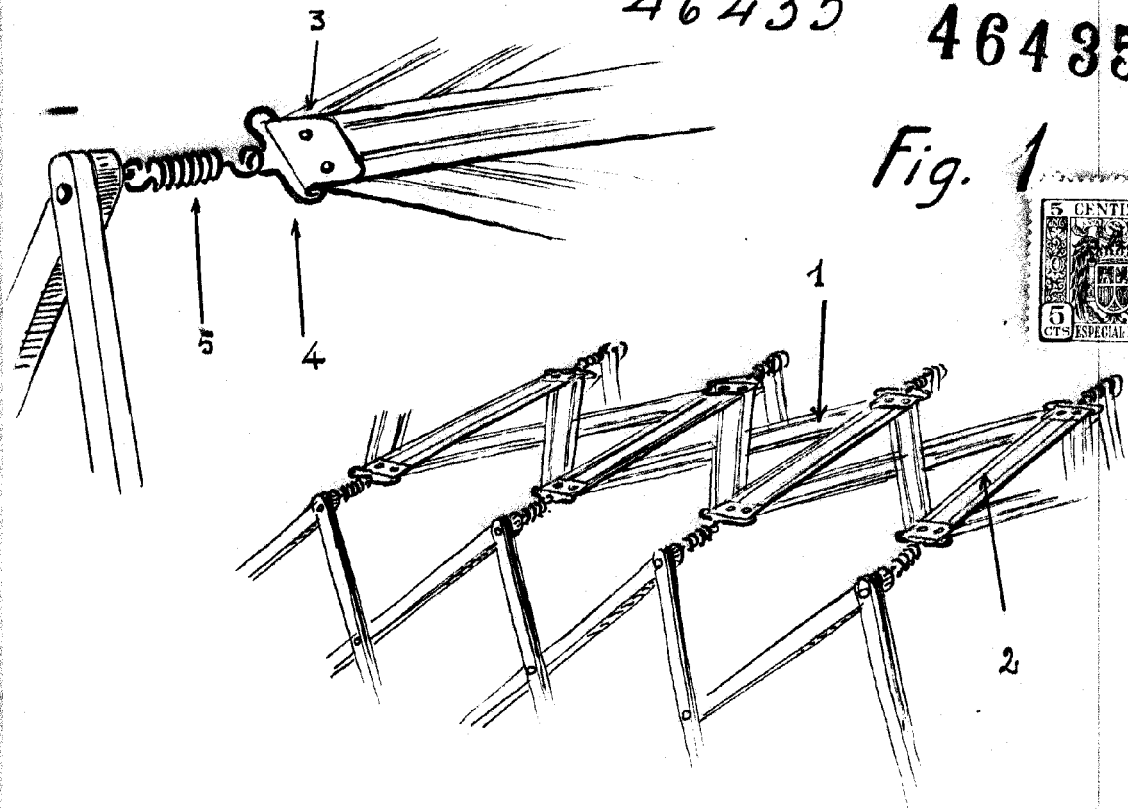

Fig. 2

ESCALA VARIABLE

Madrid 15 Febrero 1955

[Handwritten signature]