

46416.

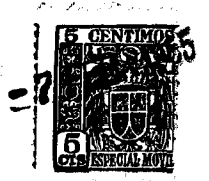

46416

MODELO DE UTILIDAD

por 20 años

por "UN ENVASE PARA FRUTOS FRESCOS", a favor de D. Antonio Pujol Rabaseda, de nacionalidad española, domiciliado en Barcelona, Borrell, 168.

=====

MEMORIA DESCRIPTIVA

Este Modelo de utilidad describe un envase para frutos frescos diversos, especialmente proyectado para recibir el fruto en su origen y remitirlo a grandes distancias embalando un cierto número de estos envases, para poder efectuar la distribución al consumidor en su destino, utilizando el propio envase y sin necesidad de trasvasarlo ni manosearlo. Las ventajas resultantes son considerables al permitir exportar una gran variedad de frutos frescos sin peligro de que se alteren, sin necesidad de congelarlos, desecarlos o convertirlos en mer-

5.

10.

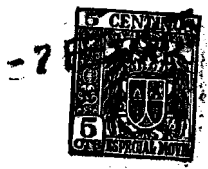

meladas o en otros subproductos derivados.

15. El envase que nos ocupa, reúne por tanto las siguientes condiciones: una presentación vistosa, ya que debe llegar al público consumidor, y una disposición de aireación eficaz e intensa, tanto en cuanto el envase se considere como una unidad aislada, como en el supuesto de que se reúnan una serie de envases para ser apilados dentro de una jaula o caja de embalaje general.

20. Para comprender las características del envase que nos ocupa, adjuntamos a título de ejemplo unos dibujos mostrando una concreta forma de ejecución.

25. En los dibujos en la figura I se representa con todo detalle una unidad, o envase según las características del nuevo envase; en esta figura puede apreciarse que se distingue por la forma pronunciadamente en tronco de pirámide, con su base menor -1- en la de apoyo, de altura muy escasa, la precisa para contener un solo piso de frutos frescos, con su tapa -2- abisagrada por la doblez -3-, constituida esta caja en forma de marco alrededor de una lámina central de celofana transparente -4-, con lengüetas de cierre -5- encajables en los cortes -6-, presentando estas mismas lengüetas otras menores -7- en su propia doblez salientes en el plano superior para facilitar la abertura de las mismas y por consiguiente la de la tapa; con esta tapa, en su zona de celofana, con sus cuatro lados, y con su base inferior provistos de una serie de perforaciones -8- que aseguran su aireación eficaz; con dos largueros laterales inferiores -9- unidos a su base para elevarla sobre el plano en que se apoya y así tener asegurada la entrada de aire a través de los orificios de la base inferior.

30.

35.

40.



45. La figura II muestra el propio envase cerrado, formando parte de una estiba en la que las demás unidades -A- se señalan por líneas de puntos, apreciándose las líneas de circulación de aire -B-, a través de los intersticios determinados por las inclinaciones de las paredes laterales, y los largueros de fondo que dan acceso a todos los orificios -8- previstos en tales paredes.

50. La tapa presenta sus lengüetas de cierre dispuestas simétricamente en la parte frontal y laterales, introduciéndose en sendas perforaciones previstas en las dobleces rebatidas hacia adentro de los bordes de las paredes laterales; de modo que la tapa, excepto en sus lengüetas, es plana, y queda apoyada en las dobleces indicadas; de
55. lo que resulta que una simple etiqueta pegada a la tapa y a la pared frontal, centrada entre las dos lengüetas, basta para precintar la caja llena y cerrada.

60. Todo cuanto no afecte, altere, cambie, o modifique la esencia del envase descrito será variable a los efectos del actual Modelo.

N O T A.

Se reivindica como objeto de este registro por Modelo de utilidad:

65. 1. - Un envase para frutos frescos, que esencialmente se caracteriza porque consiste en una caja con su bandeja, troncopiramidal de bases rectangulares, de escasa altura, con el fondo en la base menor, y con tapa plana abisagrada; con sus dos bases y sus cuatro facetas laterales con perforaciones para el acceso y circulación de aire por
70. el interior del envase; y con dos largueros unidos a la base menor del apoyo.

2. - El propio envase de la reivindicación anterior, caracterizado porque la tapa sea plana, con un cierto número

46416

- 4 -



75. de lengüetas salientes en sus lados delantero y laterales, las cuales, una vez dobladas, se introducirán en los correspondientes cortes, previstos en las dobleces de los bordes superiores de las paredes frontal y laterales rebatidos hacia adentro de la caja.

80. Sean cuales fueren las circunstancias que concurran en la esencialidad del Modelo definido en las anteriores reivindicaciones, cual objeto es:

3. - "UN ENVASE PARA FRUTOS FRESCOS".

85. Consta la presente memoria de cuatro hojas foliadas, mecanografiadas por una sola cara y del dibujo unido a la misma.

Barcelona siete de febrero de mil novecientos cincuenta y cinco.

P.A. de D. Antonio Pujol Rabaseda

L. DURÁN
P. P.

46416

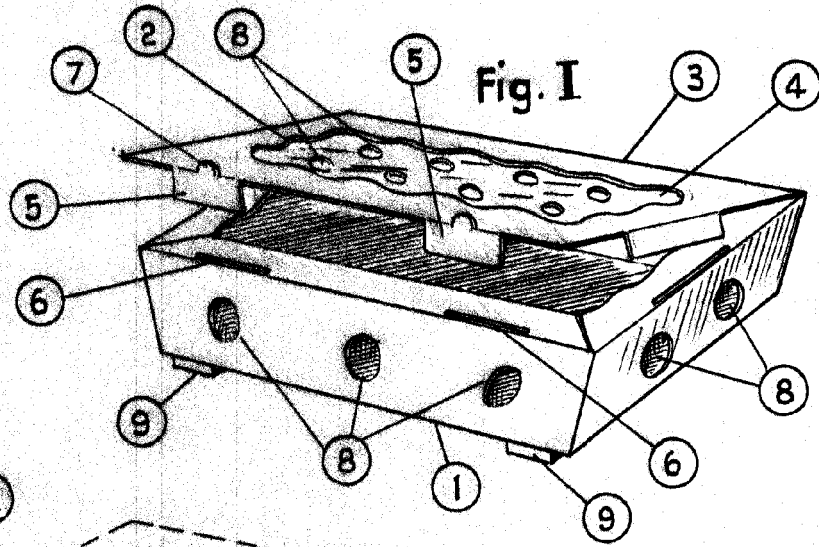

Fig. I

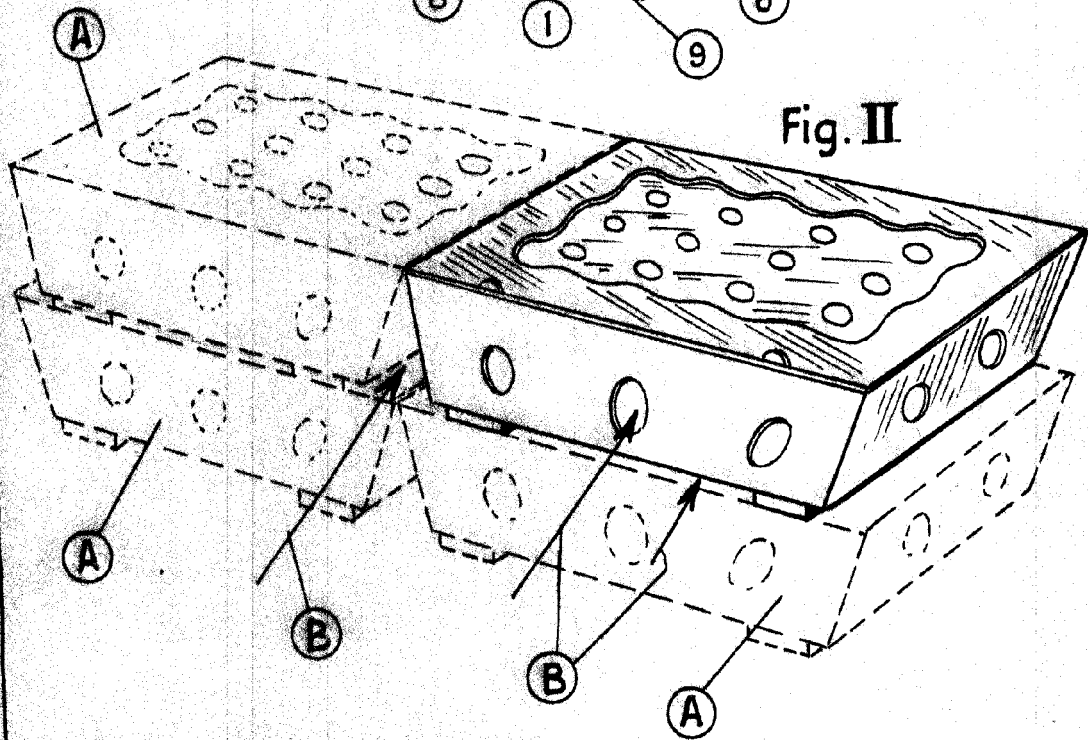

Fig. II

BARCELONA 22 FEB 1955

ESCALA VARIABLE