



46348

MODELO DE UTILIDAD

por "UN JUGUETE INSTRUCTIVO", a favor de Don Juan y Don Pedro VILARRUBIS FERRANDO, de nacionalidad española, residentes en Barcelona, calle Sagrera nº 44-58. - - - - -

MEMORIA DESCRIPTIVA

5 El presente modelo, hace referencia a un juego de los calificados entre los entretenimientos didácticos, puesto que la manera de aprovecharlos es altamente provechosa, precisamente porque obliga a hacer práctica de la operación aritmética de sumar o restar.

10 Presenta, además, otra particularidad, y es la de que, reproduciendo el conjunto una báscula, va inculcando a los niños la idea del fiel de las balanzas y la ley del equilibrio en que estas se basan, completando así la finalidad de estos juguetes, de aparejar la instrucción y el juego.

15 Este juguete está constituido, por lo tanto, por una reproducción en pequeño tamaño, de una báscula o balanza de brazos amplios, los cuales tienen, en sus extremos, unos pivotes que sustituyen a los platillos, en los que se pueden colgar algunos de los números que completan el juguete.



46348

Estos números son reproducciones de los guarismos, planos y recortados, todas ellas desiguales de tamaño puesto que deben ser de pesos estudiados, de intensidad descendente desde el 9, que será el más pesado, hasta el 1, al que corresponderá el peso menor. Intervienen en el juego catorce piezas: una pareja de cada cifra del 1 al 5, y una unidad del 6 al 9, a fin de poder efectuar todas las distribuciones posibles de sumandos con el límite de 17.

En cuanto a sus características de forma, podremos describirlas con la ayuda de los gráficos del consiguiente plano que se adjunta, en el que, a título de ejemplo de un caso de realización práctica del mismo, se ha representado, visto de frente en alzado, en la Fig. 1; visto lateralmente en la Fig. 2, y otra Fig. 3, que muestra una de las cifras.

La balanza está integrada por un cuerpo triangular -1-, ^{el} en/que se apoya sobre una peana de tres placas escalonadas -2-, teniendo en su vértice superior un eje en el que se sitúan los brazos de la balanza -3 y 4-. Estos, junto con el fiel -5-, integran un conjunto de una sola pieza, y el eje, en su parte anterior, se recubre por una pieza maciza -6-, a la que cubre frontalmente una placa circular decorativa, y en el interior de la pieza se halla un lastre pesado -7-, que ayuda a nivelar los brazos cuando exista alguna imperfección durante el transcurso del juego. Las piezas o cifras -8-, tienen cada una, en su parte alta, una anilla de su mismo material -9-, por medio de la cual pueden colgarse en los pivotes -10 y 10'-, que existen en los extremos de los brazos.

De este modo, se desarrolla el juego colgando en uno de los brazos, el número de mayor peso y volumen que es el 9, mediante las combinaciones que pueda y sepa el niño efectuar,



46348

siendo la solución correcta la que produzca el nivel o equilibrio normal de la balanza, lo que constituirá la finalidad del juego.

5 Todas sus partes podrán estar elaboradas en material plástico de llamativos colores, o en otros materiales análogos, según las exigencias de fabricación, que igual podrán dictar variantes de tamaño, calidad o presentación, las cuales no alterarán la esencialidad que rige el modelo.

- N O T A -

10 Se reivindica como objeto de este Modelo de Utilidad:

1º.- Un juguete instructivo que esencialmente está constituido por la reproducción de una balanza, integrada por una pieza triangular en cuyo vértice se inserta un eje que sustenta y dá libertad de oscilación a otra pieza que forman dos
15 brazos opuestos rectilíneamente, y una prolongación vertical inferior, que es el fiel de la balanza, apoyándose esta en una base o peana formada por tres placas escalenadas.

2º.- El propio juguete instructivo de la reivindicación anterior, que se completa con un juego de catorce piezas reproduciendo números del 1 al 9, siendo estas piezas los objetos de medición, para lo cual presentan cada, en su parte
20 alta, una anilla de su propio material, que sirve para colgarlas de dos pivotes que aparecen en los extremos de los brazos de la balanza.

25 3º.- UN JUGUETE INSTRUCTIVO.

Madrid, de Febrero de 1955

FERNANDO PERAIRE
P.P.

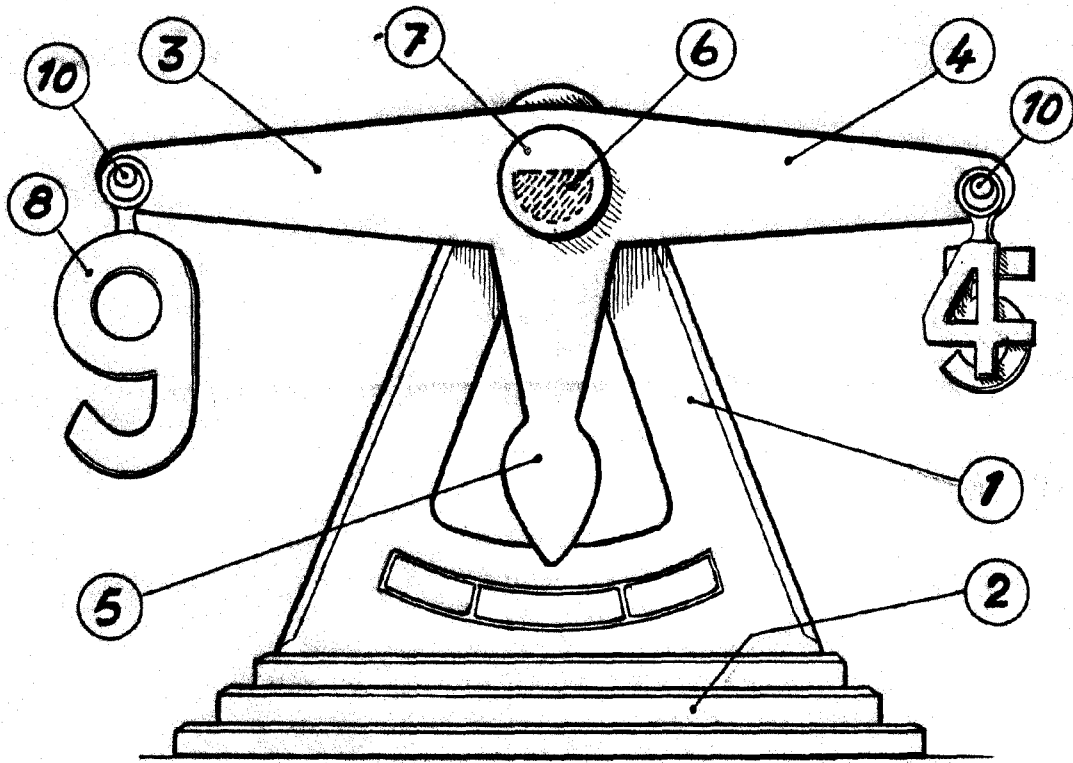

Fig. 1

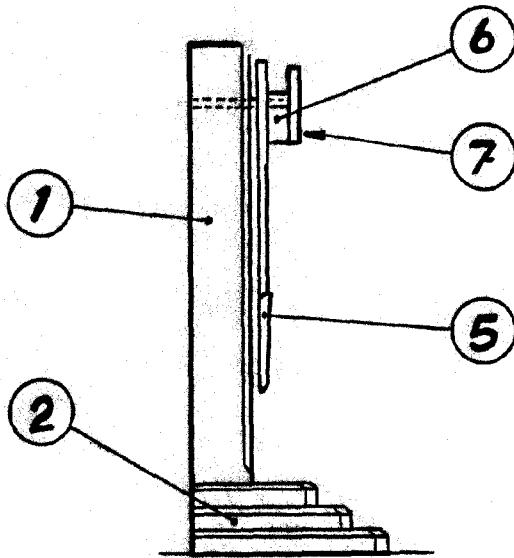

Fig. 2

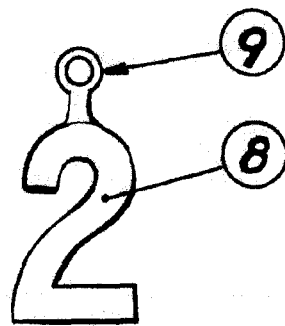

Fig. 3

Fernando Peraire
P.A.

Escala variable.