



46344

MEMORIA DESCRIPTIVA
DEL
MODELO DE UTILIDAD

que por veinte años, para España y sus Posesiones, se solicita a favor de DON AGUSTIN BERRIO MARTINEZ, de nacionalidad española, residente en SEVILLA (España), calle Maria Auxiliadora, 47, por: "UNA CAJA ENVASE PARA HUEVOS".

--o-o-o-o-o-o-o--

Este modelo de utilidad que nos ocupa y cuyo registro se solicita, se caracteriza por estar constituido por una caja para el envasado de huecos, la cual presenta la gran ventaja de ir éstos colocados aislados uno de otro, no teniendo necesidad de cubrirlos con paja ni algún otro relleno para protegerlos y evitar su rotura, ofreciendo además esta caja envase una buena y agradable presentación, resultando su construcción fácil y económica, ya que toda ella está construida de una sola pieza de cartón o material similar.

La caja la constituye una banda o lámina de cartulina fig. 2 o cualquier otro material similar adecuado con una serie

46344



de cortes (1-fig.2) y dobleces (2-fig.2) para proceder a su cons-
titución, siendo ésta de planta rectangular, llevando hechos una
serie de divisiones en números variables para la colocación de
15 cuatro, seis o más huevos, según se desee, teniendo la parte su-
perior de la caja envase al ancho y largo de la misma, una serie
de dobleces a modo de nervios (3-figs.1-2) que le dan consisten-
cia a la misma, los que sobresalen del mismo material que consti-
tuye el frente (4-figs.1-2) y los laterales (5-figs.1-2); estos
20 dichos laterales tienen el contorno formado por el doblez de una
pieza (10-figs.1-2) que lleva un corte en forma de ángulo en V
que parte de la base en sentido ascendente por donde se acopla
y fija bien encolado o mediante grapas a un cuerpo envolvente
constituido por las partes rectangulares (4-6-7-8-9-10-11-12-
25 figs.1-2) que al adaptarse y quedar unidos bien por cosido o
pegado forman la caja envase con su correspondiente tapa (7-figs.
1-2), llevando ésta un pequeño apéndice en forma de orejeta (13-
figs.1-2), del mismo material, que al cerrarla se acopla sobre la
ranura (14-figs.1-2) practicada en el frente (4-figs.1-2).

30 Para la separación de los huecos va provista ésta caja
envase de unas piezas (15-figs.1-3) con el mismo contorno que el
lateral de la caja, llevando además tres cortes, dos semicircula-
res (16-figs.1-3) para facilitar la cogida del huevo al sacarlo
y otro (17-fig.3) en forma de V en sentido ascendente para su
35 acople en el interior de la caja envase donde lleva una serie de
escotaduras (18-fig.2) para su acople.

Esta caja envase puede construirse de cartulina o cual-
quier otro material similar adecuado así como en mayor o menor
tamaño según la cantidad de huevos que se desee envasar.

40 Todo según se detalla en el dibujo adjunto que a título
de ejemplo acompaña a la presente memoria descriptiva y en el que
representa:



La fig. 1 vista en perspectiva de la caja envase abierta.
La fig. 2 desarrollo de la lámina que constituye la misma y
45 La fig. 2 vista en alzado de las piezas separadoras de los
huevos.

-REI VINDICACIONES-

Se reivindica como de la propia y nueva invención la propiedad y explotación exclusivas de:

- 50 1.- Una caja envase para huevos, caracterizada por estar constituida por una banda de cartulina de contorno rectangular provista de una serie de cortes y dobleces para facilitar la construcción de la caja, siendo ésta de planta rectangular y formada al envolver mediante toda la banda que la constituye a una pieza que tiene el mismo
55 perfil que la caja envase.
- 2.- Una caja envase para huevos, según 1ª reivindicación, caracterizada por llevar hecha una serie de divisiones en su interior mediante el acople de unas piezas con el mismo perfil que la caja, llevando esta a su largo y ancho unos nervios que le dan consistencia
60 y sobre los que asienta la tapa de cierre, acoplando ésta al montar sobre una ranura que lleva practicada en la parte frontal un apéndice orejeta que abrocha en el mismo material en forma de gancho.
- 3.- Una caja envase para huevos, según 1ª y 2ª reivindicación, caracterizada por llevar una serie de piezas que tienen el canto de
65 la misma formando curva con un corte en forma de V en la parte inferior en sentido ascendente, llevando la parte superior de la misma provista de dos cortes semicirculares.
- 4.- "UNA CAJA ENVASE PARA HUEVOS".

Consta la presente memoria descriptiva de tres hojas numeradas y mecanografiadas en una sola cara a las que se acompañan un plano para su mejor comprensión.

MADRID, 10 Febrero de 1955-

Figura 3



Figura 1



46844

46844

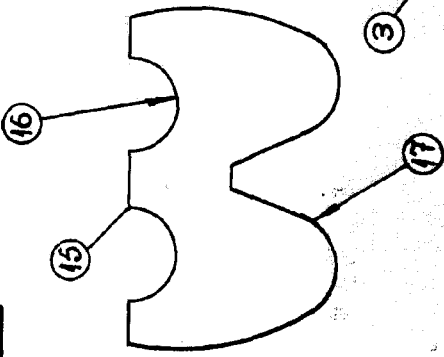
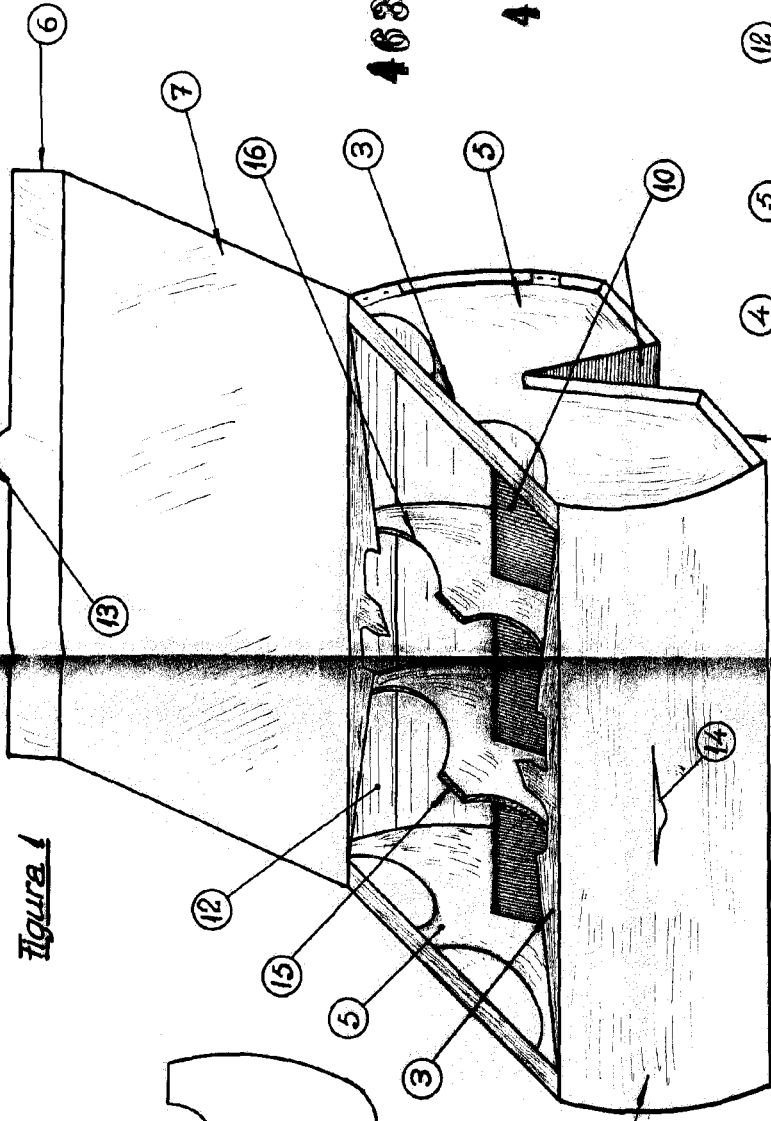
Figura 2

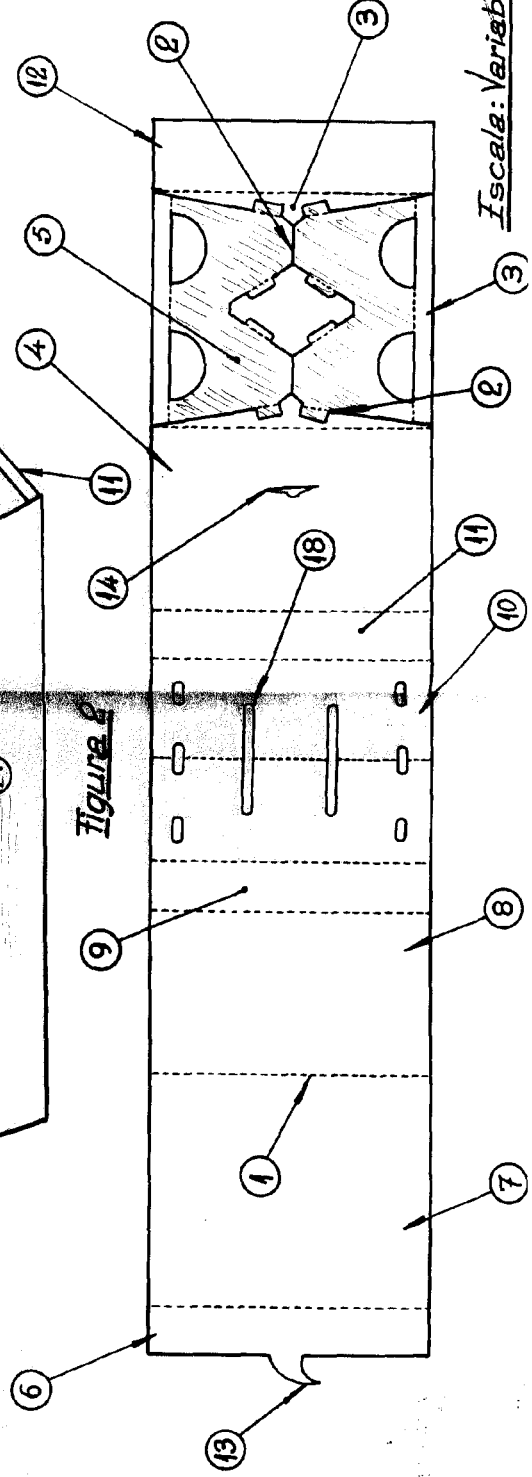

Iscale: Variable.

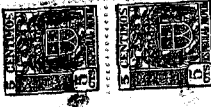

Registrado en el
 P. O.
 No. 1111