

46324

MEMORIA DESCRIPTIVA  
\*\*\*\*\*

Correspondiente a un MODELO DE UTILIDAD, cuyo registro se solicita por veinte años.

A favor de

D. Mariano Alvaro Benito, de nacionalidad española.

Residente en MADRID.-Cactus num. 37

p o r :

"NUEVO JUEGO DE ENTRETENIMIENTO"

-----

Se presenta y describe en la memoria de este modelo de utilidad un nuevo juego de los denominados "de salón", dinámico e interesante, que ha de constituir motivo de atención para el público.

5.- En pretender crear un motivo de excepcional interés, pero si con la intención de proporcionar una forma más de entretenimiento a quienes en ratos perdidos usaban su atención a esta clase de juegos, se presenta el que a continuación se describe, a título informativo y sin carácter limitativo alguno, haciendo referencia, para facilitar la descripción e interpretación, a las figuras 1ª a 8ª del plano adjunto, en hoja única.

10.- Sustancialmente, la base del juego estriba en introducir un elemento rodante esférico o cilíndrico que cae por una escotadura al interior de una caja cuyo frente presenta una superficie transparente. A través de este ventanal pueden seguirse las incidencias del elemento rodante a lo largo de la carrera que ha de seguir, venciendo una serie de obstáculos constituidos por elementos que desvían la trayectoria del elemento rodante haciéndolos saltar de unos a otros por diversos jugadores caracterizados en forma de equipos enfrentados para, por último, si es afortunada la jugada, recogerlo en la caja de retención de un portero o meta, que la vuelva mediante accionamiento manual del jugador en uno de los compartimentos laterales, según convenga a la trayectoria seguida por el elemento rodante, para volver a jugar al salir el elemento rodante al exterior.

15.- Si la jugada no es afortunada, el elemento rodante caerá, desliziándose por un plano inclinado, hasta el depósito de recogida de fichas, inutilizando de esta forma la jugada.

20.- El cristal transparente, o plástico que ocupe su lugar

35.- se ve iluminado mediante una serie de apliques eléctricos de luminiscencia intermitente, llamando poderosamente la atención del público que lo contempla.

Se describe a continuación una forma de realización industrial, para el objeto y fines del modelo de utilidad cuyas reivindicaciones se incluyen al final de esta memoria.

40.- Como puede fácilmente observarse, en las figuras 1ª y 2ª, la caja o estuche (1) está representada en vista frontal por la figura 1ª y sección lateral por la figura 2ª.

La figura 3ª muestra una sección del dispositivo de ajuste del órgano transmisor de movimientos y mando para el portero o meta de recogida de elementos rodantes.

45.- La figura 4ª indica en vista frontal con sección parcial, la cesta de recogida de estos elementos rodantes, que va sujeta en este caso a las propias manos del portero, de las que es solidaria.

50.- Las figuras 5ª y 6ª muestran al frente y la sección transversal de la disposición dada a los obstáculos o jugadores interpuestos en la cazera y variantes de esta disposición están representadas asimismo por las figuras 7ª y 8ª.

55.- La caja (1) está constituida por un cuerpo prismático y regular con un plano inclinado (2) de materia transparente, una base de sustentación (3) y una pared vertical posterior (4).

60.- El mando del portero o meta va situado en la pared frontal perpendicular (5) así como también se encuentra en esta la cazolota de extracción (6) para los elementos rodantes jugados.

En el plano superior (7) se encuentra situado un conducto (8) exterior y ligeramente curvado, por el que se introducen los elementos rodantes.

Al caer estos elementos en el interior de la caja (1)

65.- se encuentran con dos planos o vertientes divergentes (9 y 10) e inmediatamente situados en el plano inferior de estos, otros convergentes (11 y 12) que tienen sus extremos (13 y 14) ligeramente curvados hacia arriba y en su centro (15) de convergencia, un paso abierto.

70.- Situado paralelo al plano transparente (2) y en una posición interior se encuentra otro plano (16) que lleva dispuestos perpendicularmente una serie de clavos o elementos elásticos configurando las partes sobresalientes de las figuras u obstáculos (18). Estos elementos elásticos (17)

75.- están dispuestos contorneando la cabeza y pies de los muñecos (18), pero sujetos perpendicularmente al plano (16) que a su vez es paralelo e interior al (2) transparente. Sobre este último plano (2) van situados los muñecos (18), bien por grabación, por pegamento o por la disposición saliente representada en la figura (7).

80.- Es posible y factible sustituir los elementos elásticos (17) ya sean clavos o muelles en sus diferentes acepciones y formas, por un material blando y elástico (19) que se coloca ajustado por ensamblaje de cajado en el propio muñeco (18) tal y como representa la figura 8ª.

85.- Al elemento rodante se le hace de esta forma seguir una trayectoria irregular y alterada, a través de todos los obstáculos que encuentra a su paso, para, por último, y dependiente de la habilidad del operador sobre el mando (20) que como se aprecia en la figura 3ª, mediante una disposición de cojinetes de bolas (21) permite desplazar transversalmente su eje (22) y con él el vástago (23) sobre el que se soporta el muñeco (18), hacer que el elemento rodante (24) pueda acoplarse en el cajado (25) de que va provista la cesta o caja (26) que soporta el portero (27).

90.- Cuando elemento rodante es recogido en la caja median-

100.- te un giro en el sentido que indica la flecha o el contrario, en su caso, es depositado en cualquiera de los compartimentos (27 o 28) que lateralmente lleva la caja (1), de forma que siempre en este caso son recuperables y se pueden volver a utilizar en el juego.

105.- Si no fuese así, esto es, si el elemento rodante (24) que fuera de la cesta (25) pasará a uno de los dos planos inclinados convergentes (28 o 29) y de estos, a la cesta (6).

Con fines publicitarios y propagandísticos, lleva la caja en su interior una serie variable de focos intermitentes (30) que llaman poderosamente la atención de quien presencia el juego.

110.- Parece obvio señalar que las dimensiones, ni la configuración exterior así como tampoco la distribución o el número de los jugadores u obstáculos interpuestos en la trayectoria del juego, son motivos que aun lugar a modificaciones sustanciales del mismo.

115.- El juego puede presentarse para su sustentación colgado, montado sobremesa o cualquier otro soporte de pie apropiado y de él son características principales que se reivindican las siguientes.

#### REIVINDICACIONES

120.- 1ª).--"NUEVO JUEGO DE ENTRETENIMIENTO", caracterizado por disponer de una caja exterior que presenta un plano interior de fondo y sustentación, uno vertical de mando y otro inclinado en prolongación con el anterior, de observación, constituido por un panel transparente, e iluminación por focos de encendido intermitente alternados, de combinaciones y coloraciones variables.

125.-

46324

- 130.- 2\*).- "NUEVO JUEGO DE ENTRETENIMIENTO", según la reivindicación anterior, caracterizado porque paralelo e interior al plano inclinado referido, se encuentra otro segundo plano que lleva colocados una serie de elementos de tope que configuran partes destacadas de los muñecos que disimulando los obstáculos van grabados y configurados en el panel transparente; presentando al final de este plano otros dos convergentes, de recogida de elementos rodantes.
- 135.- 3\*).- "NUEVO JUEGO DE ENTRETENIMIENTO", según las reivindicaciones anteriores, caracterizado porque en el plano superior del estuche va situado un conueto exterior y ligeramente curvado por el que se introducen los elementos rodantes y en posición interior inmediata, dos planos inclinados divergentes que los llevan a otros dos convergentes y abiertos en su centro, disponiendo de una serie de obstáculos alternados en la trayectoria del plano inclinado interior.
- 140.- 4\*).- "NUEVO JUEGO DE ENTRETENIMIENTO", según las reivindicaciones anteriores, caracterizado porque en el panel frontal vertical va acoplado un mando con eje prolongado hacia el interior, cuyo eje lleva perpendicular a su centro un vástago que soporta a la plataforma del elemento recogedor de rodantes, provisto de una cesta con cajeados apropiado a las dimensiones de éstos.
- 145.- 5\*).- "NUEVO JUEGO DE ENTRETENIMIENTO", según las reivindicaciones anteriores caracterizado porque los obstáculos interpuestos y referidos, son dispuestos en posición alternativa directamente sobre el panel de fondo; paralelos y en prolongación sobre un vástago perpendicular al plano interior, del que son solidarios, y asimismo los elementos elásticos bordean las partes de choque esenciales en estos obstáculos, por acoplamiento de materias elásticas y flexi-
- 150.-
- 155.-

160,-

bles sobre cajeados de los miamos, capaces de rechazar los elementos rodantes en su caída.

6ª).- "NUEVO JUNGLO DE ENTRETENIMIENTO".

La presente memoria descriptiva consta de siete hojas foliadas y escritas a máquina por una sola cara, componiendo un total de ciento sesenta y cuatro líneas, incluidas estas.

Madrid, 9 de febrero de 1.955.-

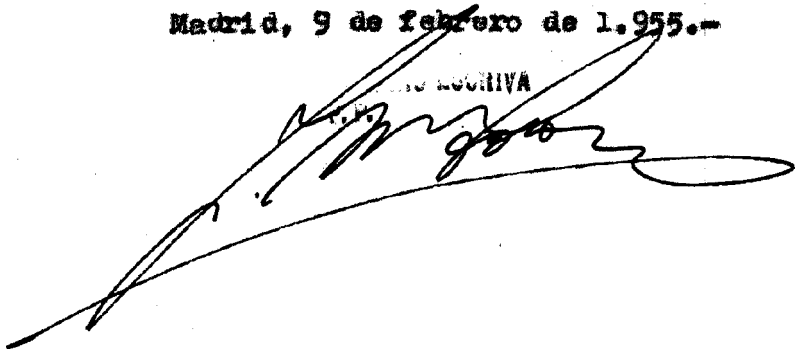
RECIBIDA  

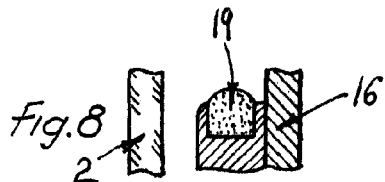
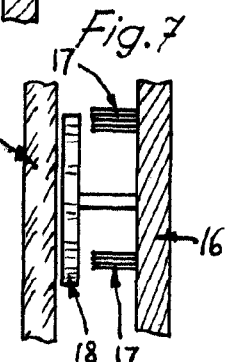
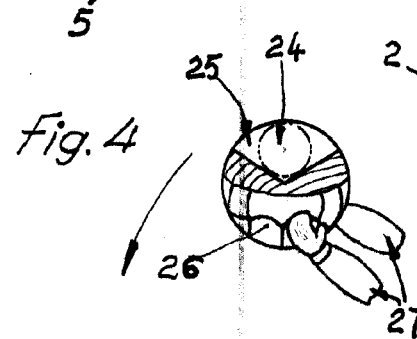
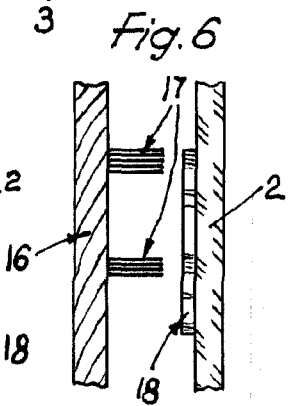
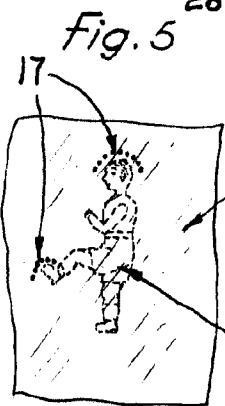
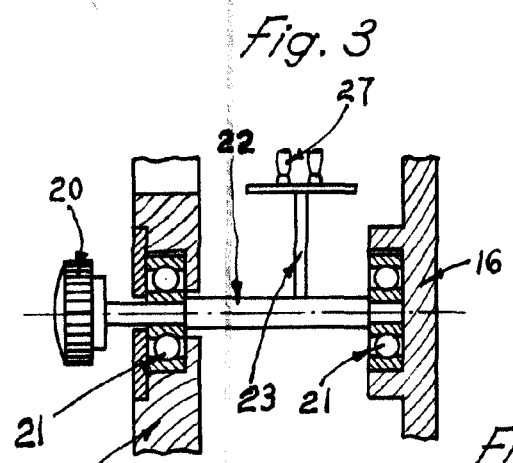
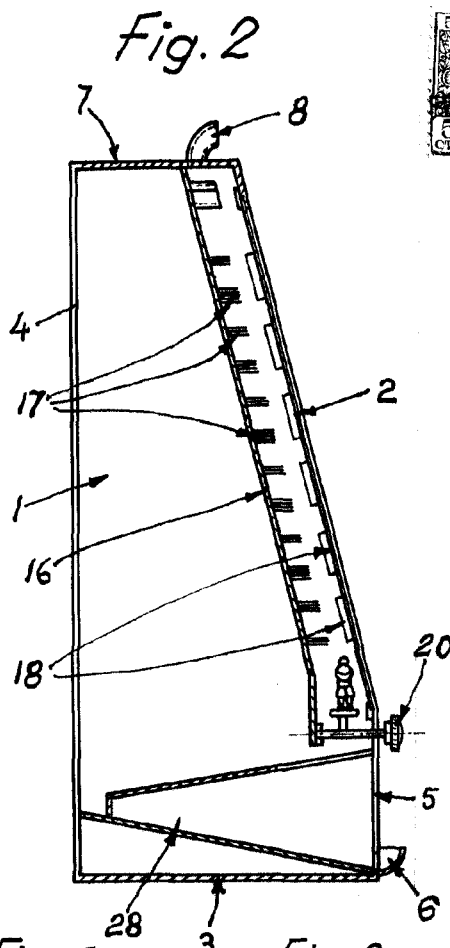
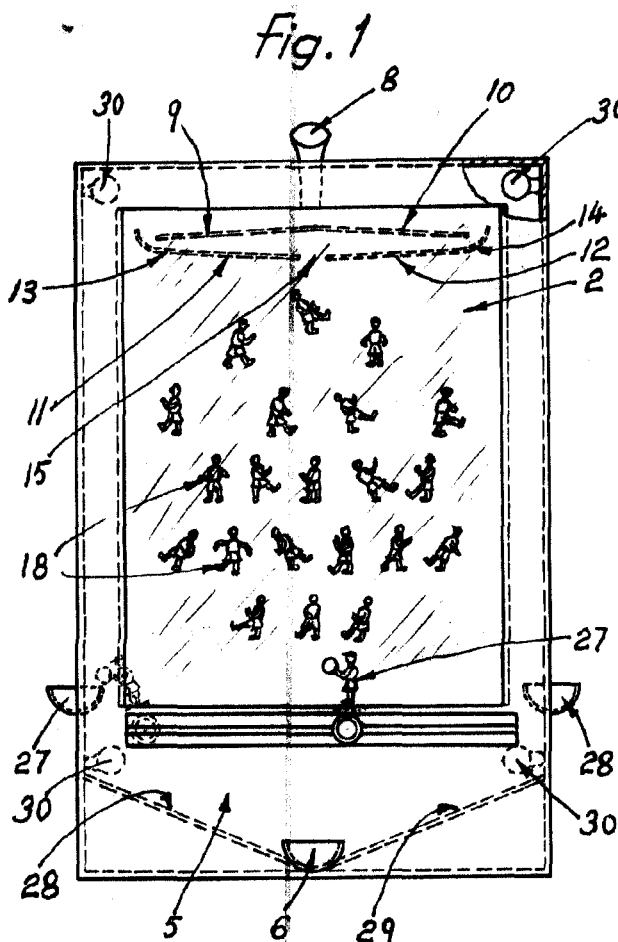

Madrid, 9 de febrero de 1955

*[Handwritten signature]*

Escala variable.