

46320  
46320

... un trabajo  
... un modelo de utilidad

# Memoria Descriptiva

para

un Modelo de Utilidad,  
por veinte años en España

a favor de

Enrique Keller, S. A.

- sociedad española -

residente en

Zarauz (Guipúzcoa) Apartado, 15

por:

**TROMPO MUSICAL**

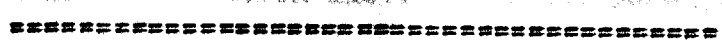



46320

ra 16, da lugar a que gire la pieza 14 y sus patillas 15 arrastren en la rotación al disco de cartón 18 y al cuerpo del trompo, mientras que la peana 8, en forma de ventosa, está apretada y sujeta contra el tablero o suelo. Con ella queda fijo el eje 42 y el mecanismo de desmultiplicación da lugar a que el disco 25 de cartón vaya girando lentamente, en sentido contrario al que lo hace la placa 26, con las lengüetas metálicas y productoras de los sonidos 28. La pieza 45 hace que el aire que entra por los orificios 10 pase, a través de las ventanas 24 del disco 25, a las ranuras 27 que dejen descubiertas y mueva las lengüetas metálicas, produciéndose las notas musicales.

=0=0=0=0=0=0=



46320

N O T A

El presente modelo de utilidad comprende las siguientes reivindicaciones:

5 1.- Trompo musical, caracterizado porque está constituido por un cuerpo hueco, cuya parte inferior forma la carcasa de un mecanismo de desmultiplicación, que transforma el giro del trompo en otro más lento de un disco, con ventanas en forma de sector, que van destapando las ranuras radiales de una placa con lengüetas musicales que cierra tal carcasa, la cual tiene orificios laterales de salida del aire.

10 2.- Trompo musical, según la reivindicación 1, caracterizado porque su cuerpo hueco está atravesado, en el extremo inferior, por un eje, unido a una peana en forma de ventosa, que se fija en el suelo, cuyo eje es solidario del primer piñón del mecanismo de desmultiplicación, mientras su última rueda dentada arrastra en su giro un pequeño tubo, que lleva una aleta que entra en una ranura del cartón regulador de la emisión de notas musicales.

15 3.- Trompo musical, según las reivindicaciones 1 y 2, caracterizado porque, rodeando ese pequeño tubo, va un resorte que por su extremo superior apoya en unos resaltes de aquél y por el inferior empuja el disco de cartón con las ventanas, contra la placa portadora de las lengüetas musicales.

20 4.- Trompo musical, según las reivindicaciones 1, 2, 3, caracterizado porque en ese pequeño tubo se aloja el extremo inferior de otro, que atraviesa una pieza plana, que impulsa el aire que entra por orificios laterales del cuerpo del trompo; y por su extremo superior se une a la pieza fija al cuerpo del mismo, ranurada para el paso del vástago helicoidal con que se

46320



acciona el trompo.

5.- Trompo musical.

Según se describe y reivindica en la presente memoria descriptiva y se ilustra con los dibujos que a la misma se acompañan.

Consta esta memoria de nueve hojas foliadas y escritas a máquina por una sola de sus caras.

Madrid, a - 9 FEB. 1955

GUILLERMO ROEZ

R. P.

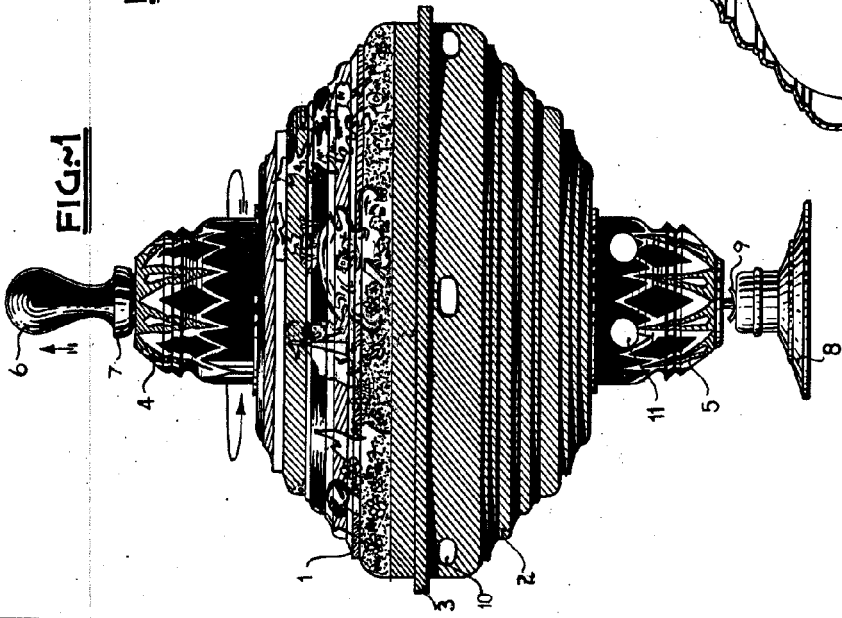

FIG. 1

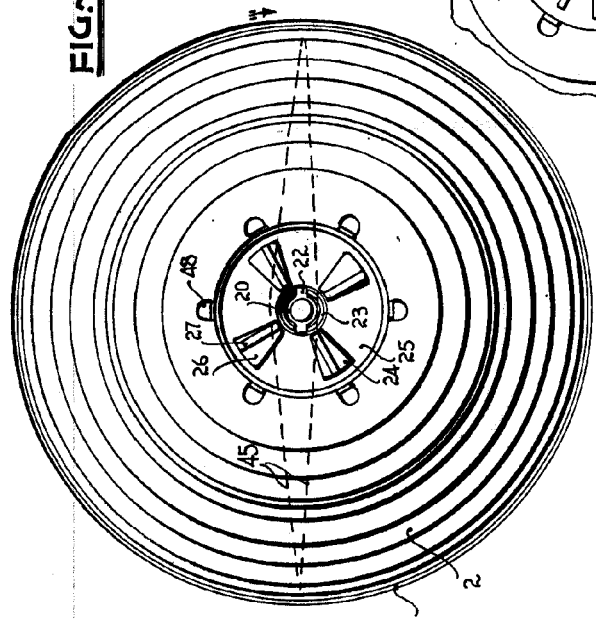

FIG. 2

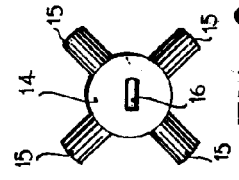

FIG. 3

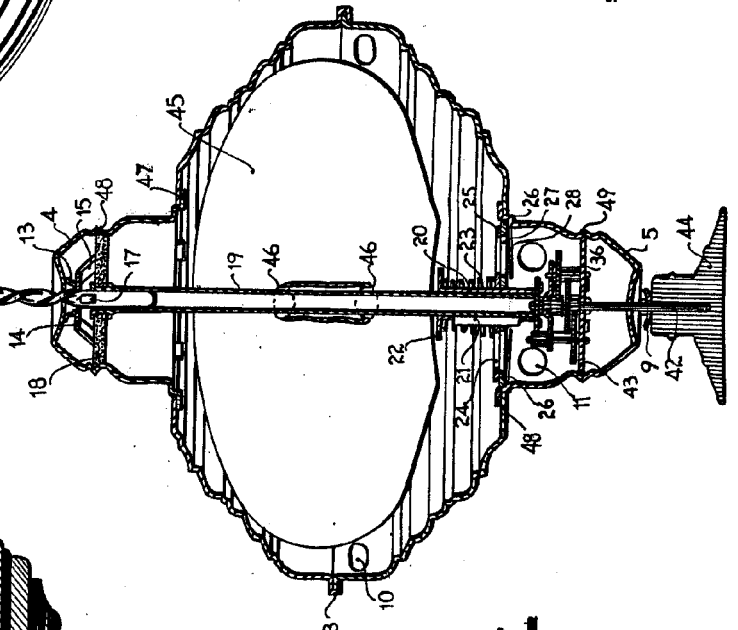

FIG. 4

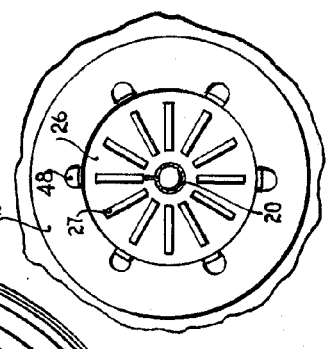

FIG. 5

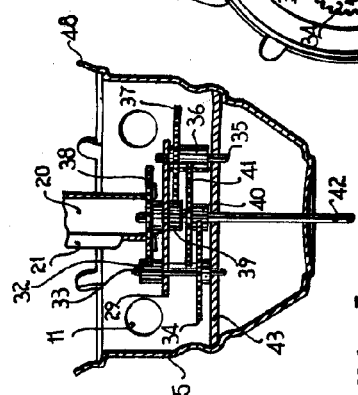

FIG. 6

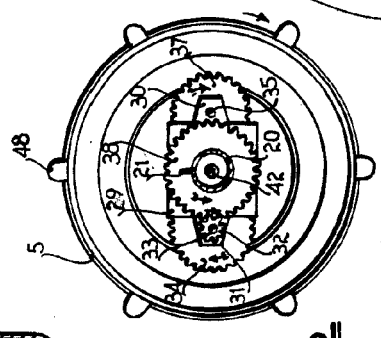

FIG. 7



408970