

46302

8 F



MEMORIA DESCRIPTIVA

que se acompaña a una solicitud de MODELO DE UTILIDAD, por veinte años, para España y sus Posesiones, por: "NUEVA VIGUETA CON ALMA METALICA Y ESTRIBOS, PERFECCIONADA", en favor de don Dionisio García Dominguez, de nacionalidad española y residente en Zaragoza, calle de Méndez Núñez, núm 4, 1ª drcha.-

5 El presente Modelo de Utilidad, recae sobre una vigueta que se halla provista de cuatro varillas metálicas dispuestas paralelamente, en su sentido longitudinal, cuyas varillas se hallan unidas y reforzadas entre sí por medio de unos estribos colocados verticalmente con relación a las mismas, y distanciados entre sí en una medida que oscila entre los 15 y los 30 cm., y que será función del tamaño de la vigueta o del refuerzo que ésta haya de realizar, 10 habiéndose previsto un dispositivo para el armado de las cabezas.

Los sistemas de viguetas armadas que existen



15 hasta la fecha, si bien las proporcionan una induda-
ble resistencia, no llega ésta al límite máximo apro-
vechable, habiéndose dejado ver la necesidad de com-
plementar esta armadura con un refuerzo.

20 Diversas pruebas y ensayos, han dado origen
a la nueva vigueta que se describirá en la presente
memoria, que se halla provista de los citados elemen-
tos de resistencia, constituidos por los estribos pa-
ra-
25 paralelos de que consta, y que refuerzan, no solo la
posición de las varillas entre sí, sino a todo el
conjunto, proporcionándole, en consecuencia, una ma-
yor solidez, que va en beneficio del esfuerzo a rea-
lizar, que puede ser mayor que el normal, y también
en beneficio de su duración.

30 Con el fin de ilustrar la presente descripti-
va, se acompaña una hoja de planos, en la que, de
forma esquemática, se representa una ejecución cual-
quiera de la nueva vigueta, citada a título de ejem-
plo meramente explicativo, no limitativo, ya que den-
tro del espíritu de la invención caben algunas varian-
tes. En dicha hoja:

35 La figura 1, muestra una sección frontal de
la vigueta.

La figura 2, es uno de sus terminales.

La figura 3, es una esquema de la colocación
de las varillas y los estribos de refuerzo.

40 Tenemos una vigueta de hormigón o cualquier
material similar adecuado (1). Dicha vigueta, que pue-
de adoptar cualquier forma externa, y que será de vo-
lumen, dimensiones y peso variables, según las nece-
sidades de aplicación, va provista de un alma metáli-
ca constituida por cuatro varillas (2), (3), (5) y
45 (6) paralelamente colocadas entre sí, y en sentido



longitudinal de la vigueta (1).

50 Las varillas mencionadas, van unidas entre
sí a través de una serie de estribos (4) que las aco-
gen, reforzándolas. Dichos estribos, como norma con-
veniente, tendrán la misma forma que adopta el per-
fil o sección de la vigueta (1), e irán colocados a
55 distancia prudencial unos de otros, paralelos entre
sí y verticales a las citadas varillas, estimándose
como distancia de promedio entre unos y otros, la de
15 cm., a 30 cm., según el tamaño y esfuerzo a reali-
zar por la vigueta, sin que, por otra parte, estas
medidas, tengan ningún carácter restrictivo.

60 Finalmente, junto a sus extremos o termina-
les, las viguetas (1), presentan su superficie late-
ral perforada (7) por medio de un taladro, ya previs-
to en el moldeo, cuya finalidad es la de servir para
armar las cabezas, lo que constituye una ventaja ex-
traordinaria al facilitar su montaje en las más per-
fectas condiciones.

65 En el presente Modelo de Utilidad, cabrá cual-
quier variante en ejecución y disposición de sus ele-
mentos, siempre que no se altere el espíritu que ani-
ma al mismo, y podrá construirse en toda clase de ma-
teriales apropiados.

70 - - - - -
NOTA.- Descrito suficientemente cuanto precede, sólo
resta consignar que lo que se declara como nuevo, pro-
pio y útil del solicitante, es lo contenido en las si-
guientes:

75 REIVINDICACIONES

1.- Nueva vigueta con alma metálica y estri-
bos, perfeccionada, caracterizada por ir provista de



80

cuatro varillas de metal, paralelamente colocadas entre sí, en sentido longitudinal, que van unidas entre sí por medio de un refuerzo consistente en una serie de estribos, verticales a dichas varillas, que las acojen, reforzando el conjunto, cuyos estribos van, también, paralelamente situados entre sí.

85

2.- Nueva vigueta, según reivindicación primera, caracterizada porque el perímetro de dichos estribos adoptará la misma forma que el perfil o sección de la vigueta en cuyo interior se alojan.

90

3.- Nueva vigueta, según reivindicaciones 1 y 2, caracterizada porque junto a los extremos o terminales de la misma, se han previsto perforaciones en su superficie lateral, aptas para el armado de las cabezas.

95

4.- "NUEVA VIGUETA CON ALMA METALICA Y ESTRIBOS, PERFECCIONADA".

Todo según queda descrito en la presente memoria, que consta de cuatro hojas, foliadas y mecanografiadas por una sola cara, con noventa y ocho líneas y dibujo que se acompaña.

Madrid, 8 de Febrero de 1.955.

P.A.

Alvarado
EL AGENTE OFICIAL.-



D. DIONISIO GARCÍA DOMÍNGUEZ

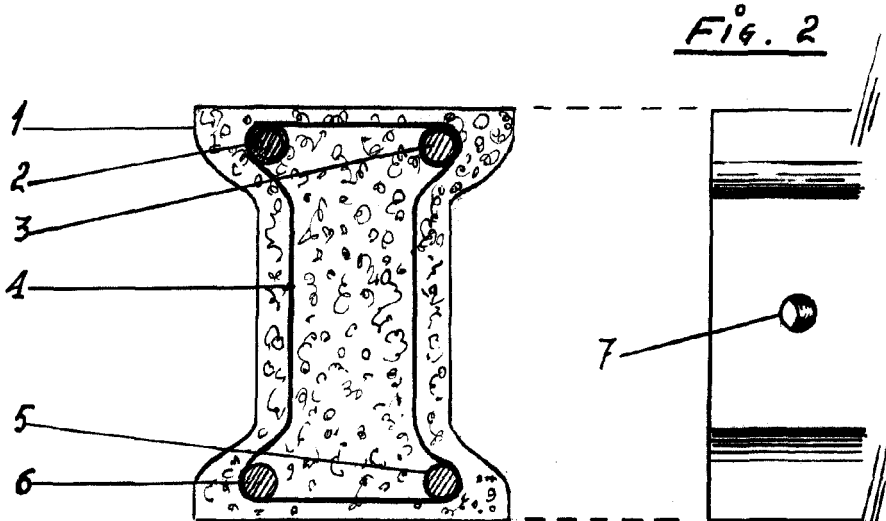

Fig. 1

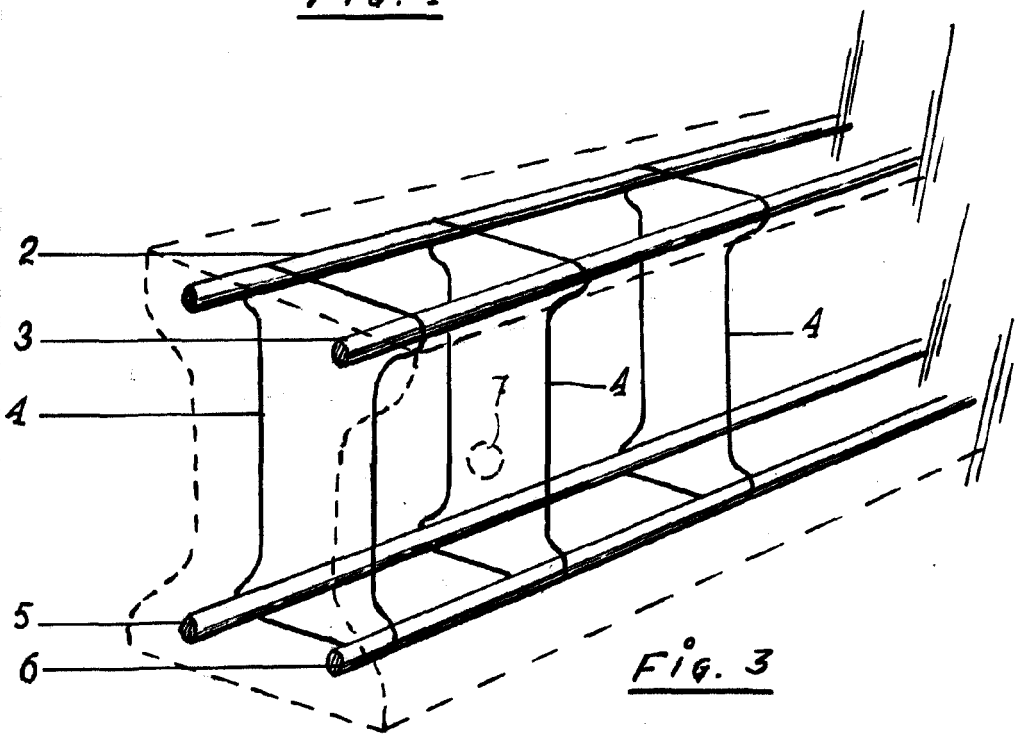

Fig. 3

MADRID 8 FEBRERO 1955

ESCALA VARIABLE

Maranghi