

46282.



MEMORIA DESCRIPTIVA
=====

Correspondiente a un MODELO DE UTILIDAD, cuyo registro se solicita por veinte años.

A favor de

D.Felix Trigo Cerezo y D.Mariano Garcia-Ochoa
Suarez, de nacionalidad española.

Residentes en MADRID.-Churruga, 17 y Joaquín Ma López, 48
respectivamente.

por:

"CALZON FLOTADOR PARA NATACION"



5.-

Se describe en la presente memoria el objeto y constitución de un tipo de bañador original y de gran utilidad para quienes comienzan a practicar el deporte de la natación así como en las actividades marineras y como elemento de seguridad. Sabido es la multitud de problemas con que se encuentran quienes por primera vez se enfrentan con el ejercicio de la natación, siendo su principal enemigo el desaseo, no siempre alcanzado, de mantenerse a flote y que muchas veces trae como consecuencia hundimientos imprevistos que originan inconvenientes, e incluso dan lugar a accidentes y afecciones en las vías bucal, nasal y auditiva, cuando no en las vías respiratorias.

10.-

En otros casos y a consecuencia de fracasar en las primeras intentonas, el presunto nadador desiste por miedo o falta de perseverancia en el aprendizaje de este deporte, que desarrolla como ningún otro la salud y despierta la inteligencia humana.

15.-

Es conocida la existencia de flotadores de diversas aplicaciones y modelos, pero los cuales actúan, todo ellos sin excepción, con independencia a la prenda bañador, cuyo uso constituye en muchos casos la causa de un complejo de inferioridad que no todos salvan.

20.-

El modelo de utilidad que se describe en esta memoria reúne en una sola prenda el calzón de baño y el flotador todo ello previsto en una armonía de estética y con arreglo a unos principios de flotación elementales, pero que hacen del mismo que constituya una prenda utilísima y aconsejable.

25.-

Para mejor describir y facilitar la interpretación de este modelo, se hace referencia en cuanto sigue, a las figuras 1ª a 4ª del plano adjunto, en hoja única, que representan a título de información una forma constructiva sin

30.-



limitación para el modelo.

35.- La fig. 1ª representa una vista frontal del calzón vuelto.

La fig. 2ª, una vista lateral del mismo en semejante posición.

40.- Las figs. 3ª y 4ª representan posiciones correspondientes a las 1ª y 2ª, pero en vistas posterior y frontal enfretadas, respectivamente.

La fig. 5ª, por su parte, muestra la disposición frontal de los cuerpos flotadores, que se inflan con aire, mediante la boquilla común, acoplada en el conducto intermedio que los une.

45.- El calzón, como se aprecia en las referidas figuras, está caracterizado por un cuerpo (1) con dos perneras cortas (2) y dispone en su cintura de un cinturón elástico (3).

50.- La característica principal la constituyen las dos bolsas laterales (4) y (5) que van cosidas en el interior del cuerpo y perneras del modelo.

55.- Estas bolsas llevan en su parte inferior unos ojales (6) y (7) y otro en la superior (8) donde se acoplan los botones o broches (9), (10) y (11) de los cuerpos flotadores.

60.- Estos cuerpos flotadores pueden adoptar cualquier configuración exterior y su capacidad interior ser variables, siendo los dos (12) y (13) semejantes y dispuestos simétricamente, comunicados por el conducto (14) cuya boquilla común para su inflado (15) se introduce en la caja de costura (16) que en un lateral lleva una de las bolsas (5), quedando de esta forma recogidas y sujetas en su parte media por el broche (17).

Independientemente, el suspensorio del pantalón está



65.- constituido por dos tiras elásticas, la (18) que va por la parte posterior, de una a otra cadera, sujeta a la cintura y unida en su parte central (19) al propio suspensorio (20) constituido por otra cinta elástica colocada en sentido descendente desde la cintura por la parte anterior.

70.- Las cintas de sujeción (21) completan el calzón descrito.

75.- Tanto las dimensiones y configuración de las bolsas laterales, como las de los propios elementos flotadores, pueden variarse a voluntad, sin modificar el fin y la utilidad perseguidas, puesto que su forma funcional consiste únicamente en que, al llenarse de aire estos flotadores (12) y (13) que van alojados en las bolsas laterales (4) y (5) y sujetos a ellas mediante los botones o broches (9), (10) y (11) que se alojan en los ojales (6), (7) y (8), el calzón queda dotado de un gran volumen que permite

80.- desplazar el cuerpo al que se ajusta fácilmente a la superficie de flotación el agua.

85.- Los conductos de comunicación (14) y (15) para el inflado de los elementos flotadores van sujetos en su parte central con el auxilio de la pinza (17) y después introducido el (15) en el cajado de costura (16).

90.- De esta forma, se puede poner el calzón previamente y después, ya colocado en su sitio, proceder al inflado de los flotadores, hasta obtener el volumen deseado y aconsejable por la práctica, procediendo seguidamente al cerrado y estado definitivo de la cintura elástica del modelo.

95.- La constitución de la materia o materias que han de intervenir en la fabricación de este modelo no modifican para nada el carácter de las reivindicaciones que siguen a continuación, como tampoco lo hacen las diferentes tallas y formas exteriores que puedan adoptar, únicamente es con-

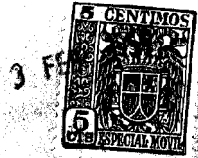

dición necesaria y suficiente el que los elementos flotadores estén constituidos por materia elástica de gran flexibilidad y escaso peso.

100.-

R E I V I N D I C A C I O N E S

105.-

1ª).- "CALZON FLOTADOR PARA NATACION", caracterizado por llevar en su interior y a ambos laterales dos bolsas para acoplamiento de sendos flotadores elásticos que quedan sujetas a las mismas, estando comunicados los elementos flotadores elásticos por conductos y boquilla común que se sujeta a la parte alta de la cintura del calzón mediante broches, e introduce su apéndice saliente en un cajado de costura previsto en una de las bolsas laterales referidas.

110.-

2ª).- "CALZON FLOTADOR PARA NATACION", caracterizado porque el calzón lleva un suspensorio interior constituido por dos cintas elásticas, una de ellas que abarca en sentido posterior de una a otra cadera de la cintura, descendiendo en la parte central a la altura propia del suspensorio constituido por una cinta elástica descendente desde la parte central delantera de la cintura, a la mitad de la anterior, a la que se une.

115.-

3ª).- "CALZON FLOTADOR PARA NATACION".

La presente memoria descriptiva consta de cinco hojas foliadas y mecanografiadas por una sola cara, componiendo un total de ciento veinte líneas, incluidas éstas.

Madrid, 3 de Febrero de 1.955.-

ANTONIO ESCRIVA

Fig. 1

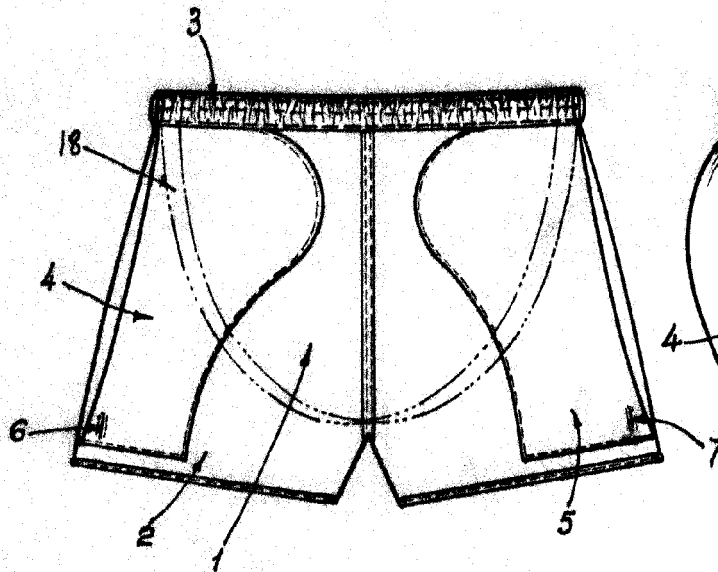

Fig. 2

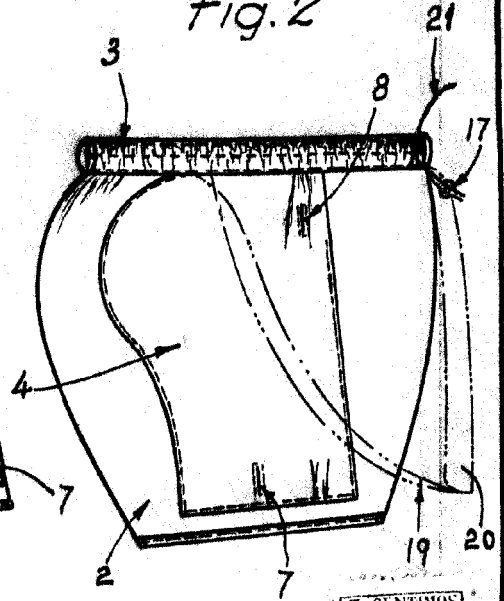

Fig. 3

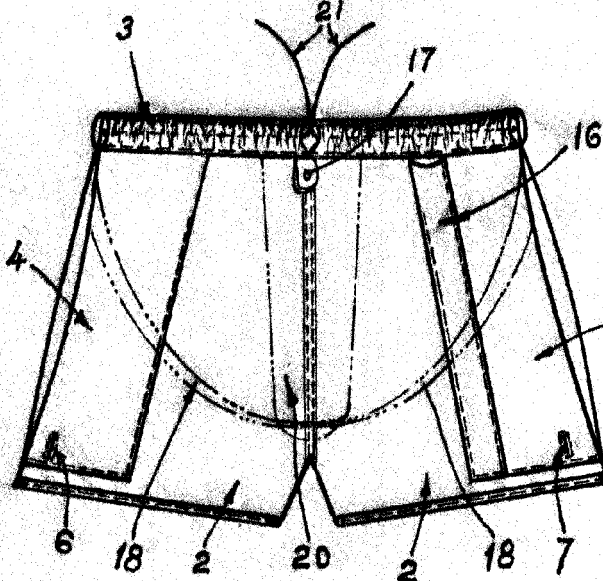

Fig. 4

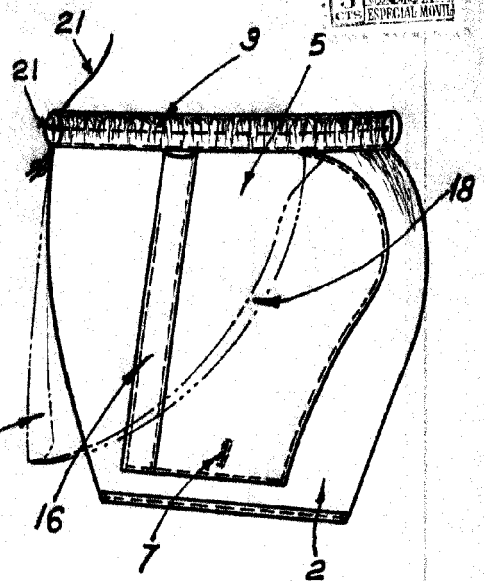
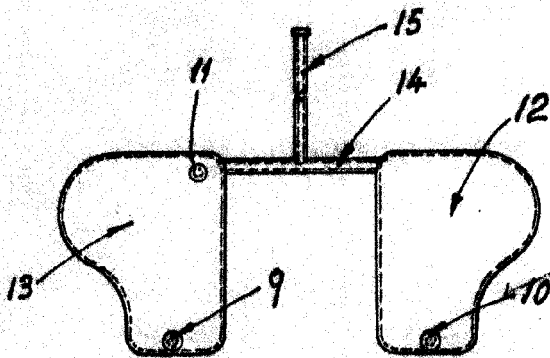

Fig. 5



Madrid, 3 de Febrero de 1955

[Handwritten signature]

Escote variable.