

MODELO DE UTILIDADMEMORIA DESCRIPTIVA

sobre:

»CUBIERTA DE NEUMATICOS PERFECCIONADA PARA RUEDAS DE
AUTOMOVILES Y OTROS VEHICULOS».

Solicitante: Don RAFAEL GALINDO JIMENEZ,
de nacionalidad española, residente en
BARCELONA, Avda. Generalísimo Franco, 394.

La presente solicitud se refiere a una cubierta de neumáticos perfeccionada para ruedas de automóviles y otros vehículos.

Se caracteriza esta cubierta, esencialmente, porque sus talones están dotados en la superficie lateral y base de apoyo sobre la llanta y correspondientes pestañas, de finas estrías transversales, las cuales, al quedar presionados los citados talones contra la llanta y pestañas mencionadas, aumentan el agarre de éstos, evitando por completo el deslizamiento y desplazamiento de la cubierta con respecto a dicha llanta.

Las citadas estrías pueden estar dispuestas en sentido radial u oblicuamente, pudiendo incluso estar



cruzadas entre sí.

Los dibujos adjuntos ilustran la invención esquemáticamente y a título de ejemplo no limitativo, mostrando:

La Fig. 1 una vista en perspectiva de una porción 5 de una cubierta perfeccionada según la invención; y la Fig. 2 una vista en perspectiva análoga a la Fig. 1, ilustrando una variante.

La cubierta representada se designa en su conjunto con 1. Los talones 2 de la misma están dotados en su 10 superficie lateral 3 y base 4 de apoyo sobre la llanta y correspondientes pestañas, de finas estrías transversales 5 y 6, respectivamente. En el ejemplo ilustrado en la Fig. 1, tanto las estrías 5 previstas en la superficie lateral 3 de apoyo, como las estrías 6 previstas 15 en la base 4, están dispuestas en sentido radial, en tanto que en el ejemplo ilustrado en la Fig. 2 las estrías 5 de la superficie lateral 3 de apoyo están dispuestas oblicuamente en dos series, cruzándose entre sí. Las estrías 5 y 6 aumentan fuertemente el agarre de 20 los talones 2 sobre la llanta y correspondientes pestañas e impiden por completo el deslizamiento y desplazamiento de la cubierta con respecto a dicha llanta.

Se hace constar que todo cuanto no altere, cambie 25 o modifique lo esencial del invento puede quedar sometido a variaciones de detalle, pudiendo fabricarse esta cubierta en todos los tamaños y con cualquier clase de materiales que se deséen.

45982



N O T A.

El Modelo de Utilidad que se solicita recae sobre las siguientes reivindicaciones:

1ª.- Cubierta de neumáticos perfeccionada para
5 ruedas de automóviles y otros vehículos, caracterizada porque sus talones (2) están dotados en la superficie lateral (3) y base (4) de apoyo sobre la llanta y correspondientes pestañas, de finas estrías transversales (5, 6), las cuales, al quedar presionados los
10 citados talones (2) contra la llanta y pestañas mencionadas, aumentan el agarre de éstos, evitando por completo el deslizamiento y desplazamiento de la cubierta con respecto a dicha llanta.

2ª.- CUBIERTA DE NEUMATICOS PERFECCIONADA PARA RUEDAS
15 DE AUTOMOVILES Y OTROS VEHICULOS,
tal y como queda descrito y reivindicado en la presente memoria que consta de tres hojas mecanografiadas por una sola cara y de una lámina de dibujos.

Madrid, 19 ENE. 1955

RAFAEL GALINDO JIMENEZ
P.E.

Por Poder de J. GOMEZ ACEBO

ESCALA VARIABLE.

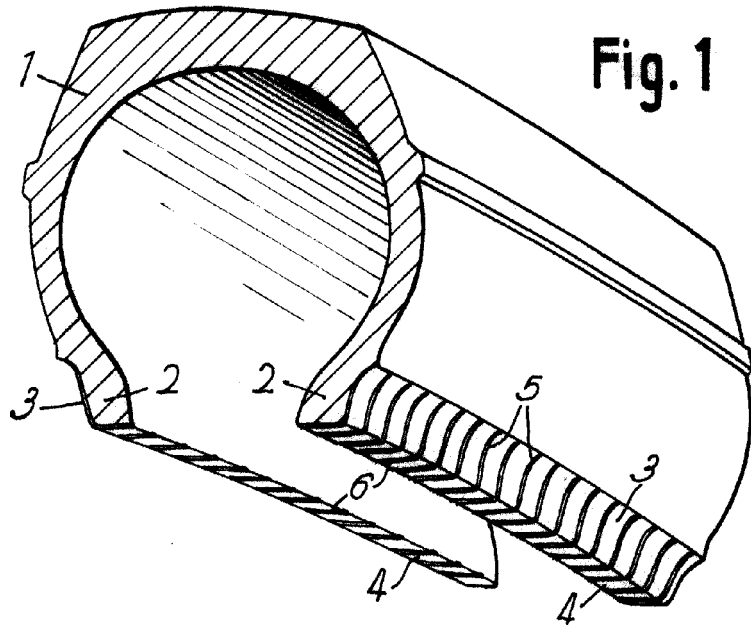
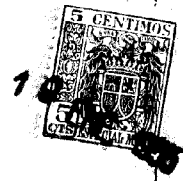

Fig. 1

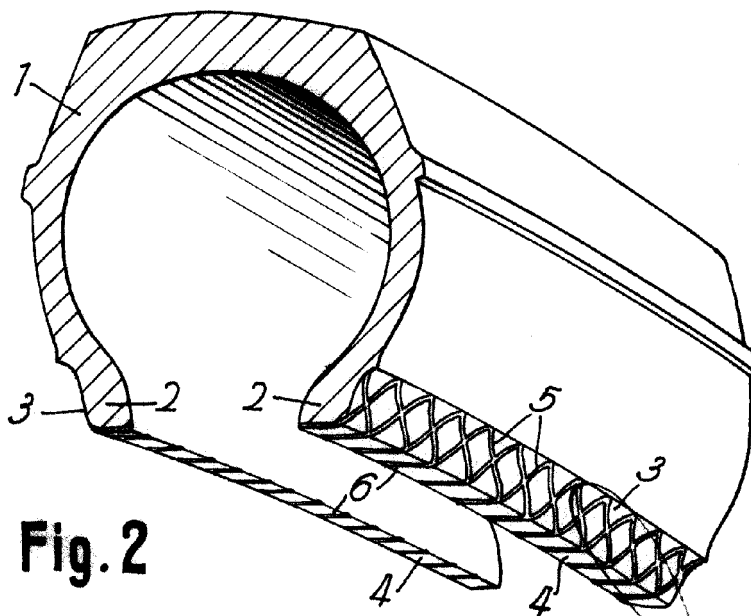

Fig. 2

Madrid, 19 ENE 1935

RAFAEL GALINDO JIMENEZ
P.P.
Por Poder de J. GOMEZ ACEBU