

4 5 9 0 9

MODELO DE UTILIDAD

M E M O R I A D E S C R I P T I V A

S o b r e

"RECIPIENTE HIGIENICO CON ARO PLASTICO Y ELASTICO"

Solicitantes: D. JOSÉ MARIA BLASCO ENDEIZA y D. FEDERICO-JOSÉ
GARCIA CEPA, de nacionalidad española, residentes,
en Valladolid, Navarra, 2.

45909

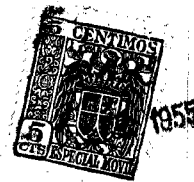

MODELO DE UTILIDAD

MEMORIA DESCRIPTIVA

Sobre

"RECIPIENTE HIGIENICO CON ARO PLASTICO Y ELASTICO"

Solicitantes; D. JOSÉ MARIA BLASCO ENDEIZA y D. FEDERICO-JOSÉ
GARCIA CEPA, de nacionalidad española, residentes
en Valladolid, Navarra, 2.

Los recipientes higienicos que por su indole tienen que
ser ó de ceramica esmaltada ó de planchas de acero esmaltadas,
al colocarlos en el suelo originan ruido, y según la calidad
del suelo por el movimiento del recipiente pueden rayar la
superficie del mismo.

5

Ante todo en hospitales, donde el silencio es muchas ve-
ces absolutamente necesario, el arrastre de toda clase de re-

45909

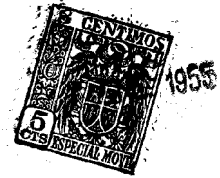

recipientes higiénicos sobre superficies duras, originan inevitables ruidos molestos.

10 El modelo de utilidad que se solicita resuelve este inconveniente de una manera práctica y sencilla, según se deduce de los dibujos adjuntos y la descripción siguiente: Figura 1, es una vista lateral con corte parcial por un recipiente higiénico, y figura 2, es una vista en planta del mismo recipiente;
15 1 es el recipiente, 2 la pared lateral, 3 un aro de goma u otra materia plástica o elástica colocado en el interior de una ranura circular 5, siendo 4 el fondo del recipiente.

La ranura circular 5 se puede obtener durante la configuración del recipiente redondo con métodos ceramicos o durante la estampación de los recipientes metálicos en una sola operación.
20

La forma y sección de esta ranura estará concebido en tal forma que el aro elastico pueda mantenerse en esta ranura perfectamente por su tendencia a la contracción después de estar colocado bajo tensión.
25

La mayor parte del aro estará metida en la ranura, y al exterior asoma una superficie anular que cumple el cometido deseado.

La sección del aro en 3, prevee que no es circular, sino que los dos cantos superiores tienen tendencia a expandirse en sentido horizontal contra las dos paredes de la ranura.
30

Lo nuevo en este modelo es concretamente la forma de la colocación del aro incrustado en una ranura circular en el fondo de un recipiente cualquiera y no la forma accidental del recipiente.
35

Los materiales del recipiente serán los actualmente emplea-



45909

40 dos, y el material del aro será plástico y-ó elastico, como goma vulcanizada natural o artificial, y materias plásticas que, además, tengan elasticidad que ayude a mantener el aro en la posición deseada.

N O T A

45 El Modelo de Utilidad, que se solicita por 20 años en España sus Colonias y Protectorado, deberá recaer sobre "RECIPIENTE HIGIENICO CON ARO PLASTICO Y ELASTICO", de acuerdo con las siguientes

R E I V I N D I C A C I O N E S

50 1ª.- Un recipiente higienico con aro plastico y elastico, caracterizado, porque posee en el fondo, una ranura circular, y metido dentro de dicha ranura, un aro de materia plástica y-ó elástica de la cual una parte de su sección asoma hacia el exterior formando la base para el asiento del recipiente higienico sobre el suelo.

55 2ª.- Un recipiente higiénico con aro plástico y elástico, según la 1ª reivindicación caracterizado porque el aro plástico y elástico tiene antes de su colocación en la ranura circular un diámetro inferior a dicha ranura, de manera que, al montarse, se pueda mantener debido a su propia tensión elástica.

60 3ª.- Un recipiente higiénico con aro plástico y elástico, caracterizado porque el aro tiene una sección no circular en tal forma que se adapte una parte angular al interior de la ranura con tendencia a expanderse, y una parte redondeada se asoma al exterior de dicha ranura.

4ª.- "UN RECIPIENTE HIGIENICO CON ARO PLASTICO Y ELASTICO".

Según queda substancialmente descrito en la presente me-

- 4 -

45909



moria que consta de cuatro hojas escritas a máquina por una sola cara acompañada de una hoja de dibujos.

Madrid, 15 de enero de 1955.

JOSE MARIA BLASCO ENDEIZA

FEDERICO-JOSE GARCIA CEPA,

P.P.

Francisco

45909



1955

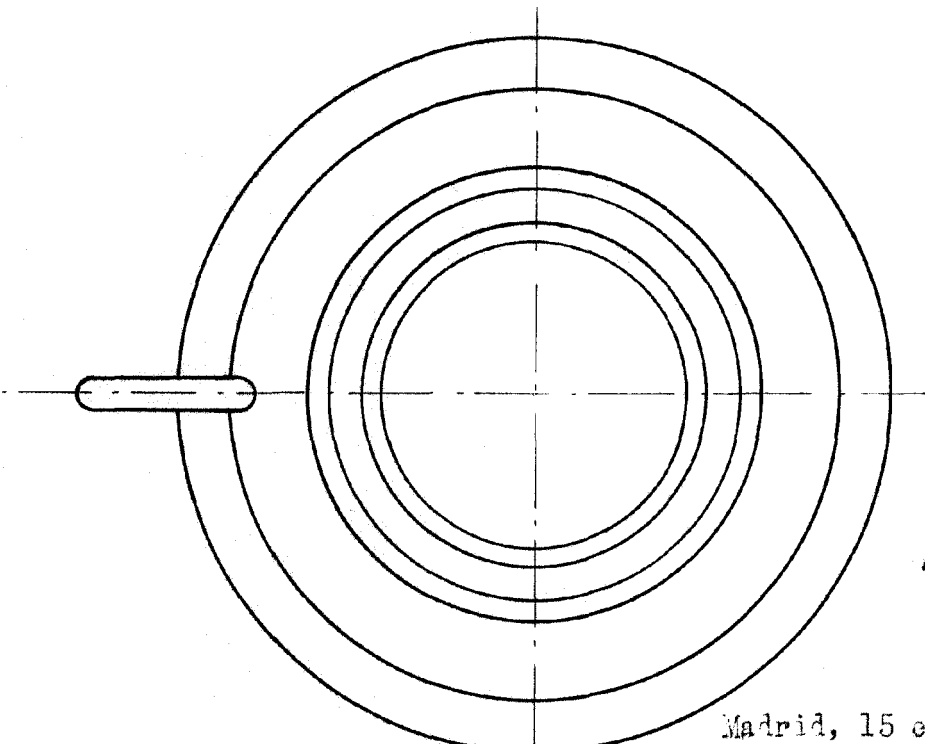

Fig. 2

Madrid, 15 enero 1955.
JOSÉ MARÍA BLASCO ENDELZA
FEDERICO-JOSÉ GARCÍA CEPA
P.P.

Federico Cepa

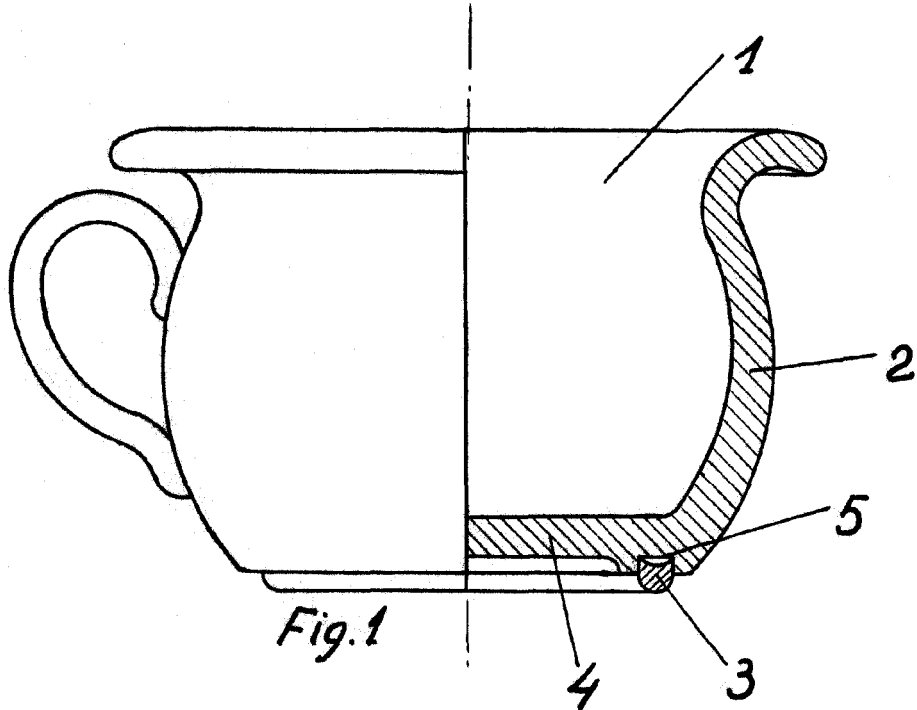

Fig. 1

Escala variable.