

45772



M O D E L O
D E
U T I L I D A D

para "UN CHUPETE MUSICAL", a favor de DON VICTOR PÉREZ MARTINEZ,
residente en HOSPITALET DE LLOBREGAT (Barcelona), calle Montseny,
nº 104.

. = .

MEMORIA DESCRIPTIVA

La presente invención comprende la realización de un chupete musical.

En esta realización se ha previsto un dispositivo sonoro formado por un fuelle tensado por muelle interior y en el que una
5. lengüeta armónica da lugar al sonido musical cuando se oprime el citado fuelle.

Este fuelle está alojado en un receptáculo que forma la parte exterior del chupete por detrás de la arandela del mismo. Este receptáculo lleva un pequeño pulsador que es el que sirve para
10. la compresión del fuelle mencionado.

45772



Para una más fácil comprensión del objeto que se describe se acompaña a la presente memoria, una lámina de dibujos en la que se ha representado un caso de realización que se cita a título de ejemplo:

5. la figura, muestra en alzado la vista en sección convencional del chupete que se describe.

Consiste en un chupete -1- con arandela -2- que forma la base del cuerpo receptáculo -3- que comprende en su interior un fuelle expansivo -4- dotado de lengüeta armónica -5- y que recibe la presión a través del pulsador -6- que atraviesa un orificio del cuerpo -3- y queda en posición saliente adecuada para el fácil manejo con la mano que toma el chupete.

La presión en el pulsador, comprime el fuelle y al recuperar éste su posición primitiva por efecto del muelle -7- emite el sonido.

El modelo dentro de su esencialidad, puede ser llevado a la práctica en otras formas de realización que difieran en detalle de la indicada a título de ejemplo a las cuales alcanzará igualmente la protección que se recaba. Podrá, pues, construirse en cualquier forma y tamaño, con los materiales más adecuados por quedar todo ello comprendido en el espíritu de las reivindicaciones.



45772

NOTA

Descrito el objeto y utilidad de la invención lo que se declara como no divulgado ni practicado en España comprende las siguientes reivindicaciones:

1. Un chupete musical, caracterizado por el hecho de disponer en la parte exterior como arandela del chupete, un receptáculo, en cuyo interior se encuentra un fuelle expansivo dispuesto axialmente al conjunto y en el cual, su base superior, se halla bajo un pulsador que, atravesando libremente un orificio de la parte superior del receptáculo, puede ser maniobrado por simple empuje desde el exterior.
 2. Un chupete según la anterior reivindicación en el que, la base superior o móvil del fuelle, lleva una salida de aire con lengüeta armónica para la emisión del sonido musical.
 3. Un chupete musical.
- Según se describe y reivindica en la presente memoria descriptiva que consta de tres hojas foliadas y escritas a máquina por una sola cara, acompañadas de una lámina de dibujos.

Madrid, 7 FIV 1935

VICTOR PÉREZ MARTINEZ

p.a.



45772

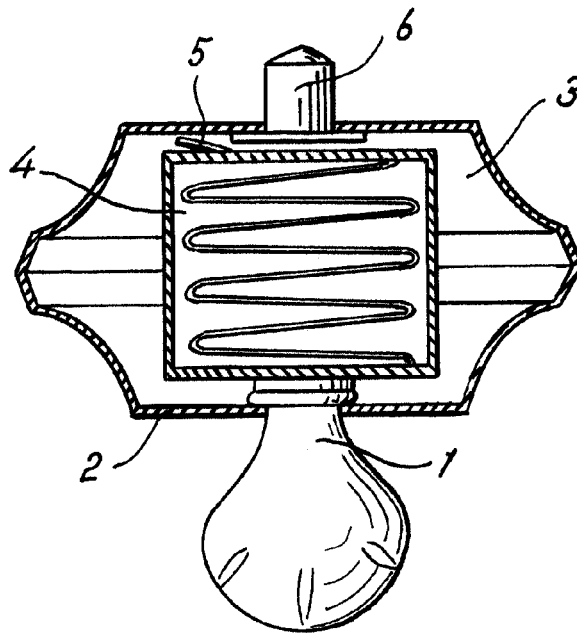

Madrid,
p.p. Jaime Isern 1956