

45708



MODELO DE UTILIDAD

a favor de

URALITA, S. A. - de nacionalidad española - domiciliada  
en Pl. Antonio López, nº 15- BARCELONA

por:

" Junta para tubos de fibrocemento de pequeño diámetro."

-----:oOo:-----

Descripción

Este modelo de utilidad tiene por objeto una junta para tubos de fibrocemento de diámetro relativamente



pequeño que resulta muy apropiada para la instalación de tuberías de fibrocemento en el interior de locales y habitaciones.

5 Las tuberías de fibrocemento empleadas usualmente son de diámetro relativamente grande y en estas tuberías para unir entre sí los diferentes tubos que forman la tubería se emplean unas piezas de fundición o de acero moldeado, y a veces también de fibrocemento, que se aplican alrededor de los extremos de los dos tubos contiguos formando en conjunto como un manguito de unión y estableciendo 10 junta estanca entre los dos tubos con interposición de anillos de goma.

15 Estas juntas ya conocidas, son voluminosas y aún cuando resultan muy apropiadas para grandes tuberías destinadas a conducir cantidades importantes de líquidos o gases, no resultan prácticas para tuberías de pequeño diámetro, especialmente para instalaciones en el interior de locales y habitaciones.

20 El presente modelo de utilidad tiene por objeto una junta especialmente apropiada para tuberías de fibrocemento de diámetro relativamente pequeño, que presenta las ventajas de abultar muy poco, poderse fabricar a un precio muy reducido y finalmente ser fácil de montar y 25 desmontar. Esta junta no afea las tuberías y no es necesario construirla de hierro fundido o acero como las juntas que se emplean usualmente para tuberías grandes, sino que puede hacerse de otros metales más ligeros y más baratos, tal como el aluminio u otros metales fundidos por inyección o bien materiales plásticos moldeados.

30 Consiste en esencia esta junta en un manguito de una sola pieza que se aplica cubriendo los extremos de los dos tubos que se han de unir y que tiene en su in -

1 45708



terior unas cavidades anulares en las que se alojan unos  
anillos de goma u otro material elástico de forma especial  
que establecen junta simplemente al enchufar los extremos  
de los tubos en este manguito. La forma de estos anillos  
5 de material elástico es tal que la misma presión interior  
de la tubería actúa sobre estos anillos y los hace aplicar-  
se contra los extremos de los tubos y contra el manguito  
con una fuerza tanto mayor cuanto mayor es la presión in-  
terior.

10 En los planos adjuntos se representa la junta obje-  
to de este modelo de utilidad.

La figura 1, es una vista exterior de los extremos  
de los dos tubos acoplados por esta junta, y

15 La figura 2, es una sección longitudinal de la  
figura 1.

La junta está constituida por un manguito rígido  
-2- de una sola pieza, cuyo perfil interior forma en sus bor-  
des unas pestañas -4- que se adaptan con un pequeño juego  
sobre la superficie exterior de los dos tubos -1- que se  
20 han de acoplar. Junto a cada una de estas pestañas presenta  
la parte interior del manguito una ranura anular -5- de  
perfil trapezoidal y las dos ranuras quedan separadas una  
de otra por una parte central -6- más gruesa, pero que no  
llega a tocar a la superficie de los tubos. En el interior  
25 de cada una de las dos ranuras -5- se dispone un anillo de  
junta -4- que se puede ser de goma u otro material elástico  
apropiado y cuyo anillo presenta en sus superficies exterior  
e interior ranuras circulares paralelas con objeto de dar  
más elasticidad a las superficies de este anillo que se  
30 aplican contra el manguito -2- y contra la superficie de  
los tubos.

Especialmente en la cara interior de estos anillos,

45708



las ranuras -7- son relativamente muy profundas y de perfil triangular, de manera que la superficie interior de los anillos de junta viene constituida por una serie de lengüetas muy flexibles.

5                    Después de introducir los dos anillos de junta -3- en las ranuras correspondientes del manguito -2- se enchufan en este manguito de junta los extremos de los dos tubos -1- procurando preferiblemente que no lleguen a tocarse, es decir, que quede siempre una pequeña rendija o espacio  
10                    entre los dos tubos. En estas condiciones, cuando se pone en funcionamiento la tubería, la presión interior de la tubería se comunica a la parte central del manguito -2- y a los anillos de goma -3- y comprime fuertemente las lengüetas que forma la superficie interior de estos anillos  
15                    contra la superficie exterior de los tubos -1-, de tal manera que cuanto mayor es la presión interior de la tubería, mayor es la fuerza con que los anillos de goma se aplican contra los tubos -1- y contra el manguito -2-. Esto asegura automáticamente una junta estanca de la tubería.

20

-----: N O T A :-----

Se reivindica como objeto de este modelo de utilidad:

25

1.- Junta para tubos de fibrocemento de pequeño diámetro constituida por un manguito rígido de una sola pieza, provisto en su parte interior de ranuras en las que encajan unos anillos de junta de material elástico, que tienen la superficie interior provista de una serie  
30                    de ranuras que dejan entre sí lengüetas muy elásticas, cuyas lengüetas establecen una junta estanca entre la

45708



5 superficie interior del manguito y la superficie exterior de los extremos de los dos tubos encajados en este manguito, aumentándose la presión de estas lengüetas elásticas de los anillos de junta contra las superficies de los tubos, a medida que aumenta la presión interior de la tubería.

10 2.- Junta según la reivindicación anterior, caracterizada porque la superficie exterior de los anillos de junta está también acanalada con objeto de darle mayor elasticidad y asegurar la junta entre el anillo y la superficie interior del manguito.

3.- Junta para tubos de fibrocemento de pequeño diámetro.

Esta memoria consta de cinco páginas escritas por una sola cara.

BARCELONA, 24 de Mayo de 1954

P. A.



Fig. 1

45708

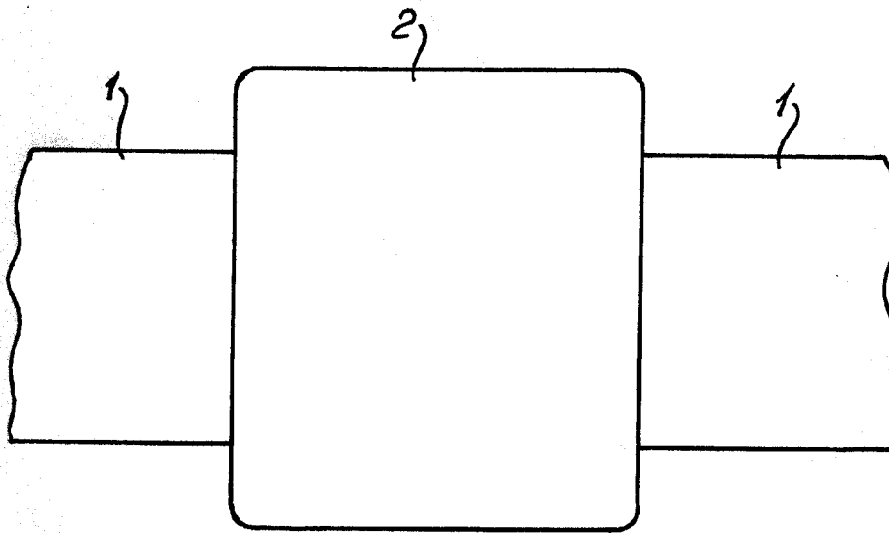
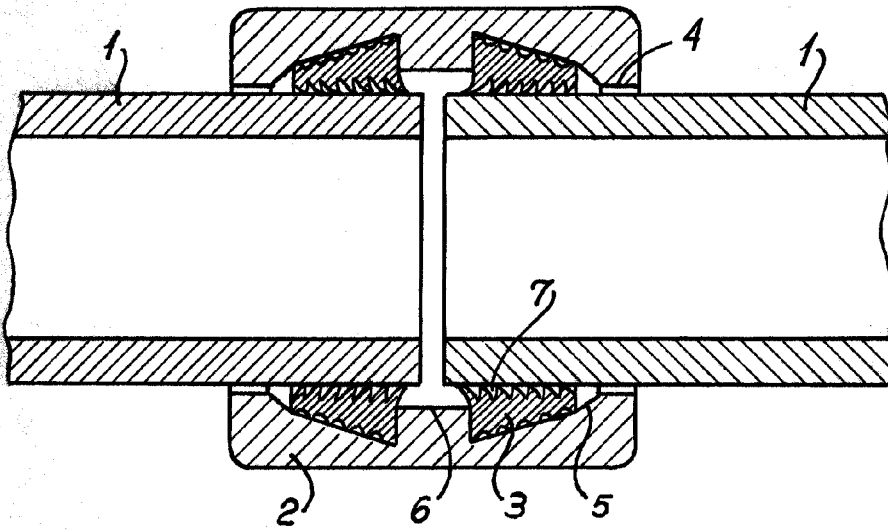

Fig. 2



P.A.