

45680



MEMORIA DESCRIPTIVA
DE UNA PATENTE DE MODELO DE UTILIDAD POR VEINTE AÑOS EN ESPAÑA A FAVOR DE ESPERANZA S.A., DE NACIONALIDAD ESPAÑOLA, RESIDENTE EN SAN ILDEFONSO DE LA GRANJA (SEGOVIA).

sobre:

"COQUILLA TERMICAMENTE AISLANTE PARA TUBERIAS PERFECCIONADA".



- La solicitante, es propietaria del Modelo de Utilidad anterior nº 35.809, relativo a "una coquilla térmicamente aislante para tuberías", constituida por fibras minerales, preferentemente de vidrio, aglomeradas con colas vegetales (almidón, etc), colas animales, o aglutinantes a base de alquitrán, o productos bituminosos o, incluso, a base de colas sintéticas, como bakelita, silicones o acetatos de pilivinilo y similares, ha observado que
- 5.- las coquillas de acuerdo con dicho anterior Modelo de Utilidad pueden ser mejoradas por lo que concierne a su manejo por los operarios encargados de su manipulación y colocación, quienes, de hecho, sufren pinchazos y otras pequeñas lesiones e incomodidades en el manejo de las coquillas según dicho primitivo Modelo, mediante un recubrimiento externo de tales coquillas que haga imposibles tales lesiones e incomodidades en el manejo.
- 10.-
- 15.-

- Porfello, con objeto de lograr una mejora en las condiciones higiénicas y una economía de tiempo y mano de obra en la manipulación de las coquillas objeto de su anterior Modelo de Utilidad nº 35.809, la colicitante propone, ahora, una coquilla perfeccionada respecto de la comprendida en el citado Modelo anterior.
- 20.-

- Excepto dicho recubrimiento y ~~papa~~ protectora la coquilla objeto de este Modelo presenta todas las características y particularidades objeto del anterior Modelo de Utilidad nº 35.809, al que se remite esta memoria por cuanto a dichas características coincidentes concierne.
- 25.-

- Para mejor comprensión del objeto de esta nueva solicitud, se acompaña a la presente dibujo, en el que se han representado, en la Fig. 1a una sección vertical de la coquilla según el Modelo que nos ocupa, y en la Fig. 2a., una vista superior de la misma, todo ello a tí-
- 30.-



tulo de ejemplo no limitativo del alcance de este Modelo.

- De acuerdo con dicho ejemplo de realización, la coquilla que nos ocupa está constituida por un cuerpo cilíndrico, (1) constituido por fibras minerales, particularmente de vidrio, aglomeradas con cola vegetal (almidón), colas animales o bien aglutinantes a base de alquitrán o productos bituminosos, o colas sintéticas, como bakelita, silicones o acetatos de polivinilo y similares, presentando dicho cuerpo cilíndrico un vaciado interno (2), pudiendo tener dicha coquilla un diámetro interior y exterior cualesquiera, y pudiendo asimismo presentar o no uno o varios cortes longitudinales no representados en este modelo por estarlo en el anteriormente citado.

- Se caracteriza esta coquilla, en relación con la que es objeto del citado modelo anterior, por el hecho de presentar en todo su perímetro exterior un recubrimiento (3), preferentemente de papel, fijado a la cara externa de la citada coquilla mediante una capa ligera de pegamento de cualquier clase (4), de manera que dicho recubrimiento, por ejemplo en forma de banda de papel enrollado a la coquilla de manera que dé varias vueltas en torno de ella.

- Si bien la forma de ejecución aquí descrita constituye aplicación preferente de la presente solicitud, cabe introducir en la misma modificaciones de forma y de detalle sin que por ello varíe su esencia, que se reivindica en la siguiente

30.-

NOTA

En resumen, la presente solicitud de Modelo de Utilidad recaerá sobre las siguientes reivindicaciones:



5.- 1a.- Coquilla térmicamente aislante para tuberías perfeccionada, caracterizada porque está constituida por un cuerpo cilindro formado por fibras minerales aglomeradas mediante un aglutinante, que presenta un vaciado interno igualmente cilindro, llevando pegado dicho cuerpo cónico en su cara externa, mediante una ligera capa de pegamento, un recubrimiento protector, integrado por una banda de material fino enrollado en torno a dicha coquilla.

10.- 2a.- COQUILLA TÉRMICAMENTE AISLANTE PARA TUBERIAS PERFECCIONADA.

Según se describe en la presente memoria que consta de cuatro hojas escritas a máquina por una sola cara y dibujos adjuntos.

15.- Madrid a 30 de diciembre de 1954

30 P
5 CENTIMOS
5
C.S. ESPECIAL MOVIL

FIG.1

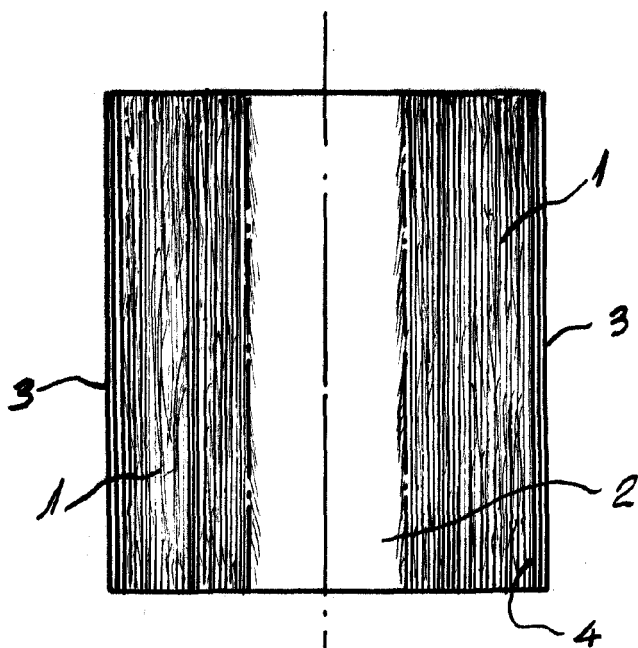
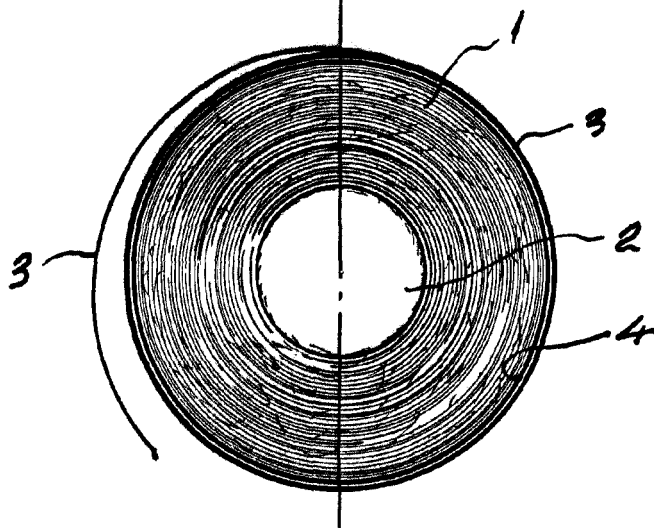

FIG.2



ESCALA VARIABLE
Madrid d 30 DIC. 1954 de 1954