

45542



45542.

MODELO DE UTILIDAD

por 20 años

por "UN COCHE-SILLA PARA NIÑOS, PLEGABLE Y GIRATORIO", a favor de D^a Ana Navarro Molina, de nacionalidad española, domiciliada en Barcelona, Roig, 18, 3^o, 1^a.

=====

MEMORIA DESCRIPTIVA

El coche-silla para niños, que se describe por este Modelo de utilidad, es de condición plegable, y su asiento es esencialmente giratorio; eso es, que este asiento y anexos, donde reposa el cuerpo del niño, puede
5 girar alrededor de un eje vertical y central, invirtiendo su posición respecto a la dirección de marcha del coche; ello sin necesidad de levantar o de sacar el niño del coche o, lo que es prácticamente lo mismo, sin necesidad de desabrigarlo ni de destapararlo.

10 Para su descripción más precisa, nos referimos a continuación a los dibujos que, con carácter de ejemplo, se adjuntan a esta memoria.



Debajo del asiento -1- va centrado y fijo un soporte -2- con un eje central -3- que retiene y sirve de eje de giro al bastidor o armazón metálico -4-5-6-
15 unido por los -7- y -8- al chasis de tijera plegable -9- propio del coche. El travesaño central -4- de este armazón presenta, por su parte, y por su cara superior, dos pivos salientes -11- equidistantes de -3-, capaces de
20 encajar en las mortajas -10- previstas en los soportes -12- fijas a la cara inferior de -1- y equidistantes las -10- del eje -3-. En consecuencia, forzando el asiento -1- en sentido giratorio, podrá lograrse con facilidad que los -11- salgan y se separen de los -10- y que el
25 asiento gire alrededor de -3- para volver a encajarse después de hacerle dar media vuelta. Naturalmente, para poder dar este giro debe eliminarse de su trayectoria el manillar; ello se consigue haciendo que sus patas -13- queden articuladas por -14- con el extremo superior de las tijeras propiamente dichas -9-; y para fijar
30 lo de nuevo en posición de uso, el extremo libre -15- de las patas -13- presenta los pestillos -16- que encajan en los topes -17-.

Todo cuanto no afecte, altere, cambie o modifique la esencia del coche-silla descrito, será variable a los efectos legales del modelo actual.

N O T A .

Se reivindica como objeto de este registro por Modelo de utilidad:

40 1 - Un coche-silla para niños, plegable y giratorio, caracterizado porque el plano de su asiento, presenta fijo en el centro de su cara inferior, un eje que, es el de enlace y giro respecto a un bastidor inferior; porque el



propio asiento, en su cara inferior, presenta otros dos
45 soportes, equidistantes de este central, cada uno de ellos
con una mortaja en la que pueden encajar sendos pivos fi-
jos al armazón inferior; porque este armazón inferior que
da unido, lateralmente, al chasis de tijeras plegables
del coche.

50 2 - El propio coche-silla para niños, de la reivindica-
ción anterior, caracterizado porque los brazos de su ma-
nillar quedan articulados con los de las tijeras plega-
bles y, por tanto, tales brazos pueden colocarse horizonta-
les para hacer girar al asiento y sus anexos, alrededor
55 de su eje central, para invertir su posición.

3 -El propio coche-silla para niños, de las reivindica-
ciones anteriores, caracterizado porque los brazos del
manillar están provistos de pestillos para sujetarlos,
en su posición de uso, con los de las tijeras del chasis.

60 Sean cuales fueren las circunstancias que con-
curran en la esencialidad del Modelo de utilidad defini-
do en las anteriores reivindicaciones, cual objeto es:

4 - "UN COCHE-SILLA PARA NIÑOS, PLEGABLE Y GIRATORIO".

65 Consta la presente memoria de tres hojas folia-
das, mecanografiadas por una sola cara y del dibujo unido
do a la misma.

Barcelona, nueve de diciembre de mil novecien-
tos cincuenta y cuatro.

P.A. de D^a Ana Navarro Molina,

L. DURÁN
P. P.

15542

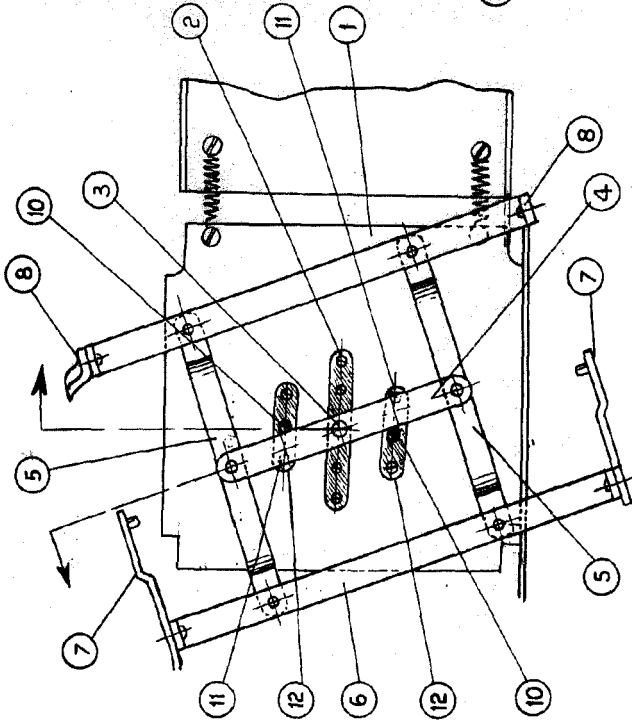

Fig. I

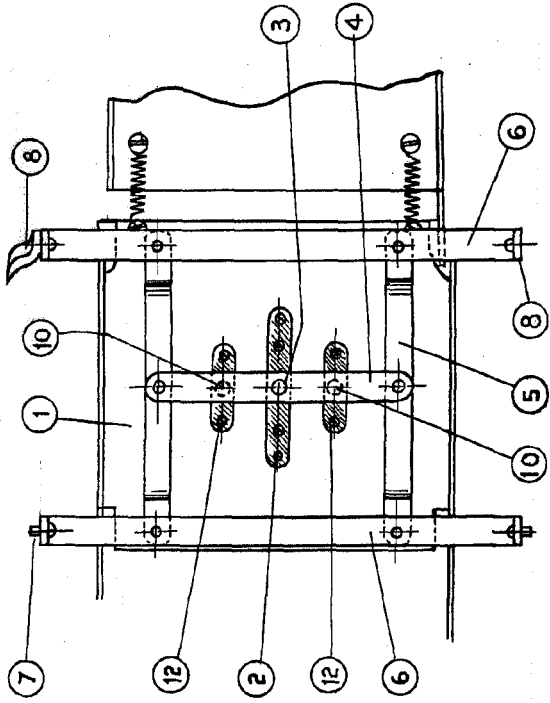

Fig. II

Fig. III

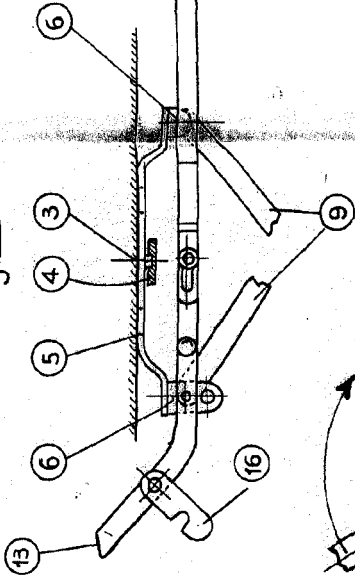

Fig. IV

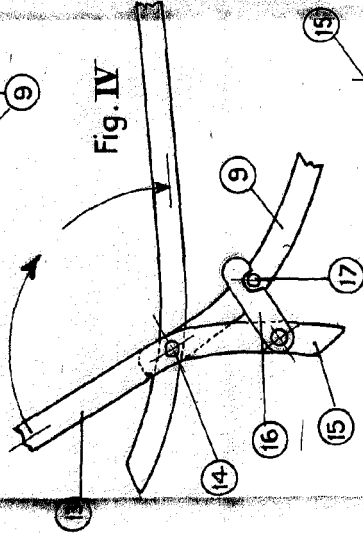
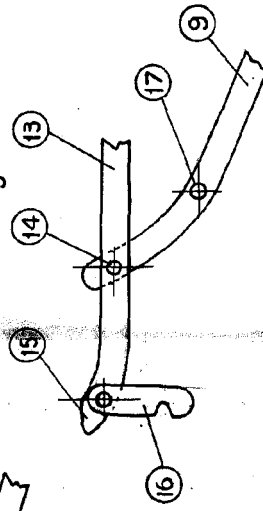

Fig. V



BAK...
 9 1111 107
 107