



REGISTRO
DE
MODELO DE UTILIDAD

por "Un morrión para botellas contenedoras de líquidos
espumosos" - - - - -

a favor de Don Alfonso BARGALLÓ SONNET, de nacionalidad
española, domiciliado en SAN SADURNÍ DE NOYA (Barcelona)
Verdaguer, número 15.

- - - - -

MEMORIA DESCRIPTIVA

La presente memoria descriptiva se refiere a la so-
licitud de registro de un modelo de utilidad constituido
por un morrión propio para sujetar el tapón al gollete de
las botellas contenedoras de líquidos gaseados y en espe-
5 cial de las que contengan vino espumoso.

Esta caracterizado esencialmente el morrión que se
registra como modelo de utilidad por estar constituido por
un cuerpo de plancha metálica que presenta una parte cen-
tral cóncavo convexa, capaz de apoyarse en la cabeza del
10 tapón, de la cual parten tres o más brazos radiales en el
extremo de los cuales está practicado un orificio destina-



do al paso de un alambre que al quedar, una vez doblados los brazos, dispuesto anularmente alrededor del cuello de la botella, inmediatamente debajo del reborde de su gollete, fija sólidamente el morrión a dicho gollete.

5 La descripción de un caso de ejecución práctica del modelo representado, a título de ejemplo, en el dibujo adjunto permitirá hacerse perfecto cargo de cual es la estructuración esencial del mismo, así como de cual es la manera de usarlo.

10 En las figuras 1 y 2 del dibujo se representa el morrión antes de ser aplicado a una botella, en dos vistas entre sí ortogonales.

Como puede apreciarse en el dibujo el morrión está constituido, en el caso representado, por dos piezas 1 y 2 de plancha metálica, iguales y superpuestas, de modo que sus partes centrales discoidales, quedan en coincidencia de perfil pero quedando los brazos 1' de una pieza perpendicular a los brazos 2' de la otra. Cada uno de tales brazos termina en un pequeño ensanchamiento circular 3 que tiene practicado en el centro un orificio 4.

15 Las piezas de plancha 1 y 2 son obtenidas por troquelado y después de superpuestas en cruz son embutidas conjuntamente de modo que quedan solidarizadas constituyendo la parte central en forma de cazoleta del morrión que toma

20 apoyo directo en el tapón de la botella, que resulta de gran solidez, por estar formada por dos gruesos de plancha. Para aplicar el morrión, los brazos 1' y 2' son inclinados hacia abajo y por sus orificios 4 se hace pasar

25



el alambre 5 parcialmente arrollado de modo que quede formada la anilla de apertura 6. Los extremos del alambre se retuercen en 7 de modo que quede formado un anillo de amplitud suficiente para que pase el cuello de la botella para ir a dar apoyo al tapón de la misma a la cazoleta que queda formada en el centro del morrión. Mediante un aumento del retorcido formado en 7, la amplitud del anillo de alambre se reduce y los extremos 3 de los brazos 1' y 2' pasan a aplicarse contra la pared externa de la botella replegándose debajo del reborde del gollete de la misma sujetos por el anillo reducido a un diámetro menor que el de dicho reborde. Como se comprende, el exceso de longitud del retorcimiento 7 es suprimido por cortadura.

Como es de entender, el morrión con tal fin establecido al mismo tiempo que resulta de precio de fabricación muy reducido, permite asegurar sólidamente el tapón a la botella por efectuarse directamente el asiento de la cazoleta que forma parte integrante del mismo sobre el citado tapón con ventaja sobre el aprisionamiento de una cazoleta metálica entre el tapón y el morrión de alambre hasta ahora generalmente empleado.

Podrán ser variables sin que se altere la esencialidad del modelo, la forma y las dimensiones que se den a las distintas partes del morrión al fabricarlo, los metales, aleaciones u otros materiales que puedan emplearse en constituir tales partes y cuantas circunstancias de carácter accidental, secundario o accesorio puedan concurrir en la fabricación o en la utilización del morrión, sin causar alte-



45540

- 4 -

ración, por su expresado carácter, de la esencialidad del modelo.

N O T A

Por el registro de modelo de utilidad a que se refiere la presente memoria descriptiva se REIVINDICA la propiedad y la explotación exclusiva de:

5
10
15
1.- Un morrión para botellas contenedoras de líquidos espumosos, esencialmente caracterizado por el hecho de estar constituido por un cuerpo de plancha metálica que presenta una parte central cóncava convexa, capaz de apoyarse en la cabeza del tapón, de la cual parten tres o más brazos radiales en el extremo de los cuales está practicado un orificio destinado al paso de un alambre que al quedar una vez doblados los brazos dispuesto anularmente alrededor del cuello de la botella inmediatamente debajo del reborde de su gollete, fija solidamente el morrión a dicho gollete.

2.- La propiedad y la explotación exclusiva del objeto del registro, sean cuales fueren las circunstancias que concurran con su esencialidad definida en la anterior reivindicación, cual objeto es:

20
"Un morrión para botellas contenedoras de líquidos espumosos"

Consta

45540

16 D 15



- 5 -

Consta la presente memoria de cinco hojas foliadas,
escritas por una sola cara.

Barcelona, 16 de Diciembre de 1954.

P. p. de Don Alfonso BARGALLÓ SONET,

45540



FIG. 1

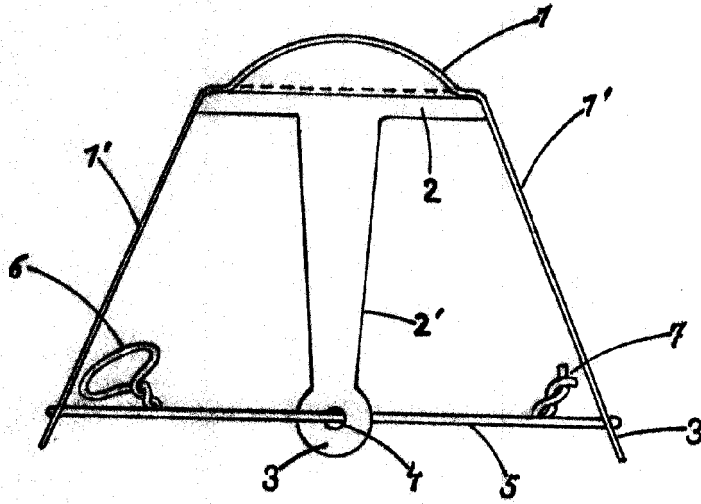
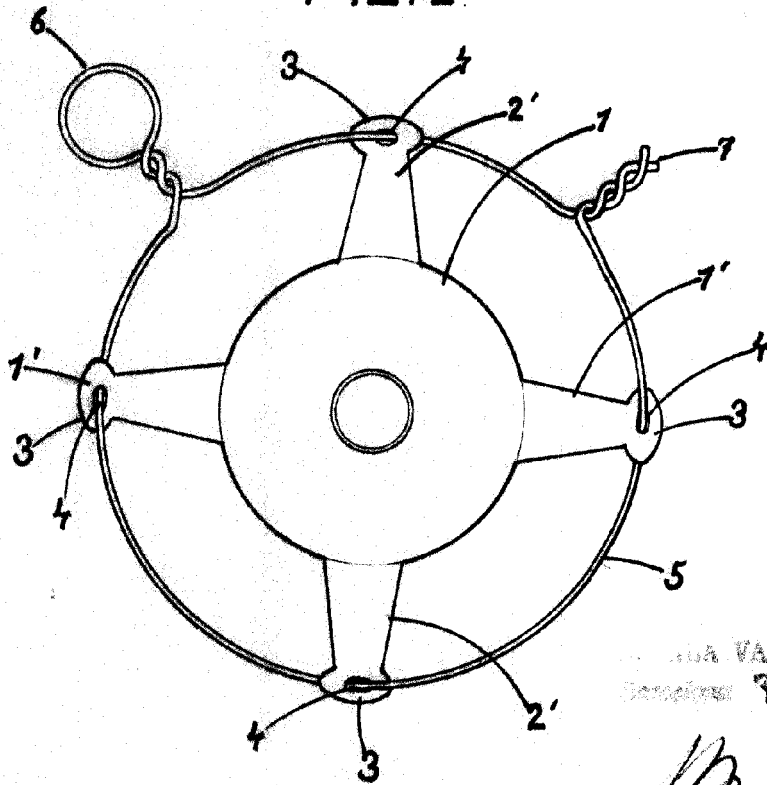

FIG. 2



UNA VARIABLE
Deposito 96 DIC. 1954