

455 17



MEMORIA DESCRIPTIVA

correspondiente a

UN MODELO DE UTILIDAD, por VEINTE AÑOS en España  
a favor de

DON JOSE PASTOR BOTI, de nacionalidad española, domiciliado en Madrid, Marqués de Monteagudo número 23.

por

"NUEVO ENVASE PARA MOLDEAR Y CONTENER SUPOSITARIOS U  
OTROS PRODUCTOS".

=====

455-17



El constante estudio del solicitante de este registro acerca de las características de esta clase de envases, le ha permitido lograr una importantísima mejora, que supone una nueva y práctica realización, y que se condensa en la petición que comprende este Modelo de Utilidad.

Está constituido esencialmente por un envase dividido en dos segmentos gemelos, que encajan uno en el otro en toda la longitud de sus bordes.

En la parte inferior y a una altura conveniente, los segmentos referidos tienen un reborde o ribete que no comprende la totalidad de los semicírculos que rodean y que sirven como tope a los extremos superiores de la cápsula que constituye la tapa-base, y para llevar a cabo la apertura del envase, puesto que dicho reborde queda suficientemente separado en las dos partes de unión de los segmentos de cada mitad del envase.

Las ventajas que este nuevo recipiente aporta son evidentes, pudiéndose señalar como mas sobresalientes las siguientes:

1ª. Dada la hermeticidad del cierre, puesto que las dos mitades se encuentran íntimamente enchufadas, el envase es, al propio tiempo, molde del supositorio o producto análogo, que se vierte en el mismo en estado de fundición, con lo que se evita el transporte del producto de los moldes generales al lugar donde haya de ser expandido para su venta al público.

2ª. El contenido del envase, es decir, el supositorio o el producto correspondiente, ya solidificado, se extrae sin la menor deformidad, y con una seguridad y ligereza mani-

455 17<sup>3</sup>-



35. fiestas, puesto que los terminales de los rebordes que existen en la parte inferior de cada segmento, se encuentran distanciados, con una separación suficiente para que, por virtud de una ligera presión hacia afuera, se separen las dos mitades referidas, quedando el supositorio dispuesto para su uso.

40. 3ª. Porque con el fin de evitar el arrastre de la materia envasada, la superficie inferior de ésta no tiene contacto con la base interior de la cápsula, debido a una ligera separación de los bordes circulares e inferiores del envase y el fondo de la cápsula.

45. 4ª. En virtud de la tapa inferior, que ajusta perfectamente, el envase queda totalmente cerrado, de modo que el contenido, a pesar de cambios de temperatura, nunca puede salir al exterior.

5ª. Teniendo en cuenta la base de que va provista la cápsula inferior, el envase puede ser embalado en cualquier posición.

50. Como complemento de la descripción que antecede, se acompaña un juego de dibujos, en los que puede apreciarse: en la figura 1ª el envase completo; en la figura 2ª un corte perpendicular, precisamente por el lugar donde se produce el enchufe con el otro segmento, y en la figura 3ª uno de los segmentos visto de perfil. En estos dibujos se representa:

55. -Con la letra A los dos segmentos que constituyen el cuerpo del envase.

60. -Con la letra B el ribete o reborde de la parte inferior de cada segmento, siendo la letra C la indicadora de las separaciones existentes entre los dos rebordes de los seg-

455 17



mentos.

-Con la letra D la cápsula que sirve de tapa-base.

65. -Con la letra E los ligeros resaltes existentes en la parte circular inferior del envase, para permitir un perfecto encaje y sujeción de la cápsula que constituye la tapa-base.

70. Habiendo quedado descritas las características y ventajas de este Modelo, hay que añadir que los detalles de realización pueden variar, sin que cambie el espíritu de la invención, que es el que se desprende de las líneas anteriores y el que se expresa en la siguiente

N O T A

75. 1ª.- NUEVO ENVASE PARA MOLDEAR Y CONTENER SUPOSITORIOS U OTROS PRODUCTOS, que se caracteriza porque está constituido por dos segmentos gemelos, que se hallan íntimamente enchufados por sus bordes en virtud de cortes rectos formando ángulo, hallándose dotados en la parte externa inferior de un reborde o ribete que no comprende la totalidad del semicírculo de cada segmento, y que tienen como finalidad servir de tope a los extremos superiores de la cápsula que constituye la tapa-base y de medios para llevar a cabo la apertura del envase, puesto que cada reborde se halla suficientemente separado de las dos partes de unión de los segmentos de cada mitad del envase.

85. 2ª.- NUEVO ENVASE PARA MOLDEAR Y CONTENER SUPOSITORIOS U OTROS PRODUCTOS, según la reivindicación anterior, que se caracteriza porque la parte circular inferior del envase está dotada de ligeros resaltes perpendiculares a la base, para permitir la perfecta sujeción y ajuste de la tapa-base.
- 90.

455-17



95. 3ª. NUEVO ENVASE PARA MOLDEAR Y CONTENER SUPOSITARIOS U OTROS PRODUCTOS, según las reivindicaciones anteriores, que se caracteriza porque la base interior de la cápsula se halla ligeramente separada de los bordes circulares inferiores del envase, a fin de evitar el arrastre de la materia envasada al ser destapado.

4ª. NUEVO ENVASE PARA MOLDEAR Y CONTENER SUPOSITARIOS U OTROS PRODUCTOS.

100. Todo según queda expuesto en la presente Memoria que consta de cinco hojas escritas a máquina por una sola cara y planos que se adjuntan.

Madrid, 18 de Diciembre de 1.954.

455 17

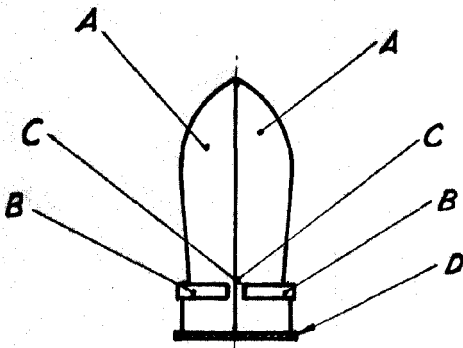

Fig-1ª

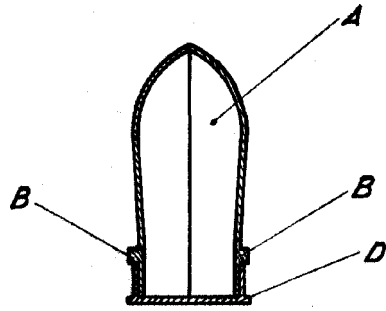

Fig-2ª

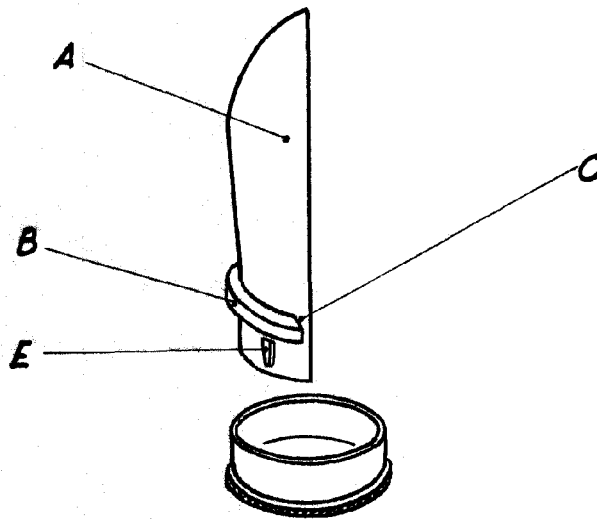

Fig-3ª

ENCUENCA VARIABLE  
Madrid, 13 de Septiembre de 1954