

45 985.

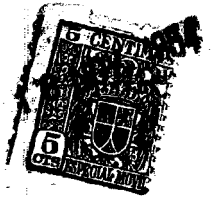

45385

MODELO DE UTILIDAD

por 20 años

por "UNA MANECILLA PARA RELOJES DE PULSERA", a favor de D. Daniel Saura Pont, de nacionalidad española, domiciliado en Hospitalet de Llobregat (Barcelona), Tarré, 11.

=====

MEMORIA DESCRIPTIVA

5 Con la manecilla para dar cuerda a los relojes de pulsera que se describe por este Modelo de utilidad, se resuelve satisfactoriamente y con economía la cuestión de que esta manecilla sea inoxidable en su continuo contacto con la muñeca, y el consiguiente con el sudor y transpiración de la piel.

Su descripción podrá ser más breve y clara refiriéndola, a título de ejemplo, a los dibujos que al efecto se adjuntan.

10 Se caracteriza por estar formada por un núcleo o alma -1- de latón, que se solidariza, por su manga roscada -2-, con el eje para dar cuerda. Este núcleo, además de la citada manga -2-, forma una amplia platina -3- a



la que se ajusta y fija solidariamente la caperuza -4- de
15 acero inoxidable, la cual presenta el grafilado periféri-
co -5- y su base -6- podrá ser, como la representada, un
cono muy aplastado.

Todo cuanto no afecte, altere, cambie o modifi
que la esencia de la manecilla descrita, será variable a
20 los efectos del actual Modelo.

N O T A .

Se reivindica como objeto de este registro por
Modelo de utilidad:

1 - Una manecilla para relojes de pulsera, que esencial-
25 mente consta de un núcleo de latón y manga tubular rosca
da central e inferior que se solidariza con el eje del
reloj, y de una caperuza de acero inoxidable ajustada y
solidaria con la platina, a la cual cubre por su base y
su borde cilíndrico lateral; esta caperuza presenta un
30 grafilado en su superficie lateral externa.

Sean cuales fueren las circunstancias que concu-
rran en la esencialidad del Modelo de utilidad definido
en la anterior reivindicación, cual objeto es:

2 - "UNA MANECILLA PARA RELOJES DE PULSERA".

35 Consta la presente memoria de dos hojas folia-
das, mecanografiadas por una sola cara y del dibujo uni-
do a la misma.

Barcelona, diez y seis de noviembre de mil nove-
cientos cincuenta y cuatro.

P.A. de D. Daniel Seura Pont,

L. DURÁN
P. P.



45880

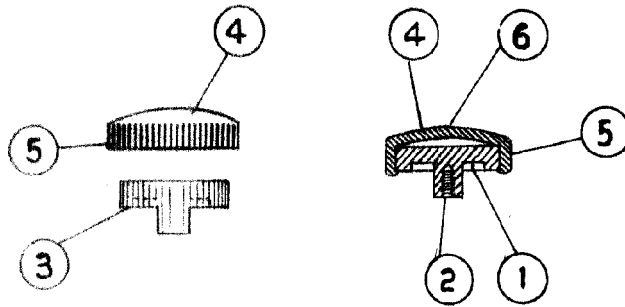

D. Saura Pont

ESCALA VARIABLE