



45295

M O D E L O  
D E  
U T I L I D A D

para "UNA GRAPA PERFECCIONADA", a favor de Don EUGENIO VILLA-  
SEGURA NAVARRO, domiciliado en BARCELONA, calle Enna, n° 183.

= . =

MEMORIA DESCRIPTIVA

El presente modelo de utilidad se refiere a una grapa perfeccionada.

5. En el modelo se ha realizado un artificio original por el cual la grapa propiamente dicha, se hace independiente del elemento de fijación, por lo que este elemento de fijación puede ser colocado correctamente según el trazado que se desee dar a la instalación y una vez colocado, se acopla al mismo la media grapa posterior, para lo cual es organizada mediante un apéndice que forma tuerca de la parte sobresaliente del tornillo de fijación.
- 10.

45295



5. La cabeza del tornillo queda oculta bajo una campana protectora, por lo que el conjunto adquiere una forma de presentación muy apropiada para instalaciones que han de ser dispuestas en locales y habitaciones dotados de buena mano de obra de conclusión.

Con el fin de facilitar la explicación se acompaña a la presente memoria una lámina de dibujos en la que se ha representado un caso de realización que se cita a título de ejemplo.

10. En el dibujo:

La figura 1, muestra la vista en perspectiva del conjunto de grapa y soporte, y

la figura 2, manifiesta en detalle seccionado, el acoplamiento de los dos elementos mencionados.

15. Consiste el modelo, en una grapa formada por las dos mordazas 1 y 2 unidas entre sí por los tornillos 3 que presentan su cabeza al exterior y se roscan sobre la segunda mordaza.

20. La segunda mordaza 2 lleva un apéndice tuerca 4 para roscarse sobre la espiga 5 sobresaliente del tornillo de fijación 6 el cual se halla protegido por la campana 7 que sirve para hacer tope en el paramento en donde se fije aquél.

La utilización es como sigue:

25. Se coloca en el paramento el tornillo de fijación juntamente con su campana hasta que ésta haga tope en aquél. En esta disposición queda al frente la espiga roscada 5 en la que se coloca a rosca la mordaza posterior de la grapa, resultando así esta mordaza en aspecto cóncavo al exterior, asentando el cuerpo del tubo en esta concavidad y colocando encima la mordaza exterior 1, que se fija por los tornillos 3 dispuestos para la maniohra desde la parte exterior.

30.

45295



Dentro de su esencialidad, el modelo puede ser llevado a la práctica en otras formas de realización que difieran en detalle de la indicada a título de ejemplo en la descripción, a las cuales alcanzará igualmente la protección que se recaba.

5. Podrá, pues, construirse en cualquier forma y tamaño, con los materiales más adecuados y formas decorativas que mejor convengan en cada caso, por quedar todo ello comprendido en el espíritu de las reivindicaciones.

= . =

10

#### N O T A

10. Descrito el objeto y utilidad de la invención, lo que se declara como no divulgado ni practicado en España comprende las siguientes reivindicaciones:

1. Una grapa perfeccionada, caracterizada esencialmente por estar constituida por dos partes fundamentales, la grapa propiamente dicha y el soporte de fijación, comprendiendo este soporte una espiga roscada que forma el tornillo de fijación, una campana cazoleta acoplada en la cabeza del tornillo y que sirve para hacer tope con su borde sobre el paramento, terminando la cabeza del tornillo en una espiga roscada sobresaliente de la campana cazoleta y adecuada para retener en esta rosca a un apéndice hueco roscado de que va dotado la semimordaza posterior de la brida.

20. 2. Una grapa según la anterior reivindicación en la que la grapa propiamente dicha que se fija al soporte comprende dos semimordazas, una exterior y otra interior, reunidas entre sí por los bordes doblados de cada extremo de las mismas,
- 25.

45295



con la particularidad característica de que la mordaza posterior o de fondo, presenta en su parte convexa un apéndice hueco con rosca interior, por el que se une a la espiga roscada del soporte anteriormente descrito.

5. 3. Una grapa según las reivindicaciones 1 y 2 en la que el acoplamiento de las dos mordazas entre sí, se efectúa mediante tornillos, que entrando por la mordaza exterior se roscan en la tuerca que lleva la mordaza posterior.

4. Una grapa perfeccionada.

10. Según se describe y reivindica en la presente memoria descriptiva, que consta de cuatro hojas, foliadas y escritas a máquina por una sola cara, acompañadas de una lámina de dibujos.

Madrid, a 7 de Diciembre de 1954.

EUGENIO VILLASEGURA NAVARRO

p.a.

JAIME ISERN MIRALLES

P. P.

R/mp.

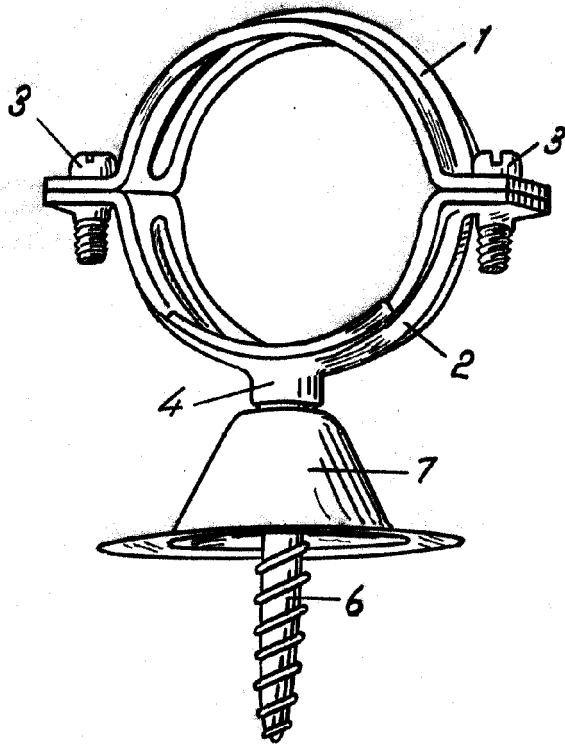
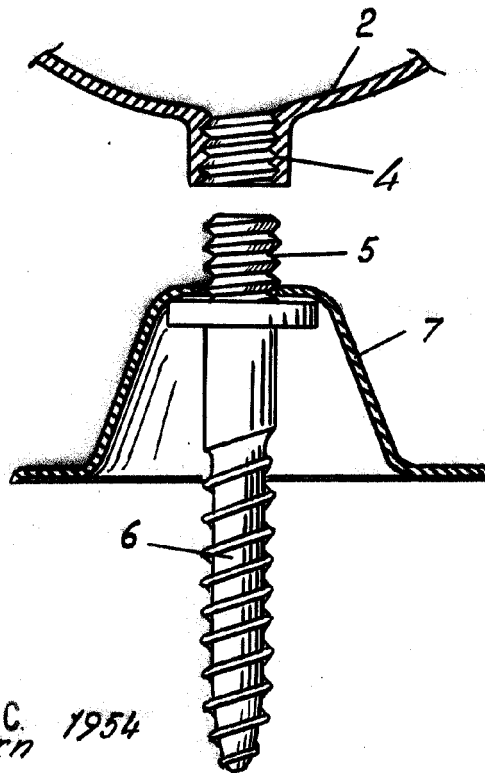

Fig. 1

45295

Fig. 2



Madrid, 7 DIC. 1954  
pp. Jaime Isern