

45265

23



45265

MODELO DE UTILIDAD

por 20 años

por "UNA ESTERILLA EXTRALIGERA PARA BAÑO", a favor de D<sup>a</sup> María Rodríguez Gómez, de nacionalidad española, domiciliada en Barcelona, Monmany, 16.

=====

MEMORIA DESCRIPTIVA

Este Modelo de utilidad describe una esterilla para baño, extraligera, totalmente de plástico y, en consecuencia, inoxidable e incorruptible.

5 Adjuntamos unos dibujos, a título de ejemplo, para describirla con más detalle.

10 Consiste en una serie de eslabones -1-, fig. I, huecos muy aplanados, de material plástico, enlazados entre sí como dovelas mediante filamentos transversales -2-, gruesos, y también de plástico; los eslabones principales -1- afectan la forma de paralelepípedos muy aplanados, huecos y abiertos por su base inferior figuras II y IV; las piezas terminales -3- que alinean los bordes de la esterilla, están moldeadas en longitud menor que las



principales. En todas estas piezas -1-3-, están previstos  
15 unos orificios -4- en sus paredes laterales encarados los  
de un lado con los del otro para dar paso al ligamento  
-2-; las piezas principales o mayores -1-, presentan en  
cada lado, una hilera de a cuatro orificios -4-, y las me  
20 nores o terminales -3- sólo uno por banda; el ligamento  
-2-, también de plástico, es de sección circular, igual  
a la de los orificios y su material es suficientemente  
flexible para formar un nudo -5- en cada extremo; la cara  
superior -6- de cada eslabón, será grafilada o rugosa.

Todo cuanto no afecte, altere, cambie o modifi-  
25 que la esencia de la esterilla descrita, será variable a  
los efectos del actual Modelo de utilidad.

N O T A .

Se reivindica como objeto de este registro por  
Modelo de utilidad:

30 1 - Una esterilla extraligera para baño, caracterizada  
por estar formada de una serie de pastillas huecas y  
con sus bases inferiores abiertas, enlazadas entre sí  
por unos ligamentos flexibles, pero no extensibles, que  
se disponen paralelos unos a otros ensartando en forma  
35 escalonada a las series de pastillas a través de los ori  
ficios previstos en los lados o bandas laterales mayores  
de dichas piezas.

2 - La propia esterilla de la reivindicación anterior,  
caracterizada porque las piezas terminales que unifican  
40 los bordes de la esterilla están moldeadas en forma si  
milar pero de longitud menor que la mitad de las princi  
pales, presentando, en cada borde lateral, un solo ori  
ficio enfrenteado con el de la opuesta.

Sean cuales fueren las circunstancias que con-

45260

23



- 3 -

45 curran en la esencialidad del Modelo de utilidad definido en las anteriores reivindicaciones, cual objeto es:  
3 - "UNA ESTERILLA EXTRALIGERA PARA BAÑO".

Consta la presente memoria de tres hojas foliadas, mecanografiadas por una sola cara y del dibujo unido a la misma.  
50

Barcelona, veintitrés de noviembre de mil novecientos cincuenta y cuatro.

P.A. de D<sup>a</sup> María Rodríguez Gómez,

L. DURÁN  
P. P.

45265

Fig. I

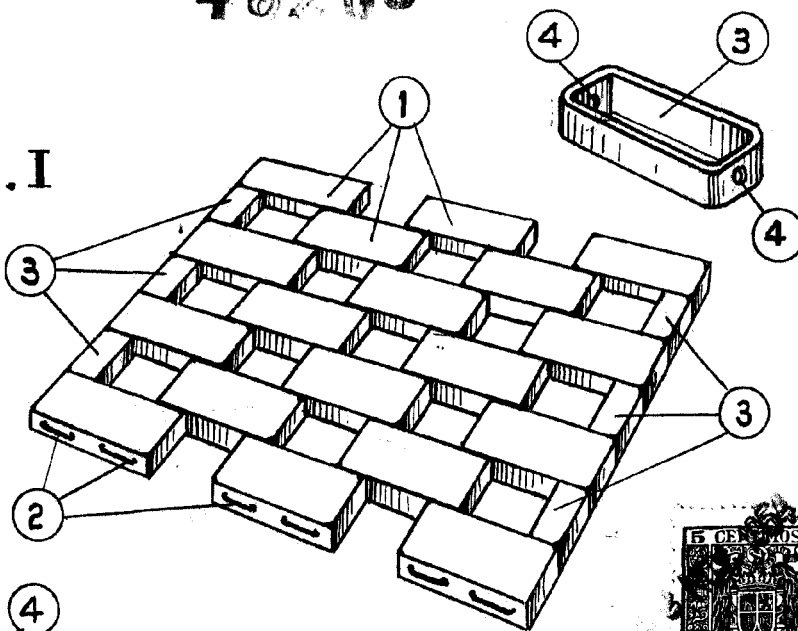

Fig. II

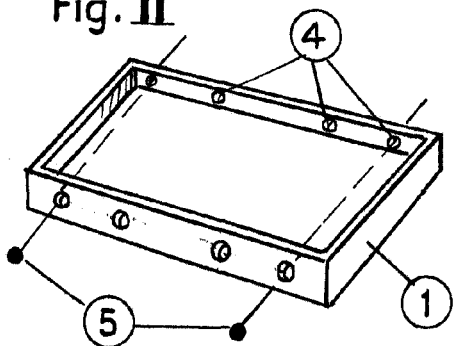

Fig. III

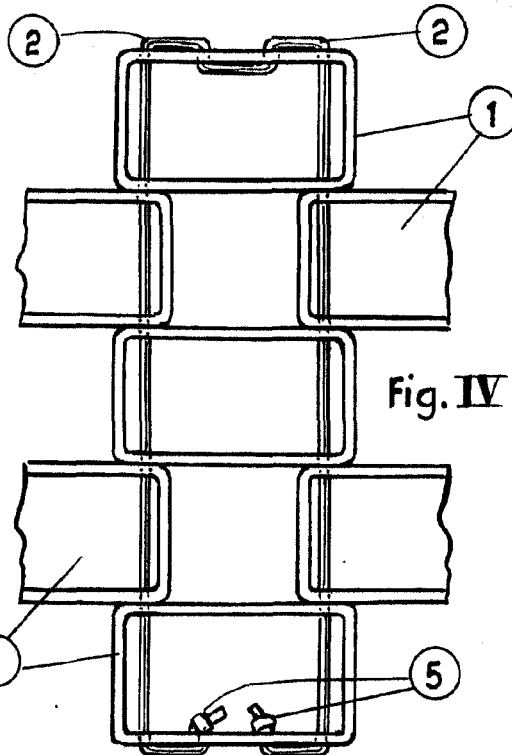
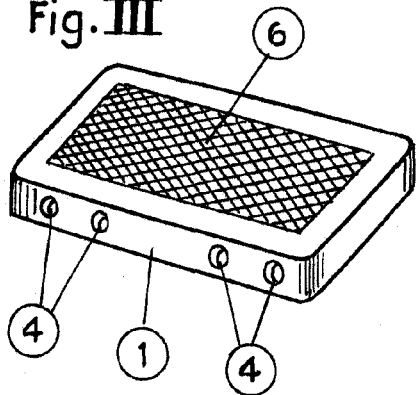

Fig. IV

ESCALA VARIABLE