

45260. 45260



MODELO DE UTILIDAD

por 20 años

por "UN PORTAPATENTES ILUMINADO COMBINADO CON ESPEJO RETROVISOR", a favor de D. Luis Cusachs Vidal, de nacionalidad española, domiciliado en Tarrasa (Barcelona), Colón, 111.

=====

MEMORIA DESCRIPTIVA

5 El portapatentes que se describe por este Modelo de utilidad, tiene por objetivo dotar a los automovilistas de un elemento tan útil cual es el que la patente sea perfectamente legible, tanto de día como de noche, evitándose así los perjuicios y daños que resultan de la deficiente lectura, o no visibilidad, de la patente al ser revisada por la policía de tráfico.

10 Para dar una sucinta y precisa idea del portapatentes que nos ocupa, adjuntamos, a título de ejemplo, unos dibujos. En ellos se aprecia que consiste en una placa rectangular -1- de material plástico, suspendida por la rótula -2- fija por -3- a la parte superior o umbral del parabrisas. Esta placa, por su cara interna, presenta las dos guías longitudinales -4- para sujetar al espejo retro-



15 visor -5-, y por la cara anterior, fig. I, presenta en su
 centro las pinzas -6- para fijar y embornar una pequeña
 lámpara tubular de filamento -7-. Otra pieza -8-, de for-
 ma semicilíndrica, de extremos -9- achaflanados y bordes
 -10- rectos, fija por los tornillos -11- a los bordes de
 20 la placa -1-, opaca en sus dos lados -A- y transparente
 en la franja central -B-, permite fijar totalmente desa-
 rrollada la patente del automóvil, e iluminarla por trans-
 parencia.

Todo cuanto no afecte, altere, cambie o modifique
 25 la esencia de este portapatentes, será variable a los
 efectos del actual modelo.

N O T A .

Se reivindica como objeto de este registro por Mo-
 delo de utilidad:

30 1 - Un portapatentes iluminado combinado con espejo retro-
 visor, caracterizado por comprender una placa rectangular
 que por una cara, la interior, presenta dos guías o pesta-
 ñas longitudinales para sujetar el espejo retrovisor, fi-
 jándose por la otra, o exterior, el brazo de la rótula de
 35 suspensión que la une a la carrocería, y un pequeño porta-
 lámparas central para conectar una reducida lámpara; esta
 placa queda cubierta por su cara externa por otra pieza
 hueca, semicilíndrica, con sus extremos achaflanados, con
 una banda central transparente y las laterales opacas, la
 40 cual se ajusta por sus bordes a los de la placa y se fija
 a ella por tornillos.

Sean cuales fueren las circunstancias que concu-
 rran en la esencialidad del Modelo de utilidad definido
 en la anterior reivindicación, cual objeto es:

45 2 - "UN PORTAPATENTES ILUMINADO COMBINADO CON ESPEJO RETRO-
 VISOR".

45260
- 3 -



Consta la presente memoria de tres hojas foliadas,
mecanografiadas por una sola cara y del dibujo unido a la
misma.

50

Barcelona, once de noviembre de mil novecientos
cincuenta y cuatro.

P.A. de D. Luis Cusachs Vidal,

L. DURÁN
P. P.

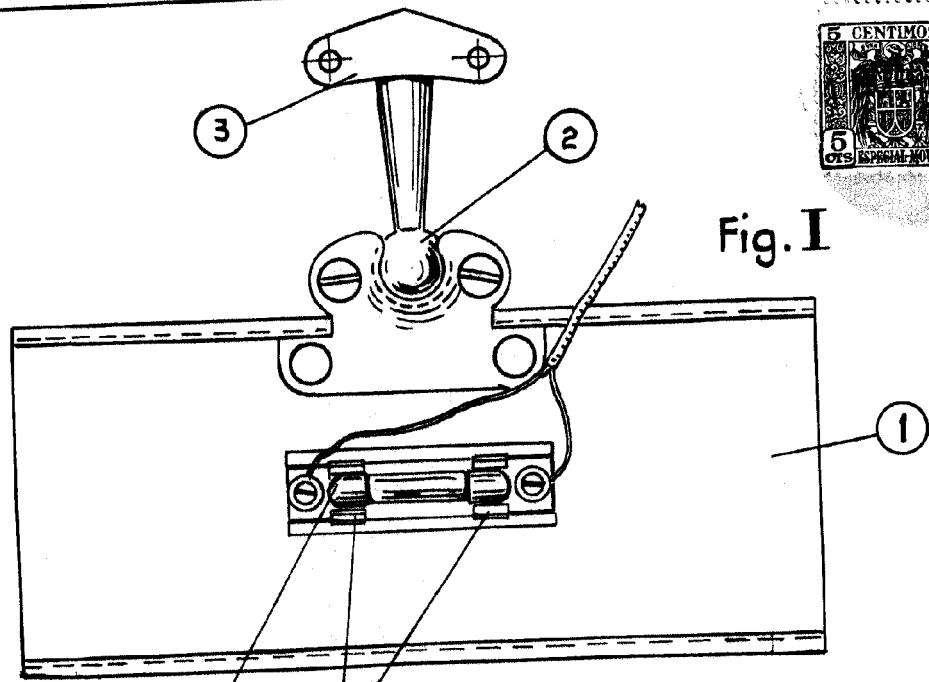

Fig. I

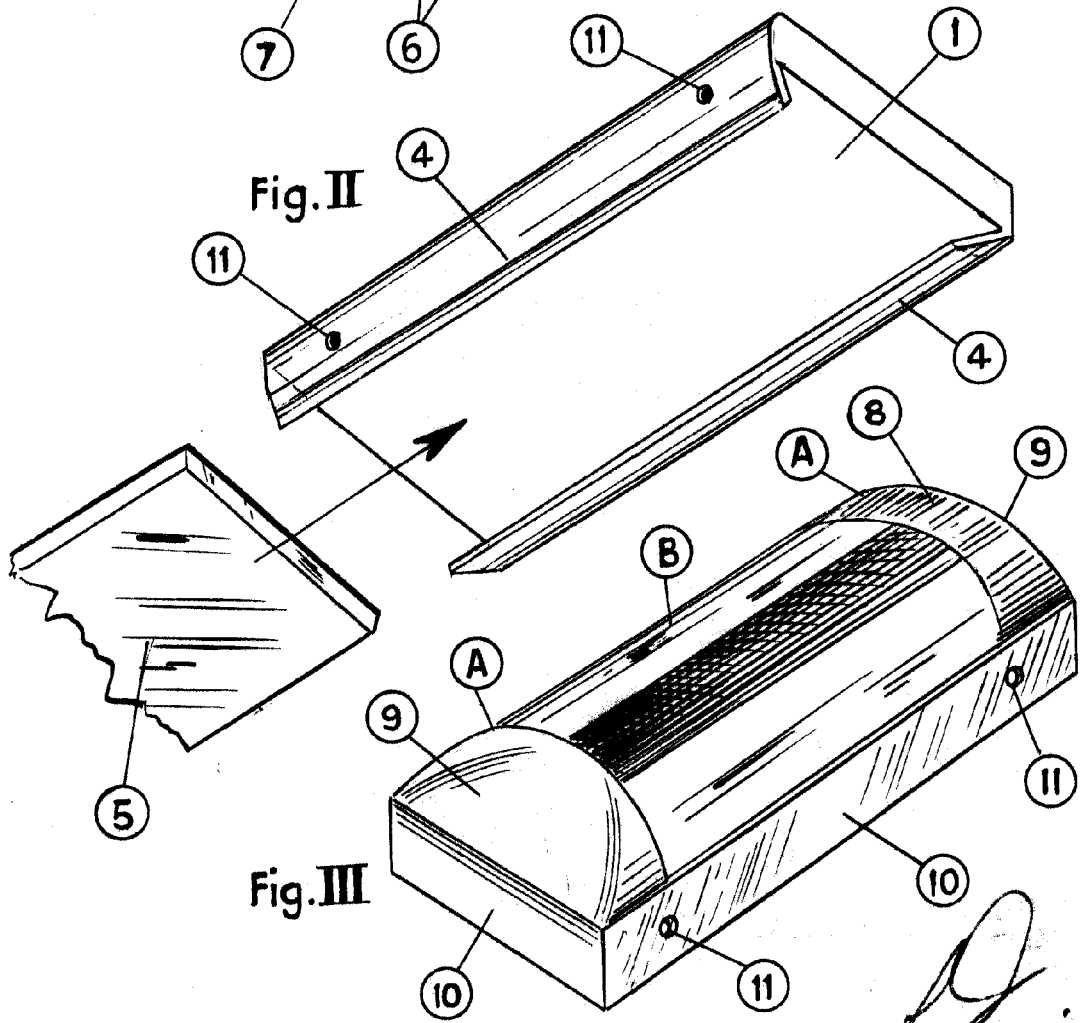

Fig. II

Fig. III

ESCALA VARIABLE