

45250

45250.



MEMORIA DESCRIPTIVA del Modelo de Utilidad por veinte años en España, solicitado a favor de los Sres. Don Juan SIGUERO DE ANTONIO y Don Vicente MOLINA CORBACHO, ambos residentes en Madrid, calles de Rodas, 6 y Engracia Díez, 1, respectivamente: "CAMA INFANTIL DE PLEGADO ABSOLUTO".

--ooOoo--

En la construcción actual de cunas o camas infantiles se tropieza con la dificultad de que su rigurosa rigidez no permite un cómodo desplazamiento, en muchos casos indispensable para lograr cualidades de funcionamiento (reposo infantil) eficiente. Con independencia de lo expuesto, frecuentemente, en muchos hogares de reducidas proporciones, se requiere que estos muebles se puedan comprimir o plegar para lograr en determinados casos el máximo aprovechamiento de toda la superficie dispo



nible.

10 Los solicitantes, han logrado la construcción de una cama infantil de plegado absoluto, sobre cuyo objeto por ser nuevo y de su propia invención, demandan que se les garantice en su propiedad y explotación exclusiva, mediante la concesión de Modelo de Utilidad.

15 Con el propósito de ilustrar suficientemente esta Memoria Descriptiva, se acompaña una hoja de planos en la que sus Figs. I y III representan, respectivamente, la cama infantil en sus posiciones de abierta y plegada.

En ambas Figs. I y III, -1- es un bastidor construido por ejemplo de tubo de acero, dotado inferiormente de salientes -11- comprensivos de taladros ú orificios. Recíprocamente, -2- es otro bastidor de características similares al representado en -1-, si bien con la disposición de taladros equidistantes -11- invertida; es decir, situada superiormente. Ambas seccio-

25 nes -1-2- ó bastidores, merced a las series de taladros equidistantes -11- que poseen, permiten un trenzado de fibra cualquiera -9-; por ejemplo, nylon, cordón, etc. etc., trenzado que, en expansión o posición de utilización (Fig.I) mantiene ambos bastidores -1-2- distanciados paralelamente integrándose la cama

30 infantil, complementada por la disposición del bastidor -2- sustentador de tiras de fleje -10- dispuestas con muelles de tensión horizontal para la creación del sommier. Este trenzado -9- tolera al propio tiempo su perfecta unión (Fig.III) -1-2- en su posición de plegado.

35 El doble bastidor -1-2- integrante en sí mismo merced al trenzado -9- de la cama infantil, según queda expuesto, se encuentra complementado con la suspensión representada en ambas



Figs. I y III, integrante -3-4- de doble tijera unida inferior-
 mente mediante ejes fijos -5- portadores de ruedas dirigidas ó
 40 libres; el cual, por sus puntos -6-6'- queda unido mediante
 charnelas abatibles al bastidor -1- superior, verificándose la
 unión del opuesto extremo -7-7'- de la tijera integrada, así -
 mismo sobre -1- mediante el dispositivo de enganche, sustenta-
 ción y/o desplazamiento -8-8'- representado también en la Fig.
 45 II para lam más exacta comprensión. En efecto; esta Fig. II,
 muestra el bastidor superior -1- del que inferior y diagonal -
 mente parte un tubo hueco de reducidas proporciones -8- bastan-
 te para comprender y retener los extremos de la doble tijera
 en sus brazos -4-, proporcionándose así la precisa rigidez al
 50 total conjunto.

Pueden ser variables las dimensiones, proporciones,
 materiales y cuantos detalles aconseje la experiencia, siempre
 que se conserven las características reivindicables.

N O T A. - Se reivindica la propiedad de este Modelo de Utili-
 dad;

1) - Cama infantil de plegado absoluto, caracterizada por la
 existencia de dos bastidores gemelos independientes provistos
 de series de taladros equidistantes comunmente enfrentados.

2) - Cama infantil de plegado absoluto según primera reivindi-
 cación, caracterizada porque las series de taladros equidistan-
 tes enfrentados, permiten un trenzado de fibra; nylon por ejem-
 plo o cualquier material adecuado, que, efectuando una tensión
 mantenga el paralelismo de los bastidores y permita su unión en
 plegado.

3) - Cama infantil de plegado absoluto según primera y segun-

45250



-4-

da reivindicaciones, caracterizada porque el bastidor inferior comprende series de flejes de acero provistos de muelles horizontales de tensión.

4) - Cama infantil de plegado absoluto, según primera reivindicación, caracterizada porque una disposición de doble tijera provista de eje central de giro y dos fijos en los extremos dotados de ruedas dirigidas o libres, permite su extensión o plegado.

5) - Cama infantil de plegado absoluto según cuarta reivindicación, caracterizada porque dos de los extremos de la tijera doble, se unen mediante charnelas abatibles al bastidor superior, verificándose la unión de los otros dos extremos de la tijera mediante dispositivo de enganche, sustentación y desplazamiento.

6) - Cama infantil de plegado absoluto según quinta reivindicación, caracterizada porque el dispositivo de enganche o retención y desplazamiento, consiste en un tubo hueco que diagonalmente situado en el bastidor superior, permite el paso de los terminales libres de la doble tijera, reteniéndolos.

7) - "CAMA INFANTIL DE PLEGADO ABSOLUTO".

Esta Memoria Descriptiva consta de cuatro hojas foliadas y mecanografiadas por una sola cara y de una hoja de planos.

Madrid, 6 DIC. 1954

45250



Fig. I

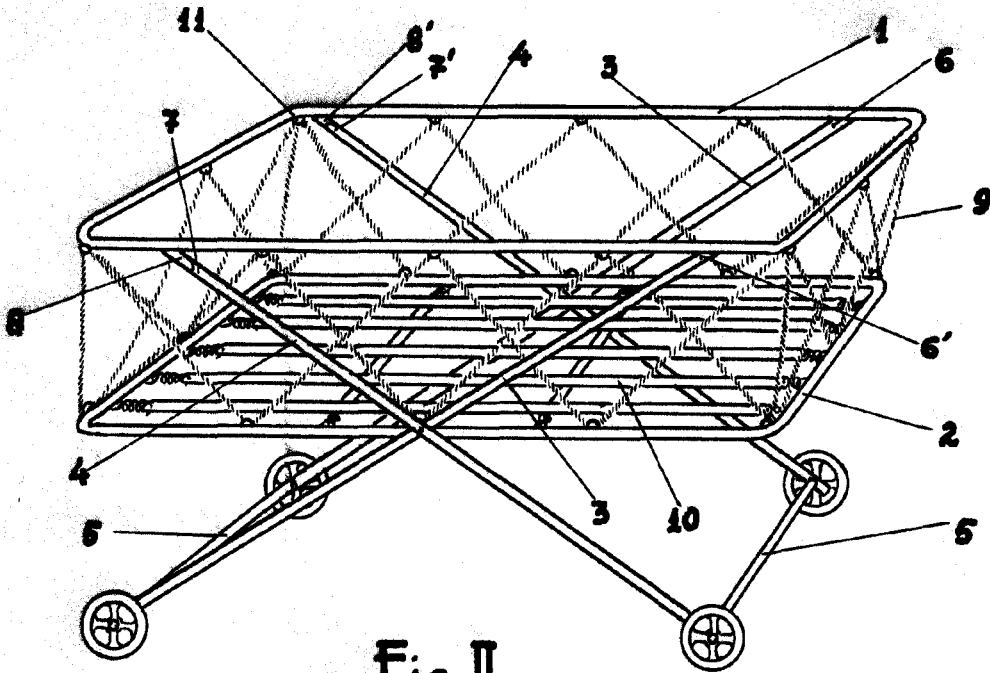

Fig. II

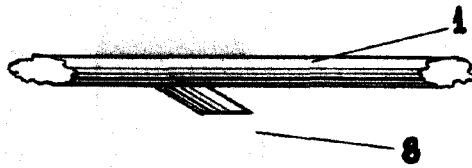
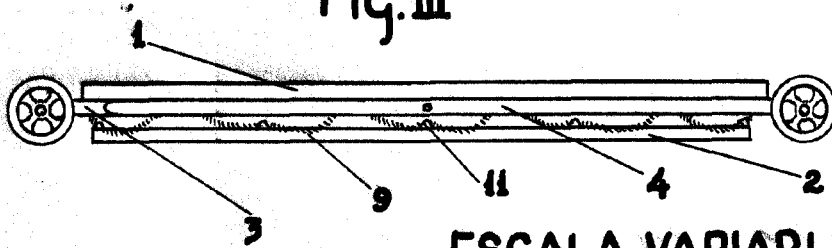

Fig. III



ESCALA VARIABLE

Madrid,