

MEMORIA DESCRIPTIVA

Correspondiente a un MODELO DE UTILIDAD, cuyo registro se solicita por veinte años.

A favor de

D. Joaquín GRIFO MARTINAVARRO, de nacionalidad española.

Residente en VALENCIA.-Cádiz, 42

P O R :

"ENVASE PERFECCIONADO"

Presentamos con el nuevo modelo un tipo de envase perfeccionado y caracterizado principalmente por constituir su planta en desarrollo una pieza única, de elementos plegables que al abatirse sobre sí forman el envase propiamente dicho, quedando su base provista de dos cortes incisivos en los extremos de uno de sus lados mayores, que evitan su fácil caída o desarmado y en la tapa, que está enfrentada a la base y constituye la otra base menor del prisma, va dispuesta una solapa perforada, precisamente en uno de los vértices del cuadrilátero que forma, que permite obtener una lengüeta de tiro para la abertura del envase.

Para auxiliarnos en la descripción del modelo de envase, vamos a hacer referencia seguidamente a las figuras del plano adjunto, caracterizadas por una planta en desarrollo del envase, que corresponde a un modelo de realización práctica, a título de ejemplo.

Como podemos apreciar en dicha figura, el cuerpo principal del estuche o envase está constituido por cuatro paralelogramos de dimensiones variables (A, B, C y D), siendo iguales dos a dos los (A y C) y (B y D) respectivamente, esto es, en sentidos alternados, según la disposición lineal del desarrollo leído de derecha a izquierda en la figura 1ª del plano adjunto.

La cara rectangular (A) y su igual y enfrentada (C), llevan dos prolongaciones en ambos lados menores, superior e inferior, (E, F, G, H) constituidas por unas solapas que se pliegan, según la línea de limitación de la cara determinativa con el lado menor del rectángulo (A) o el (C) respectivamente. Estos pliegues se efectúan gracias a los cortes en ángulo agudo (I, J) que llevan estas solapas en su línea de unión con las prolongaciones respectivas de los lados (B y D).

35.-

Los lados (B y D) del envase están caracterizados por paralelogramos rectangulares de igual altura, pero mayor ancho que los anteriores, en este ejemplo de realización, si bien, nada impide que sus dimensiones sean iguales o diferentes en otro sentido a las citadas.

40.-

Si esto sucede, este es, según la variación de dimensiones que se empleen para los lados que determinan el ancho de las caras (A, B) (C y D), resultara el cuerpo del envase de sección cuadrada o rectangular. Ni que decir tiene que la otra cota, es decir, el lado mayor de estos cuadriláteros rectangulares, determina la altura de dicho envase, pudiendo asimismo variarse sin modificar para nada las características principales.

45.-

Repetimos que las caras (B y D) llevan alternativamente en sus lados menores que forman la base y tapa del estuche, ciertas prolongaciones (K y L) plegables asimismo por la línea de unión.

50.-

Refiriéndonos concretamente a la base (K) está caracterizada por un paralelogramo cuadrilátero, cuya dimensión mayor corresponde al ancho de la cara (B) y la menor, al de la (C) o (A) indistintamente.

55.-

Lleva, además, una solapa (N) que presenta en sus extremos unos cortes incisivos (N) con objeto de que al ser plegada y encajada para formar el cuerpo, estos cortes eviten el fácil desprendimiento de esta base, y con ello la propia caída del objeto que contiene el molde.

60.-

Concretamente, para la tapa (L) vemos que presenta igualmente que en opuesta, la base, una solapa de pegamento o simple pliegado (O) y en su centro un corte que determina una lengüeta (P) de dimensiones y formas variables; esto es, que puede ser rectangular, ovalada, semicircular, etc., etc., pues su único objeto es permitir por insisión de la uña obté-

65.- ner un elemento de tiro para la apertura de la tapa del estuche.

Por último, la cara (D) e la (A) indistintamente llevan en su parte una solapa prolongada en toda su longitud (Q) para pliegado o pegado del cuerpo del estuche.

70.- Hemos de señalar que todos los pliegados están facilitados por unas hendiduras determinativas de sus líneas, así como el hecho de que las solapas presentan sus extremos redondeados para mayor facilidad de ajuste en su pliegue como podemos apreciar en el desarrollo en planta de la figura adjunta, el envase está constituido por una pieza única fácilmente obtenida por trequelado, con la consiguiente economía en la producción en serie.

75.- Es obvio señalar que las dimensiones dadas a todos y cada uno de los lados y caras que intervienen en el tipo de envase descrito, así como también los colores, inscripciones o motivos que con fines de propaganda o cualquier otro, pudieran inscribirse en las mismas, no suponen alteración o variante alguna a las reivindicaciones básicas que más abajo siguen.

80.-

REIVINDICACIONES

1ª).- "ENVASE PERFECCIONADO", caracterizado porque las bases prolongadas en las caras cuadrangulares mayores, plegables constitutivas de la tapa y fondo del estuche, llevan, la primera, en el centro del lado solapado, una incisión cortada que determina una uña-langleta de tiro para la apertura y la base de fondo, opuesta, en idénticas condiciones, dos cortes arqueados en prolongación extracte de la línea de pliegue del solapado, que constituye el cierre de esta base.

2ª).- "ENVASE PERFECCIONADO".

La presente memoria descriptiva consta de cinco hojas
foliadas y escritas a máquina por una sola cara, componiendo
un total de noventa y siete líneas, incluidas éstas.

Madrid, 4 de Diciembre de 1.954.-

ANTONIO ESCRIBA

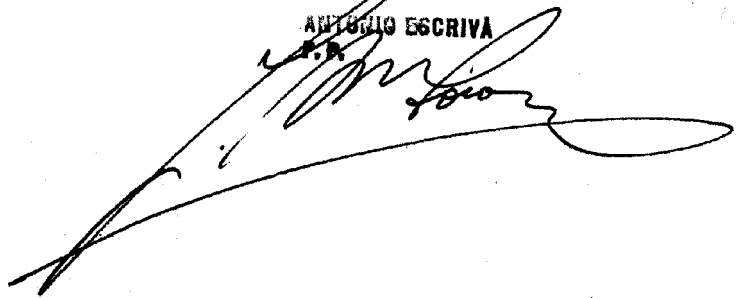
A large, stylized handwritten signature in black ink, written over the typed name 'ANTONIO ESCRIBA'. The signature is fluid and cursive, with a long horizontal stroke at the bottom.

45286

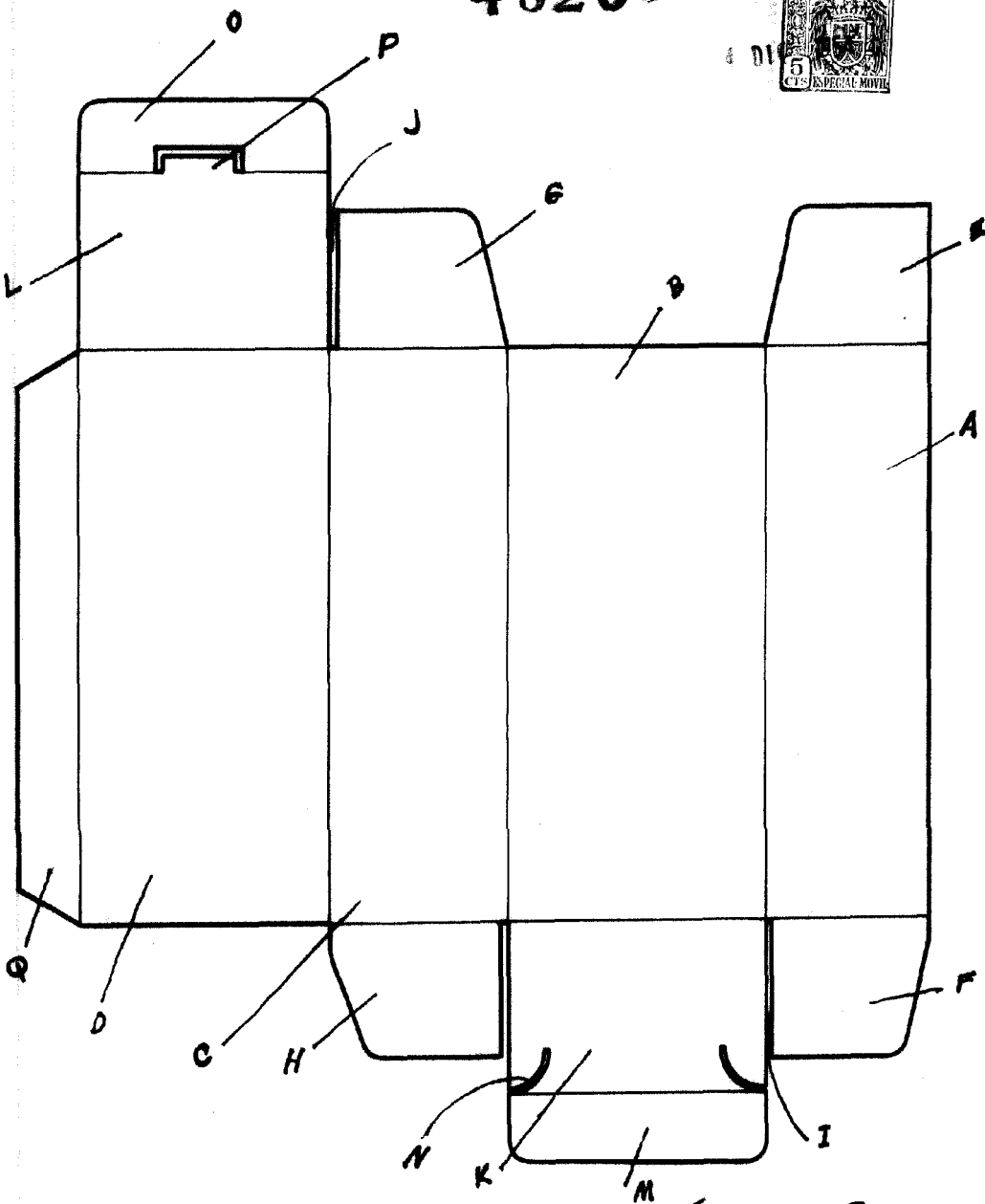

Madrid, 4 de Noviembre de 1954.

ANTONIO ESCOBAR
P.E.

[Handwritten signature]

Escala variable.