

45205



MEMORIA DESCRIPTIVA
para solicitar
MODELO DE UTILIDAD
en
ESPAÑA
por VEINTE años
por "CASQUILLO PARA EJE DE VAGON DE MINA".

A nombre de:

Don Alfredo ANTUÑA PUEYO, de nacionalidad española,
ñola,

domiciliado en:

LA LAGUNA, Ciaño Santa Ana, (Oviedo).

El objeto de la presente solicitudde Modelo de Utilidad,
se refiere a un casquillo o cojinete para eje de vagón de mi-
na que presentan, debido a sus características de novedad,
las siguientes ventajas en la función a que se destinan:

5

Sustituyen eficazmente a los costosos rodillos utiliza-

45205



dos en la actualidad.

No se recalientan por estar debidamente estudiada su lubricación.

10 Son de un coste notablemente más bajo que los actualmente en servicio.

Son de duración ilimitada si se usan correctamente.

15 El casquillo de que se trata consiste en una pieza moldeada cilíndrica dotada de resaltos anulares en sus bocas y de series de a dos orificios en planos perpendiculares practicados normalmente a su pared, habiendo cuatro de dichas series.

En los resaltos o bordes de las bocas van unos rebajes diametralmente opuestos.

20 En el adjunto plano se ha representado una realización del Modelo ejecutada de acuerdo con los principios expuestos.

La figura 1 representa una vista en alzado del casquillo, mitad vista exterior y mitad corte.

La figura 2 representa una vista en planta.

25 Como puede apreciarse, el casquillo es una pieza cilíndrica hueca (1) en cuyas bocas van resaltes (2) dotados de los rebajes (3).

En la pared se han practicado orificios (4), de eje perpendicular a la misma, situados como se indica en el dibujo.

30 Este Modelo es realizable en cualesquiera tamaños y materiales adecuados, especialmente en Zamak, y es susceptible de toda clase de modificaciones de detalle que no alteren su fundamento.

-:- N O T A -:-

35 Los puntos de invención propia y nueva que se presentan para que sean objeto de este Modelo de Utilidad, en España,

45205



E 1 DI

por veinte años, son los siguientes:

40 1º.- Casquillo para eje de vagón de mina, caracterizado por que es una pieza moldeada, de forma cilíndrica hueca, dotada de rebordes en sus bocas y con dos rebajes parciales, diametralmente opuestos, en cada reborde.

45 2º.- Casquillo para eje de vagón de mina, caracterizado por que perpendicularmente a su pared, se practican orificios en series de a dos situada cada serie de manera que sus ejes están en un plano que pasa por el eje del casquillo, habiendo cuatro series correspondientes a dos planos perpendiculares entre sí.

3º.- "CASQUILLO PARA EJE DE VAGON DE MINA".

Tal y como se ha descrito en la memoria que antecede, representado en el dibujo que se acompaña y para los fines que se han especificado.

Consta la presente memoria descriptiva de tres hojas escritas a máquina por una sola cara.

Madrid, 1 de Diciembre de 1954

Escala variable.

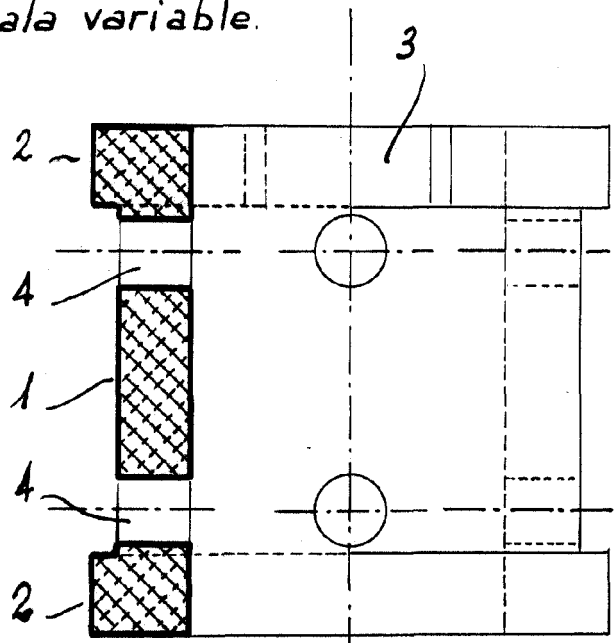

Fig. 1

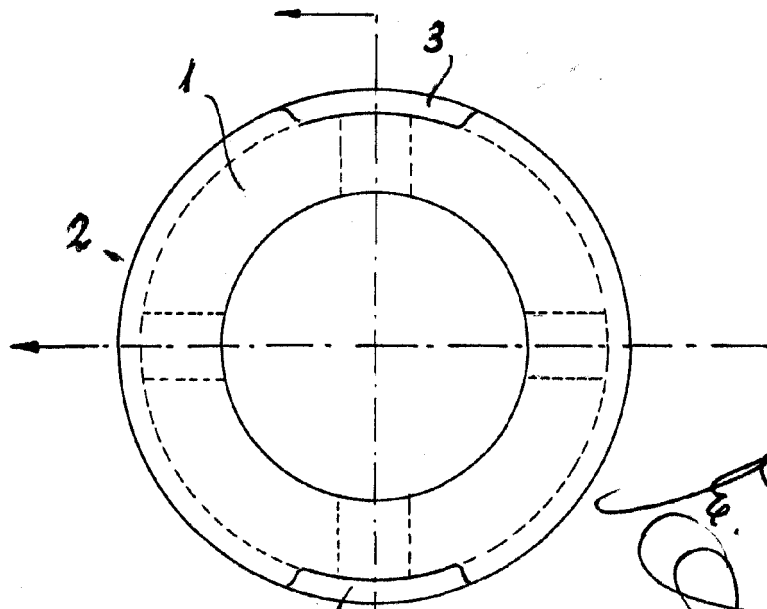

Fig. 2

Handwritten signature or scribble.