

44958



176

MEMORIA DESCRIPTIVA
para solicitar
MODELO DE UTILIDAD
en
ESPAÑA
por VEINTE años
por "GUIA PARA PRENSAS HIDRAULICAS PARA
"EXTRACCION DE ACEITE DE OLIVA".

A nombre de:

Don Antonio PALOS MUÑOZ, de nacionalidad
española,

domiciliado en:

PUENTE GENIL (Córdoba), calle Castejón, nº 31.

-o-

El objeto de la presente solicitud de Modelo de Utilidad se refiere a una guía para prensas hidráulicas para extracción de aceite de oliva, cuyas características de novedad le confieren la cualidad de aportar a la función a que se destina las siguientes ventajas:



a.- No da olor ni sabor de capacho al aceite por la rápida que es la salida de éste.

b.- No rompe capachos ni capachetas por los muchos orificios ovalados y amplios que tiene.

10 c.- No se atora ni obstruye por ser hueca la parte de arriba.

d.- La limpieza se consigue directamente por chorro de agua tanto en la parte desmontable como en la fija.

15 Consiste la guía de que se trata en una pieza tubular dotada de numerosas perforaciones ovaladas en su pared, yendo dicha pieza tubular enchufada hasta su mitad, por su parte inferior, en un pie derecho constituido por dos pletinas o planchas cruzadas en ángulo recto, o sea que su planta es en cruz, partiendo este pie derecho de un plato de hierro provisto, en su cara superior, de nervios radiales destinados a facilitar la salida del aceite.

20

En el adjunto plano se ha representado una realización del Modelo ejecutada de acuerdo con los principios enunciados.

25

La figura 1 representa una vista de la guía montada.

La figura 2 representa una corte de la guía según A-B, y

La figura 3 representa una vista del plato de apoyo.

30

Como puede apreciarse sobre el plato de hierro (1) dotado de los nervios radiales (2) se monta el soporte (3) cuya sección es en cruz, y sobre el que enchufa hasta cerca de su mitad la guía tubular (4) provista de numerosos orificios (5).

35

Este Modelo es realizable en cualesquiera formas, tamaños y materiales adecuados siendo susceptible de toda clase de modificaciones de detalle que no alteren su fundamento.

44958

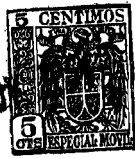

176 NOV

-:-:- N O T A -:-:-

Los puntos de invención propia y nueva que se presentan para que sean objeto de este Modelo de Utilidad, por veinte años, son los siguientes:

40 1º.- Guía para prensas hidráulicas para extracción de
aceite de oliva, caracterizada por que consiste en una pieza
tubular dotada de numerosos orificios en su pared, suscepti-
ble de enchufar hasta cerca de su mitad, por la parte infe-
rior, en un soporte, con sección en forma de cruz, que parte,
45 a manera de pie derecho, de un plato discoidal de hierro do-
tado, por su cara superior, de nervios radiales de poca al-
tura.

2º.- "GUÍA PARA PRENSAS HIDRAULICAS PARA EXTRACCION DE
ACEITE DE OLIVA".

Tal y como se ha descrito en la memoria que antecede,
representado en el dibujo que se acompaña y para los fines
que se han especificado.

Consta la presente memoria descriptiva de tres hojas es-
critas a máquina por una sola cara.

Madrid, 16 de Noviembre de 1954

44958

Escala variable

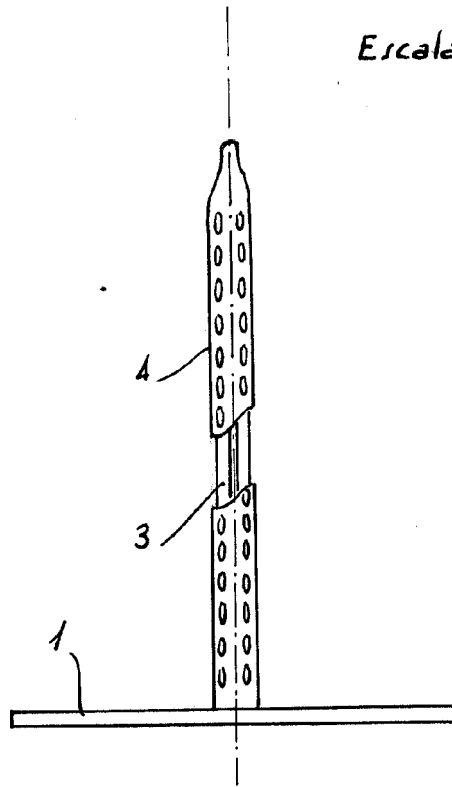

Fig. ~ 1

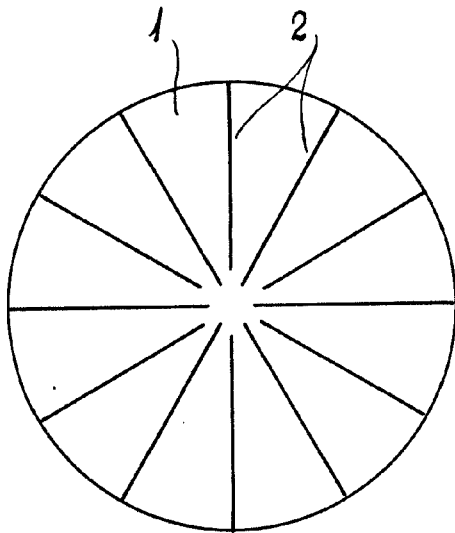

Fig. ~ 2

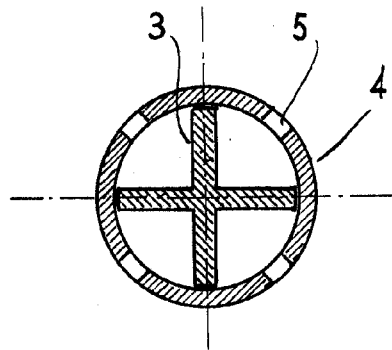

Fig. ~ 3