



A continuación se hará una descripción completa
10 del aludido piloto, con referencia a los planos que se -
acompañan, en los cuales se representa a simple título de
ejemplo, no limitativo, una forma preferente de realiza-
ción, susceptible de modificación en todas aquellas partes
o elementos que no supongan una alteración fundamental de
15 las características esenciales que reivindicaremos.

Según el ejemplo de ejecución representado, el
piloto preconizado está integrado por un cuerpo macizo de
goma (1) de forma peculiar que constituye el soporte del
sistema, presentando frontalmente un resalte cilíndrico -
20 con un reborde circular (2) acanalado interiormente para
acoplamiento de un cristal refractor (3) dispuesto en pla-
no vertical.

En la zona superior del mismo cuerpo (1) queda
establecido un segundo reborde de forma ovalada con una ca-
25 nal interior donde se acopla la linterna (4) de material
plástico transparente, cuya pieza está dotada en su borde
de una pestaña periférica que queda inserta en la citada
acanaladura y asegurada por virtud de la presión que rea-
liza el mencionado reborde debido a la elasticidad de la
30 materia constituyente del cuerpo principal.

Dentro de la linterna (4) quedan dispuestos los
medios luminosos, montados directamente sobre el cuerpo
base.

En los dibujos adjuntos:

35 La fig. 1 representa el piloto descrito en vis-
ta exterior de conjunto.

La fig. 2 muestra el mismo piloto en sección
longitudinal por un plano medio.

La forma, dimensiones y materiales podrán ser va-
40 riables y en general cuanto sea accesorio y secundario, siem-



pre que no altere, cambie o modifique la esencialidad del objeto que se describe.

Los términos en que queda redactada esta Memoria son ciertos y fiel reflejo del objeto descrito, debiéndose tomar con carácter amplio y nunca en forma limitativa.

N O T A

El MODELO DE UTILIDAD que se solicita recaerá sobre las particularidades características de las siguientes reivindicaciones:

50 1ª.- Un piloto perfeccionado para vehículos y más particularmente para motocicletas, caracterizado por comprender un cuerpo macizo de material elástico dieléctrico, de forma peculiar, que en su zona posterior frontal presenta solidariamente un resalte cilíndrico con un
55 reborde circular acanalado interiormente para servir de acoplamiento a un cristal refractor dispuesto en plano vertical.

60 2ª.- Piloto perfeccionado, según la reivindicación primera, caracterizado por establecerse en la zona superior del mismo cuerpo base un segundo reborde en óvalo, provisto igualmente de una canal interior donde se -



65 adapta la linterna de material transparente cuya boca está dotada de una pestaña periférica de forma correspondiente a dicho reborde, en cuya acanaladura queda inserta y asegurada debido a la elasticidad de la materia constituyente del cuerpo base.

3ª.- "UN PILOTO PERFECCIONADO".

Todo según queda expuesto en la precedente Memoria que consta de cuatro hojas foliadas y mecanografiadas por una sola cara y hoja de dibujos que a la misma se acompaña.

Madrid, 15 de Noviembre 1954.

LUIS ABAITUA IMAZ

P.A.

44942



FIG. 1

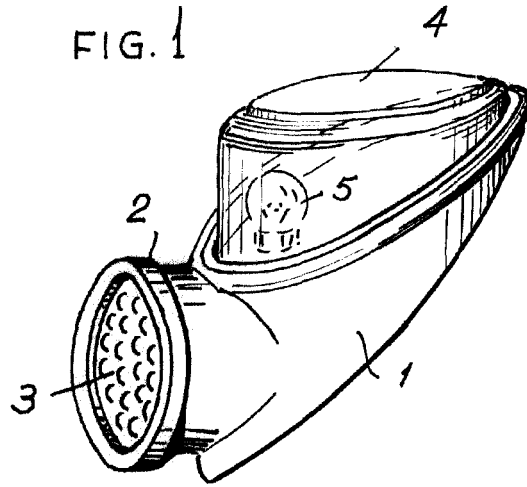
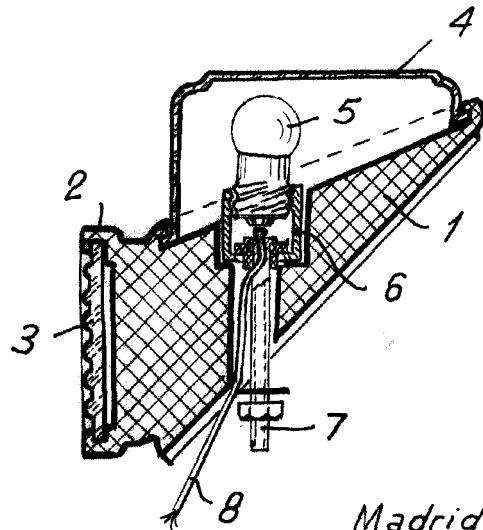

FIG. 2



Madrid 15 NOV 1954

[Handwritten signature]

ESCALA VARIABLE