

44891.



MEMORIA DESCRIPTIVA
DE UNA PATENTE DE MODELO DE UTILIDAD, POR VEINTE AÑOS
EN ESPAÑA A FAVOR DE DON CARLOS MIJANGOS Y LAFUENTE, DE
NACIONALIDAD ESPAÑOLA, RESIDENTE EN BILBAO, L. Pozas 50.

sobre:

"ANUNCIO PERFECCIONADO SOBRE VEHICULOS".



El objeto de la presente solicitud se refiere a un anuncio perfeccionado instalado sobre vehículos.

Es conocido que en los vehículos, particularmente del tipo de carga, sobre la cabina de los mismos queda un espacio de regular dimensión que generalmente no es utilizable con ningún objeto.

Teniendo este hecho en cuenta, se ha ideado aprovechar dicho espacio a fines publicitarios, colocando sobre el mismo un cartel o anuncio, lo cual puede redundar en un aumento de los ingresos de las personas o empresas explotadoras de dichos vehículos.

A dichos fines, ha sido ideado el anuncio que nos ocupa, el cual, aparte de las características de una excelente adaptabilidad a la mencionada parte superior de la cabina de los vehículos de carga, reúne la ventaja de ser visible tanto de día como de noche, dadas las características especiales de iluminación de la pintura empleada en el mismo.

Para mejor comprensión del objeto de la presente solicitud, a continuación se describe detalladamente dicho objeto con ayuda de un ejemplo de realización no limitativo, representado en los adjuntos dibujos, en los cuales:

La Fig. 1a, y única constituye una vista frontal de la cabina de un vehículo de carga con un anuncio como el que nos ocupa dispuesto en lugar adecuado de la misma.

Según dicha forma de realización, dicho anuncio consiste en un elemento (1) de forma alargada y poco grueso, provisto preferentemente de un reborde (2), en cuya parte anterior y/o posterior va pintado y/o dibujado un motivo publicitario cualquiera, preferentemente con pintura luminosa, con objeto de que pueda ver-



se tanto de día como de noche.

Dicho elemento (1) presenta en su parte inferior unos soportes (4), mediante los cuales es fijado en posición vertical a la parte superior de la cabina (5) de un vehículo de carga,

5.-

Si bien la forma de ejecución aquí descrita constituye aplicación preferente de la presente solicitud cabe introducir en la misma modificaciones de forma y de detalles sin que por ello se altere la esencialidad de la misma que se reivindica en la siguiente

10.-

NOTA

En resumen; la presente solicitud de Modelo de Utilidad recaerá sobre las siguientes reivindicaciones:

11.- Anuncio perfeccionado sobre vehículos, caracterizado porque consta de un elemento delgado y alargado en cuyas caras va pintado un motivo publicitario con pintura luminosa, el cual va colocado en forma vertical sobre la parte superior de la cabina de un vehículo de transporte a la que está fijado mediante unos soportes dispuestos en la parte inferior del mismo.

15.-

21.- ANUNCIO PERFECCIONADO SOBRE VEHICULOS
Según se describe en la presente memoria que consta de tres hojas escritas a máquina por una sola cara y dibujos adjuntos.

20.-

Madrid a 11 de noviembre de 1954

4891

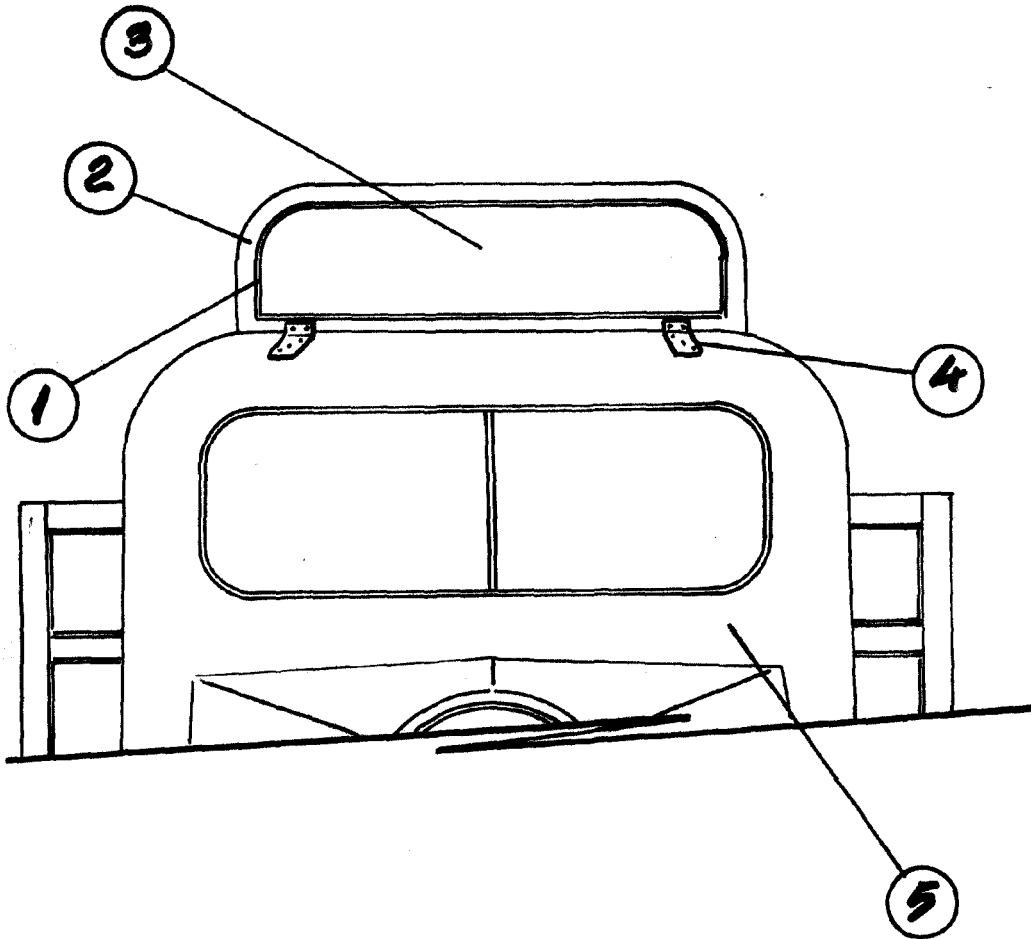

ESCALA VARIABLE
Matrícula de 11 NOV 1954 de 19

A handwritten signature in black ink, appearing to be "LAFUENTE".