

44844

44844

79



### MODELO DE UTILIDAD

que por veinte años se solicita a favor de D. Juan José Ortiz Muñoz, de nacionalidad española, domiciliado en Zaragoza, calle del Coso n°. 61, y que ha de recaer sobre "FORJADO DE PISOS PERFECCIONADO"

---

### M e m o r i a D e s c r i p t i v a

-o-o-o-o-o-o-o-o-o-

5 El registro de Modelo de Utilidad que se solicita tiene por objeto garantizar la explotación exclusiva en todo el Territorio Nacional, Colonias y Protectorado de Marruecos, de un forjado de pisos perfeccionado, conforme se describe a continuación y se representa en forma gráfica, a título de ejemplo, en el plano adjunto.

10

Los factores básicos en el arduo problema de la construcción atemperada a los límites máximos de economía, siguen siendo la mano de obra, el cemento y el hierro. Mucho se ha conseguido ya en el ahorro de los mencionados factores, pero el problema es tan agudo que



cualquier avance en el sentido indicado, por insignificante que parezca tiene importancia.

5 Estas consideraciones han llevado al solicitante del Modelo de Utilidad objeto de la presente Memoria a estudiar el posible perfeccionamiento de detalles que ahorren el tiempo de los operarios que intervienen en la colocación de las bovedillas entre las vigas y permitan al material empleado en estas últimas, rendir su máxima eficacia en virtud de la forma en que queda distribuido.

10 En efecto, en lo que al primer punto atañe es sabido que las bovedillas que actualmente se emplean ofrecen dificultad de colocación entre las vigas y frecuentemente requiere el retoque de los extremos para su acoplamiento, entreteniendo así al operario y reduciendo su rendimiento. Para obviar este inconveniente  
15 el solicitante de este Modelo de Utilidad ha ideado una modificación en escote de asiento de la bovedilla sobre la base de la viga, de tal suerte que se produzca una holgura que permita meter la bovedilla entre las vigas correspondientes con un movimiento de giro horizontal  
20 Dicha holgura queda después rellena de hormigón con la ventaja adicional de que se perfecciona el arco de hormigón sobre la bovedilla y tiene un asiento más completo sobre las bases de las vigas.

25 En cuanto al mayor rendimiento de los materiales empleados en la construcción de la viga constitutiva del forjado de pisos cuyo registro se solicita, este se logra aumentando la sección gradualmente hacia su cima; es decir, dando a la sección de la viga forma de copa  
30 con lo cual se dispone de más material y por tanto de mayor resistencia en la zona de mayor compresión.

Para la mejor compresión de este Modelo de



Utilidad se acompañan planos cuyos símbolos corresponden a la siguiente

DESCRIPCION

5 FIGURA I.- Representa la sección de la viga mostrando el armado.

- 1) Viga
- 2) Varillas de hierro redondo
- 3) Armado de alambre
- 4) Brida de alambre que tensa el armado

10 FIGURA II.- Muestra la sección del forjado de un tramo.

- 1) Viga
- 5) Bovedilla.

FIGURA III.- Ilustra el detalle del asiento de la bovedilla en el pie de la viga.

- 15
- 1) Viga
  - 5) Bovedilla
  - 6) Holgura para poder colocar la bovedilla por movimiento circular.
  - 7) Escote de la bovedilla.

20

V A R I O S.

Los materiales, forma, tamaños y disposición de los elementos, serán susceptibles de variación, siempre que este cambio no altere la esencia del invento.

25

Los términos en que queda redactada esta Memoria son cierto y fiel reflejo de lo que se pretende registrar como Modelo de Utilidad, debiéndose tomar siempre en sentido amplio, no limitativo.

30

NOTA DE REIVINDICACIONES.

..o-o-o-o-o..

Se reivindica como de propia y nueva invención



a favor de D. Juan Jose Ortiz Muñoz, de Zaragoza, por los extremos siguientes:

5

PRIMERO.- Por un forjado de pisos perfeccionado que se caracteriza por que la sección del nervio central de las vigas aumenta gradualmente hacia arriba dando a la sección total de la viga forma de copa.

10

SEGUNDO.- Por el mismo forjado de pisos perfeccionado a que se refiere la primera reivindicación, caracterizado igualmente por que el escote del asiento de las bovedillas sobre la base de las vigas no llega al nervio central perpendicular de estas, creando una holgura que queda rellena de hormigon, permitiendo que el arco formado por el (el) mismo sobre la bovedilla se apoye sobre la base horizontal de las vigas.

15

TERCERO.- Por "FORJADO DE PISOS PERFECCIONADO"

Tal y como se deja descrito en la Memoria precedente y para los fines que en ella se especifican.

20

La presente Memoria descriptiva consta de cuatro hojas foliadas y mecanografiadas por una sola de sus caras habiéndosele dejado unida otra de planos de forma y tamaño reglamentarios.

Madrid cuatro de Noviembre de mil novecientos cincuenta y cuatro.

24

P. A. de don Juan José Ortiz Muñoz.

# JUAN ORTIZ MUÑOZ

FIG. 1

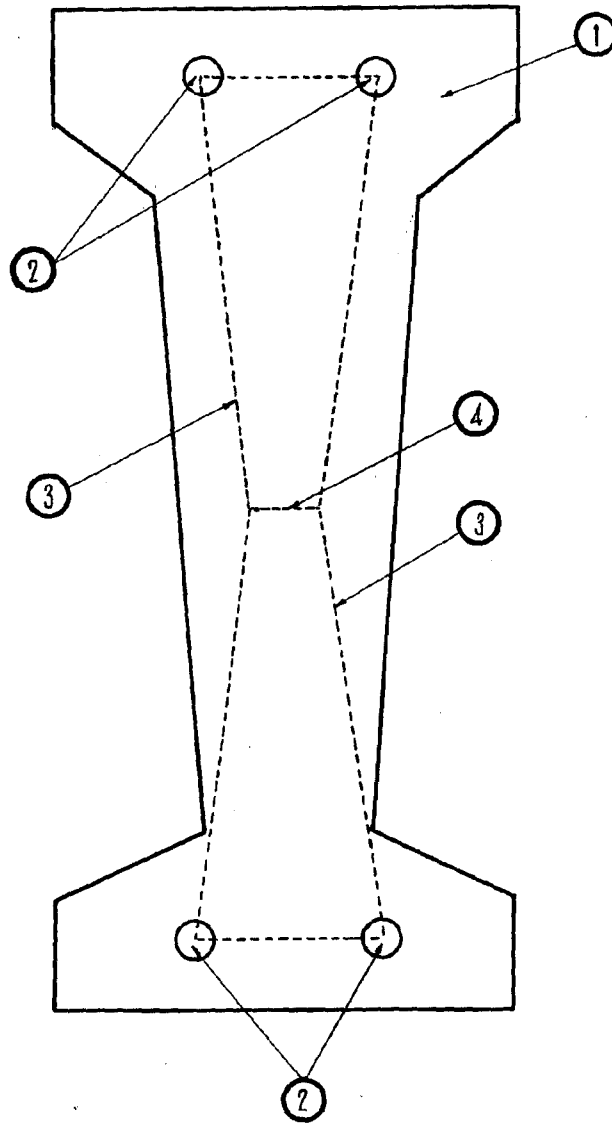

FIG.

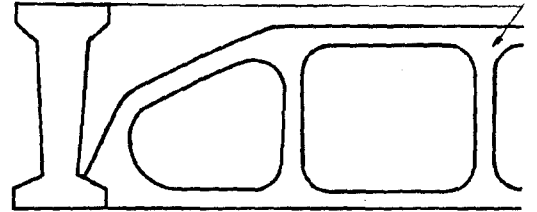
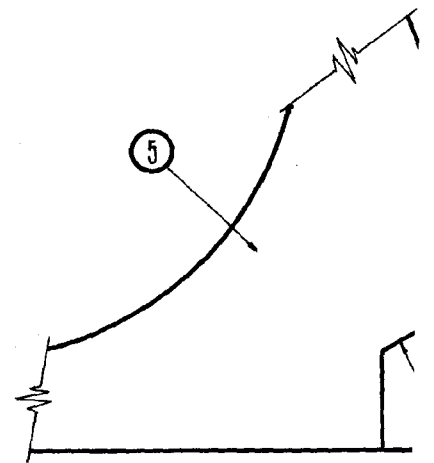

FIG.



ZARAGOZA, OTUBRE DE 1954

*Ortiz Muñoz*

1/2

# HOJA ÚNICA

FIG. II

44844

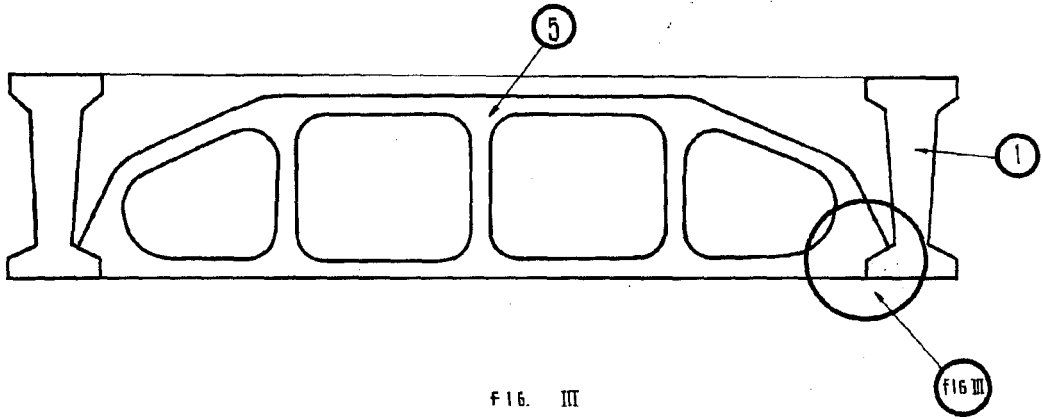
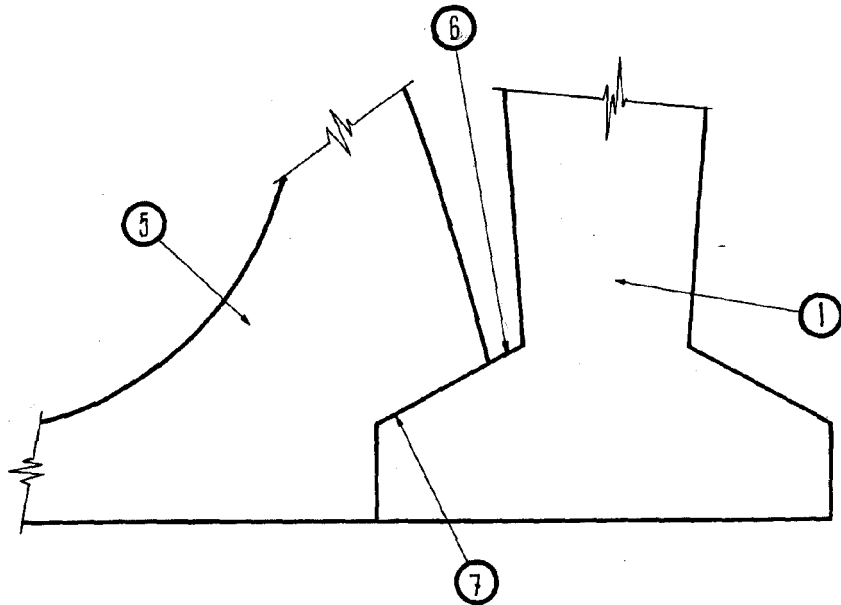

FIG. III



ZARAGOZA OCTUBRE DE 1954

*Erudicio de*

ESCALA VARIABLE