

44835



44835-

MODELO DE UTILIDAD

por 20 años

por "UN PERCUTOR PARA PELOTAS, APLICABLE A JUEGOS INFANTILES", a favor de D. Fernando Marchesi Fernández-Herce, de nacionalidad española, domiciliado en Barcelona, Teodora Lamadrid, 38.

=====

MEMORIA DESCRIPTIVA

El actual Modelo de utilidad describe un percutor para pelotas, aplicable a diversos juegos infantiles, del cual incluimos, a título de ejemplo, unos dibujos para dar idea de sus características esenciales.

5 Consta de un mango -1- cilíndrico o prismático, hueco, con su base posterior -2- cerrada y la anterior -3- con una perforación -4- ajustada a la sección recta -5- del percutor propiamente dicho. Este mango -1- presenta una ranura longitudinal -6- con la que se guía un pulsador o brazo radial y excéntrico -7- que presenta el vástago percutor -5- en zona media. Por tanto, este vástago -5- se prolonga por la parte posterior de -7- para servir de apoyo y enlace al extremo móvil del resorte espiral -8- encerrado dentro

10

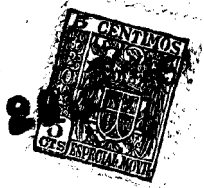

15 del mango y apoyado en el fondo cerrado y posterior del mango.

Alrededor del orificio -4- por donde sobresale la punta del taco de percusión -5-, puede disponerse una cazoleta -9- de forma adecuada a cada juego, para sujetar, estabilizar o centrar la pelota con la punta del taco.

20 Todo cuanto no afecte, altere, cambie o modifique la esencia del percutor descrito, será variable a los efectos del presente modelo.

N O T A .

25 Se reivindica como objeto de este registro por Modelo de utilidad:

1 - Un percutor para pelotas, aplicable a juegos infantiles, constituido por un mango hueco, con ranura lateral y una sola base abierta, en cuyo interior se aloja un percutor formado por un vástago con valona y brazo radial central guiado por la ranura, y un resorte que actúa sobre
30 la parte inferior de este vástago.

Sean cuales fueren las circunstancias que concurren en la esencialidad del Modelo de utilidad definido en la anterior reivindicación, cual objeto es:

35 2 - "UN PERCUTOR PARA PELOTAS, APLICABLE A JUEGOS INFANTILES".

Consta la presente memoria de dos hojas foliadas, mecanografiadas por una sola cara y del dibujo unido a la misma.

40 Barcelona, veintinueve de octubre de mil novecientos cincuenta y cuatro.

P.A. de D. Fernando Marchesi Fernández-Herco

L. DURÁN
P. P.



44835

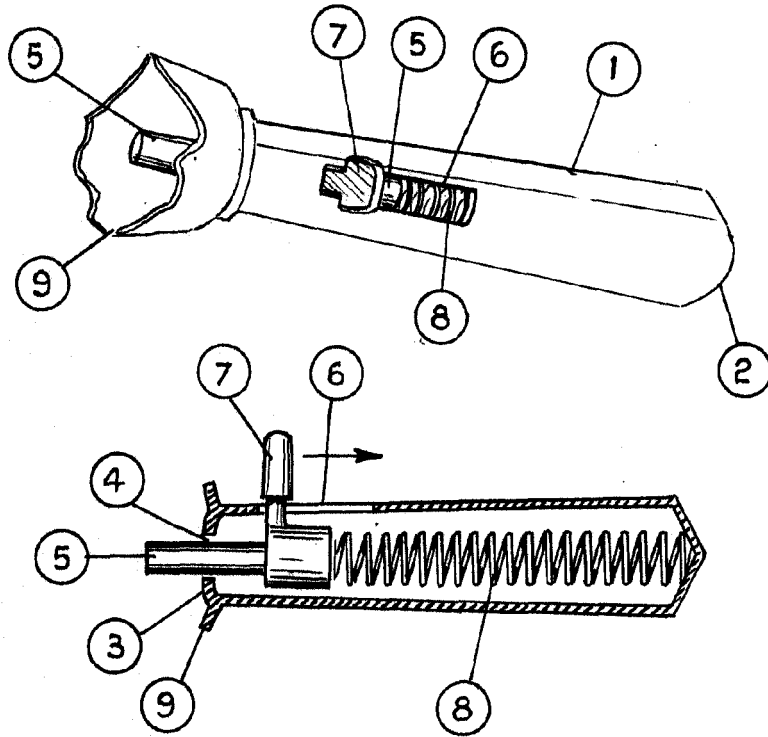

BARCELONA 2-10-1954

ESCALA VARIABLE