

44834
44834-



MODELO DE UTILIDAD

por 20 años

por "UN SOPORTE MURAL PARA ENSERES DE ASEO", a favor de D. Fernando Marchesi Fernández-Herce, de nacionalidad española, domiciliado en Barcelona, Teodora Lamadrid, 38.

=====

MEMORIA DESCRIPTIVA

El actual Modelo de utilidad describe un soporte mural para enseres de aseo, del que damos, a título de ejemplo, en los dibujos adjuntos, una representación gráfica.

5 Consta, esencialmente, de unas pinzas elásticas -1-, formadas por una sola ballesta elástica doblada en forma de dos brazos simétricamente arqueados unidos por el puente central, atravesados por un pasador o tornillo -2- que, embutido o roscado a la peana -3-, asegura la firme unión de ambas partes. Esencialmente, la base -4-
10 de esta peana es plana y está cubierta de una capa -5- de material adhesivo que permite fijarla a la pared.

Todo cuanto no afecte, altere, cambie o modifique

44834

- 2 -



15 la esencia del soporte mural descrito, será variable a los efectos del actual Modelo.

N O T A .

Se reivindica como objeto de este registro por Modelo de utilidad:

20 1 - Un soporte mural para enseres de aseo, que esencialmente consiste en una peana de base plana, con su dorso provisto de una substancia adhesiva, que permite fijarlo a cualquier muro; esta peana, por su cara anterior lleva fija una brida formada por un fleje elástico doblado formando dos brazos arqueados simétricamente, para recibir
25 y sujetar el objeto a sostener.

Sean cuales fueren las circunstancias que concurren en la esencialidad del Modelo de utilidad definido en la anterior reivindicación, cual objeto es:

2 - "UN SOPORTE MURAL PARA ENSERES DE ASEO".

30 Consta la presente memoria de dos hojas foliadas, mecanografiadas por una sola cara y del dibujo unido a la misma.

Barcelona, veintinueve de octubre de mil novecientos cincuenta y cuatro.

P.A. de D. Fernando Marchesi Fernández-Herce,

L. DURAN
P. P.

14834

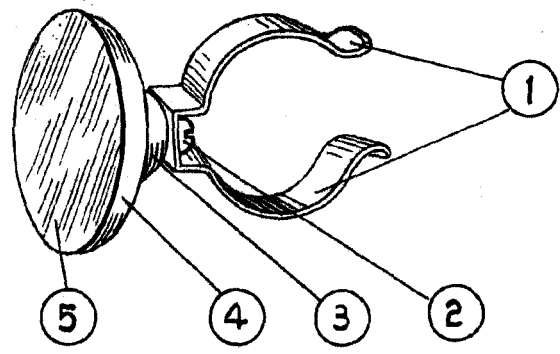

[Handwritten signature]

ESCALA VARIABLE