

44813
44813.



MODELO DE UTILIDAD
=====

por VEINTE años

cuyo privilegio se solicita para todo el territorio español, sus colonias y Protectorado de Marruecos, a favor de,

Don José MARTI FIGUERAS

de nacionalidad española, residente en Barcelona, Pasaje Bocabella núm. 13 por:

"NUEVO APARATO PARA MASAJE CON DUCHA".

=====

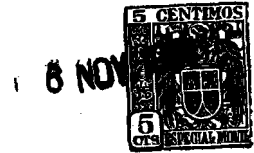
MEMORIA DESCRIPTIVA

El aparato que forma el objeto del presente Modelo de Utilidad, ha sido concebido con el fin primordial de constituir un medio completo de masaje higiénico corporal de jabonadura y ducha lavatoria posterior, sin necesidad de tener que verificar separada y sucesivamente cada una de dichas operaciones, en cuyo caso resulta probable la deficiencia de alguna o de ambas a la vez. - - - -

La constitución del dispositivo es sencilla, más si se tienen en consideración cuantos utensilios y aparatos forman parte integrante hoy de un lavabo moderno. Por lo mismo no puede ser más económica su adquisición a la par que fácil de instalar y manejar para su utilización.

Consta en efecto, este aparato de un mango o maneral rígido tubular que lleva dispuesto en una prolongación extrema, el medio de acoplamiento indispensable para su enlace con el grifo, tal como un tubular de goma, lo suficientemente largo para que encuéntrese donde se encuentre instalado se pueda utilizar cómodamente; el extremo contrario de dicho mango está dimensionado suficientemente como para alcanzar todos los puntos del cuerpo durante la operación lavatoria, y termina en forma de boquilla expansiva, a la que se acopla un plato de quita y pon, portador éste de la esponja a la que sujeta fuertemente merced a un anillo o brida de forma especial. Dicho plato de quita y pon, taladrado centralmente para dejar paso al agua, tiene forma



de cazoleta en lo que constituye de sí la parte acoplable que se introduce en la boquilla, con objeto de poder llenar dicha cazoleta sea de polvo jabonoso, sea de una solución detergente cualquiera. En estas condiciones el agua procedente del tubo arrastrará paulatinamente el contenido jabonoso existente en la cazoleta, conduciéndolo a través de los taladros inmediatos, al seno de una cámara de distribución contigua formada entre dichos taladros y la superficie interior receptora de la esponja. A partir de esta cámara, una solución jabonosa primera, y agua pura después, pasará sucesivamente a través de los conductos interiores de la esponja, que a tal efecto lleva ésta, saliendo por la superficie libre de la misma durante las operaciones correspondientes del masaje. - - - - -

Como se comprenderá fácilmente, la operación de jabonadura será de intensidad y duración tanto mayores, cuanto más crecida sea la cantidad de jabón contenida en la cazoleta, conjuntamente con la velocidad con que el agua circule dentro de la esponja, graduable esta última a través del grifo, viniendo posterior y paulatinamente por sí sola la fase de lavado por agua clara una vez agotada ya la solución jabonosa. - - - - -

Para mejor comprensión de lo referido, nos remitimos seguidamente a la hoja de dibujos que se incluye en la presente Memoria, en cuya figura única se viene a representar con carácter ilustrativo y no limitativo, un caso de posible realización. - - - - -



En dicha figura, se indica por (1) el maneral, en
 55. cuyo extremo derecho está dispuesto un ranurado (2) para
 recibir el acoplamiento del tubo flexible que lo une al
 grifo. El otro extremo lleva una boquilla expansiva (3) a
 la que se acopla el plato de quita y pon (4) a su vez por-
 60. tador de la esponja (5), fija gracias al anillo o brida
 circular (6) que interiormente se adapta a la ranura mol-
 deada (7) de la esponja, quedando ésta fuertemente apri-
 sionada entre el mencionado anillo (6) y las paredes in-
 teriores del plato (4). La cazoleta superior (8) de este
 último sirve para contener el polvo jabonoso o equivalente
 65. que junto con el agua procedente del tubo atraviesa los
 taladros (9) para ocupar la cámara distribuidora (10) y
 pasar inmediatamente a través de los conductos interiores
 de la esponja, a la superficie (11) de la misma, dispuesta
 para el servicio. - - - - -

70. Describas suficientemente las principales caracte-
 rísticas del objeto a que se contrae este Modelo de Utili-
 dad, se hace constar que en el mismo será susceptible in-
 troducir cuantas modificaciones, ya sean referidas a la
 naturaleza de materiales empleados, y a dimensionado en
 75. general, que la experiencia dicte, siempre que con ello
 quede inalterable la idea principal del nuevo dispositivo,
 que se resume en la siguiente:

N O T A

80. Se declaran de novedad, utilidad y propiedad para
 todo el territorio español, sus colonias y Protectorado de
 Marruecos las siguientes:



REIVINDICACIONES

1^a.- Nuevo aparato para masaje con ducha que se caracteriza esencialmente porque el maneral tubular que

85. dá paso al agua lleva dispuesta en la prolongación extrema, una boquilla expansiva para el acoplamiento de un plato de quita y pon; quedando dotado este plato de unos

90. ladros centrales que permiten el paso del fluido a su través siendo portador a la vez de una esponja con conductos interiores del agua para fijar la cual, se dispone de una

95. brida en forma de anillo que se adapta periféricamente a una ranura moldeada en la misma esponja, siendo imposible el desprendimiento de ésta, una vez acoplada, por quedar fuertemente aprisionada entre la brida y las paredes interiores del plato. - - - - -

2^a.- Nuevo aparato para masaje con ducha, según la reivindicación anterior caracterizado porque la parte superior del plato de quita y pon, constituye una especie de cazoleta a través de la cual circula el agua, y en la

100. que se deposita un producto detergente cualquiera, todo ello de tal suerte que al circular el agua, ésta arrastra, disuelta, al producto detergente. - - - - -

3^a.- Nuevo aparato para masaje con ducha, caracterizado también en presentar interiormente y situada entre

105. la cazoleta y el cuerpo esponjoso, una cámara de distribución del líquido fluyente. - - - - -

4^a.- "NUEVO APARATO PARA MASAJE CON DUCHA. - - -

44813



- 6 -

110. Todo ello tal y como se ha descrito y reivindicado en la presente Memoria que consta de seis hojas foliadas y mecanografiadas por una sola de sus caras y una hoja de dibujos que la ilustra.

Madrid, 6 de noviembre de 1.954.

P. A. de

D. JOSE MARTI FIGUERAS.

LOIS TRIANA

.DG.

44813

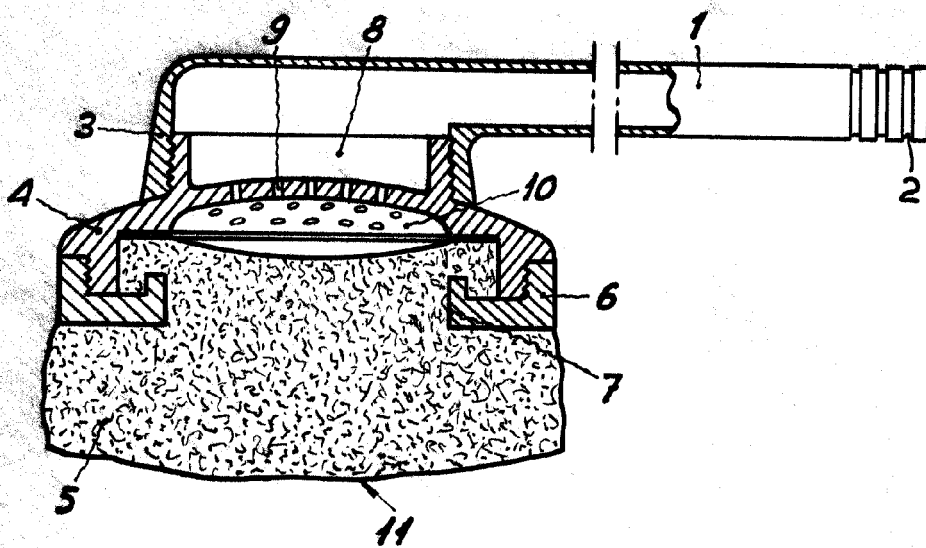

Madrid, 6 de noviembre de 1.954.

RA. JOSE MARTI FIGUERAS

LUIS TRIANA

Escata Variable.