

4 4 7 5 7



85

MODELO DE UTILIDAD

por 20 años

a favor de Dn. JUAN TORRENT ROIG, residente en Barcelona y domiciliado en el Paseo San Juan nº 79, - - - - - por: "UNA PLANCHA DE ARCADAS PERFECCIONADA PARA MÁQUINAS JACQUARD".

MEMORIA DESCRIPTIVA

Las planchas de arcadas de hierro esmaltado para monturas de telares Jacquard que sirven para la confección de tejidos labrados, se montan para su uso sobre un marco de madera que contiene a ellas en el número que sea conveniente para la confección que se está requiriendo en aquel momento.

Estas planchas no son mas que uhos rectángulos de hierro esmaltado con su superficie atravesada por multitud de agujeros de tamaño y número conveniente a fin de dar paso a las arcadas para las finalidades oportunas en el momento. Los bordes de estas planchas estan doblados a 90 grados sobre la superficie de la plancha, dando un espesor que sirve de agarre al marco que las fija en conjunto. Se comprende que estos bordes actuan de cortante contra la consistencia del marco que las aprieta, efecto cortante que es aumentado por las vibra-



ciones que produce el telar en su funcionamiento.

Con la finalidad de aumentar la superficie de contacto entre la plancheta y el marco, disminuyendo la presión que uno efectúa contra la otra, se resolvió soldar unos 20. tacos de hierro en los extremos de la plancheta que son zonas de reposo contra el marco. Estos tacos de hierro presuponen el inconveniente de que al proceder al esmaltado, su masa compacta requiere una mayor cesión de calor que el cuerpo propio de la plancheta con lo que ésta se pone al rojo vivo cuando 25. el taco a que nos hemos referido adquiere la temperatura apta para el esmaltado. Esto representa un engorro considerable que solventa el modelo invención del recurrente cuya protección legal se recaba.

La esencialidad del modelo que describimos es la 30. de producir un asiento a la plancheta a base de la misma plancha de hierro que la forma a ella disponiendo en sus lados de una doble doblez que forma los lados aptos de un paralelepípedo echado a lo largo del lado requerido de la plancheta de arcadas. La doble finalidad de este perfeccionamiento es la 35. procurar un asiento perfectamente apto para el uso a la vez que procurarlo con grosores que no excedan al de la plancha que forma el cuerpo de la plancheta, de esta manera se puede proceder al esmaltado cediendo el calor de una manera regular ya que es de una manera regular que los grosores uniformes 40. del cuerpo, necesitan este calor para aumentar su temperatura hasta alcanzar la propia del esmaltado.

Sin que ello signifique restricción alguna en la protección legal que se solicita, en los dibujos adjuntos y en todo lo que sigue nos vamos a referir a un caso concreto 45. de realización del objeto de esta descripción.



82

En la figura 1ª aparece una vista perspectiva de la plancheta objeto de esta Memoria en la que se observa en -1- las superficies que sirven de apoyo al marco continente de planchetas y cuyas superficies se obtienen a base de las dobleces que se efectúan en los bordes convenientes. Dichas dobleces numeradas con las cifras -4- y -5- respectivamente. La zona -2- es la correspondiente a los agujeros para paso de arcadas y el grosor -3- es el total espesor de la plancheta para su apoyo en el marco que la ha de contener.

55. La figura 2ª es una sección según -1- de la primera figura en cuya sección aparecen en su verdadera magnitud las dobleces -4-, -5- que se han efectuado en los dichos bordes usando de la misma plancheta que forma el cuerpo de lo descrito.

No alteraran la esencialidad de este Modelo todas aquellas variantes que no cambien o modifiquen las características descritas en esta Memoria, como son: tamaño y disposiciones tomadas para las dobleces que forman el apoyo de la plancheta de arcadas, colocación relativa de estas dobleces que procuran el apoyo requerido, ect... y en general todas aquellas variantes que no alteren el sentido ni la aplicación de lo descrito.

NOTA

Este Modelo se caracteriza por:

1ª - Una plancha de arcadas perfeccionada para máquinas Jacquard cuya esencialidad es la de procurar una superficie de apoyo para que aquella repose sobre el marco que la ha de contener en uso, a base de la misma plancha que forma el cuerpo de lo descrito, disponiendo de unas dobleces que le dan grosor y le procuran un apoyo bien sentado disminuyendo la presión.

2ª - "Una plancha de arcadas para máquinas Jacquard"
75. Todo tal y como queda descrito, reivindicado y dibujado



82

en lès planos adjuntos.

Consta la presente Memoria Descriptiva de cuatro
hojas foliadas escritas a máquina por una sola de sus caras.

Barcelona para Madrid a veintiocho de octubre de
80. mil novecientos cincuenta y cuatro.

P. A.

Javier Fina Coll
P. P.

D. JUAN TORRENT ROIG



ESP. PROTA UNICA

44757

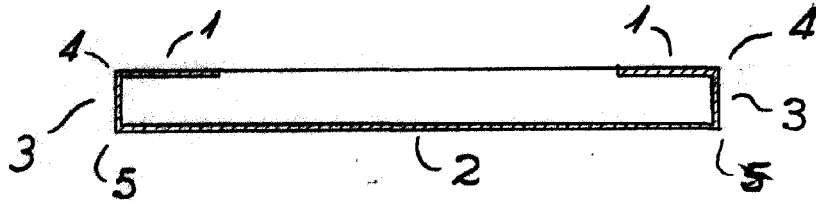
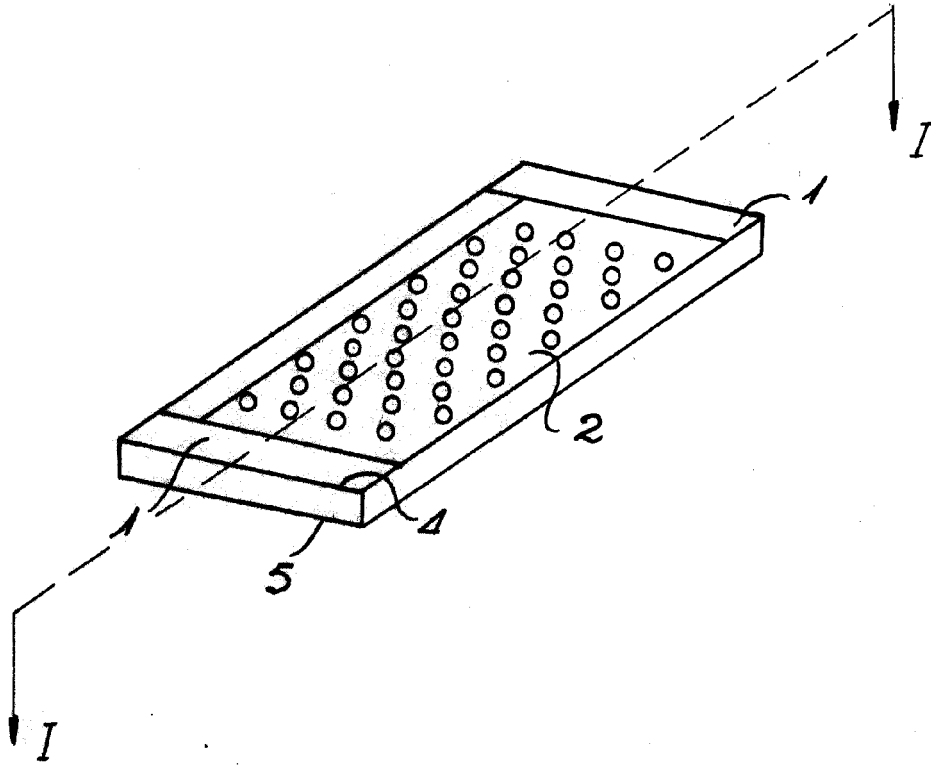

ESCALA VARIABLE

Bunclan 28-1087
P.A.
Javier Fine Col.

P.A.