

4 4 7 3 5



M O D E L O
D E
U T I L I D A D

para "UN COLGADOR MULTIPLE", a favor de Don RAMON VILALTELLA FARRE, domiciliado en LERIDA, calle de los Condes de Urgel, nº 18.

- . -

MEMORIA DESCRIPTIVA

El presente modelo de utilidad se refiere a un colgador múltiple.

Consiste en una concatenación de cuadros de alambre revestido, cada uno de los cuales se engancha en el anterior, siendo el último o superior un colgador completo con gancho.

5.

En los tramos horizontales de los cuadros se hallan dispuestas unos pares de pinzas susceptibles de correr a lo largo de dicho tramo para variar a voluntad la distancia entre ellas.

10. El colgador, armado con una pluralidad de cuadros, se

4 47 30

. 3



puede plegar y ocupa el mismo espacio que un colgador simple.

Para facilitar la explicación se acompaña a la presente memoria, una lámina de dibujos en la que se ha representado un caso de realización que se cita a título de ejemplo.

5. En el dibujo:

la figura 1, muestra en detalle el acoplamiento de los elementos del colgador, y

la figura 2, indica en conjunto el colgador armado con varios elementos.

10. Consiste en un conjunto formado por un colgador normal -1- del cual penden por sucesivo enganche los cuadros -2-, que forman un tramo horizontal y dos brazos dotados de los medios de enganche -3-, dotados cada uno de los tramos sucesivos, de los pares de pinzas -4- que pueden acercarse o separarse entre sí;

15. El todo forma un colgador en sentido vertical que en su caso puede también colocarse horizontal para que cada cuadro cualque la prenda o prendas que convenga.

20. El modelo dentro de su esencialidad, puede ser llevado a la práctica en otras formas que difieran en detalle de la indicada a título de ejemplo a las cuales alcanzará igualmente la protección que se recaba. Podrá, pues, construirse en cualquier forma y tamaño con los materiales más adecuados por quedar todo ello comprendido dentro del espíritu de las reivindicaciones.

25. vindicaciones.

44735

.3



N O T A

Descrito el objeto y utilidad de la invención, lo que se declara como no divulgado ni practicado en España, comprende las siguientes reivindicaciones:

5. 1. Un colgador múltiple, caracterizado por comprender un conjunto en el que, un primer elemento es un colgador normal del cual en su tramo horizontal pende un segundo elemento formado por una varilla horizontal y dos brazos de enganche, de la que cuelga seguidamente otro elemento igual y así sucesivamente una pluralidad de ellos formando un todo articulado y plegable.

10.

15. 2. Un colgador según la anterior reivindicación, en el que, en cada tramo horizontal se hallan dispuestas dos pinzas corredizas sobre él para poder variar a voluntad su separación, permitiendo esta disposición utilizar el colgador en posición vertical u horizontal.

20. 3. Un colgador múltiple.
 Según se describe y reivindica en la presente memoria descriptiva, que consta de tres hojas foliadas y escritas a máquina por una sola cara, acompañadas de una lámina de dibujos.

Madrid, a - 3 NOV 1954
 RAMON VILALTELLA FARRE

p. a.
 JAIME BERN MIRALLES
 P. P.

R/m.m.

4 47 35



Fig. 1

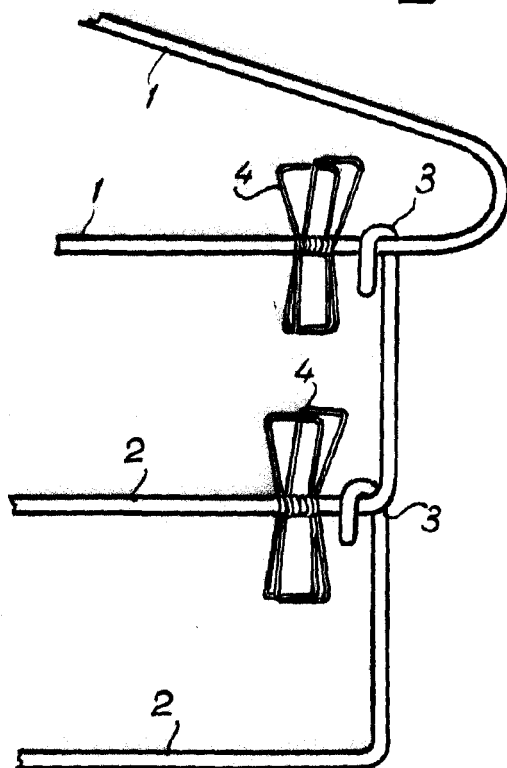
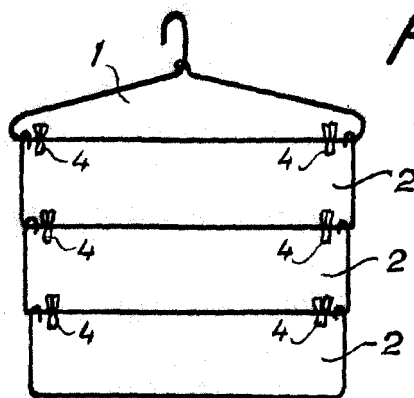

Fig. 2



Madrid, - 3 NOV. 1954
p.p. Jaime Isern

A handwritten signature in black ink, appearing to be 'Jaime Isern'.