

44722



MEMORIA DESCRIPTIVA

Correspondiente a la solicitud de registro de un Modelo de Utilidad que, por veinte años, se solicita para España y sus Colonias, a favor de Don Juan NADAL CARBONELL, de nacionalidad española, domiciliado en Barcelona, calle Papín, número 35. - - - -

P O R

" DISPOSITIVO FREGADOR ECONOMICO "

5 El antiguo sistema de fregado de suelos mediante bayetas, que obliga a arrodillarse para efectuar la labor y a mojarse constantemente las manos, no ha sido completamente desechado por lo costoso de los aparatos con los que se ha tratado de sustituirlo, que por añadidura son complicados de concepción y de manejo y, por tanto, poco aptos para su empleo por las personal que habitualmente se dedican a estas faenas.-

10 Para lograr un dispositivo que sea de fácil manejo, económico y que permita no obstante eliminar el rudo trabajo que supone el empleo de la bayeta, se ha ideado y realizado el fregador económico que constituye el objeto de la presente Memoria descriptiva



4722

y del cual se representa, con caracter no limitativo, uno de sus posibles ejemplos de realización en los adjuntos dibujos.

15 La Fig. 1ª muestra en perspectiva el dispositivo y sus diversas piezas separadas.

La Fig. 2ª muestra la forma en que el dispositivo se maneja.

20 Está formado en esencia por una esponja celulósica (1), adherida, mediante un pegamento inalterable al agua, a una tira de madera (2), cuya superficie es ligeramente menor que la de la esponja. La tira de madera (2) está provista en su parte central de dos orificios (3), en los que se fija, con tornillos, la pieza de hierro (4) que fija el mango (5), de forma cilíndrica y provista de dos aletas en su base, por las que pasan los tornillos, los cuales fijan contra la madera (2) al mismo tiempo que
25 la pieza del mango (4) otra pieza de chapa (7) con la que forma bisagra, el exprimidor (8), de chapa troquelada con una ligera curvatura y provista de estrias (9) para dejar paso al agua; en el lado opuesto a la bisagra y en su parte media lleva un mango (10) de accionamiento.

30 Para su empleo se coje el mango (10) y se cierra la bisagra - oprimiendo entre las dos piezas (7) y (8) la esponja (1), la cual al ser sumergida en el agua la absorberá de mayor a menor cantidad, según la compresión recibida, y se aplica contra el suelo mediante el mango general del dispositivo (5), tras cuyo
35 uso se repetira la operación de prensado de la esponja (1) que soltará el agua con las impurezas recogidas.

40 Como puede apreciarse por la descripción que antecede y el examen de los dibujos, el dispositivo es de fácil manejo y económica construcción lo que pone al alcance de todo el mundo, logrando una considerable ventaja en las actuales condiciones de trabajo.

Claro es que el ejemplo descrito y representado, podrá ser - variado en detalles secundarios de materia, forma y dimensiones,

3. 447 22



1854

45

sin que tales alteraciones supongan abandono de sus caracteris-
ticas esenciales ni pérdida de las ventajas que con el mismo -
se consiguen.

N O T A

50

EN RESUMEN: El presente Modelo de Utilidad que, por veinte años,
se solicita para España y sus Colonias, ha de recaer sobre las
siguientes reivindicaciones:

55

1ª.- DISPOSITIVO FREGADOR ECONOMICO, que se caracteriza por
estar constituido por una esponja celulósica, de forma parale-
lepipedica, a una de cuyas caras va adherida, mediante un pega-
mento no atacable por el agua, una table provista de dos orifiet
cios en su parte central, para que por ellas pasen los tornillos
destinados a la fijación del porta-mango y de una chapa, aprisio
nada por éste contra la tabla, a la cual va unida mediante bi-
sagra una chapa, troquelada con ligera curv-atura y estrias pa-
ra paso del agua, que mediante un porta mango unido a la parte
media de su borde externo, puede ser aprisionada contra la es-
ponja para el escurrido de la misma y hacerla por la previa ex-
pulsión del aire, absorber el agua en la cantidad precisa, re-
sultando de fácil manejo y económica construcción.

60

2ª.- Por último, se reivindica como objeto sobre el que ha
de recaer el presente modelo de utilidad que, por veinte años,
se solicita para España y sus Colonias, - - - - -

p o r

" DISPOSITIVO FREGADOR ECONOMICO "

Todo conforme queda expresado en la presente Memoria descrip-
tiva que consta de tres hojas escritas a máquina por una sola
cara y planos que se acompañan.

Madrid, 2 de Noviembre de 1.954.

P.A.,
PEDRO FELIX MARA
S. P.
[Handwritten Signature]

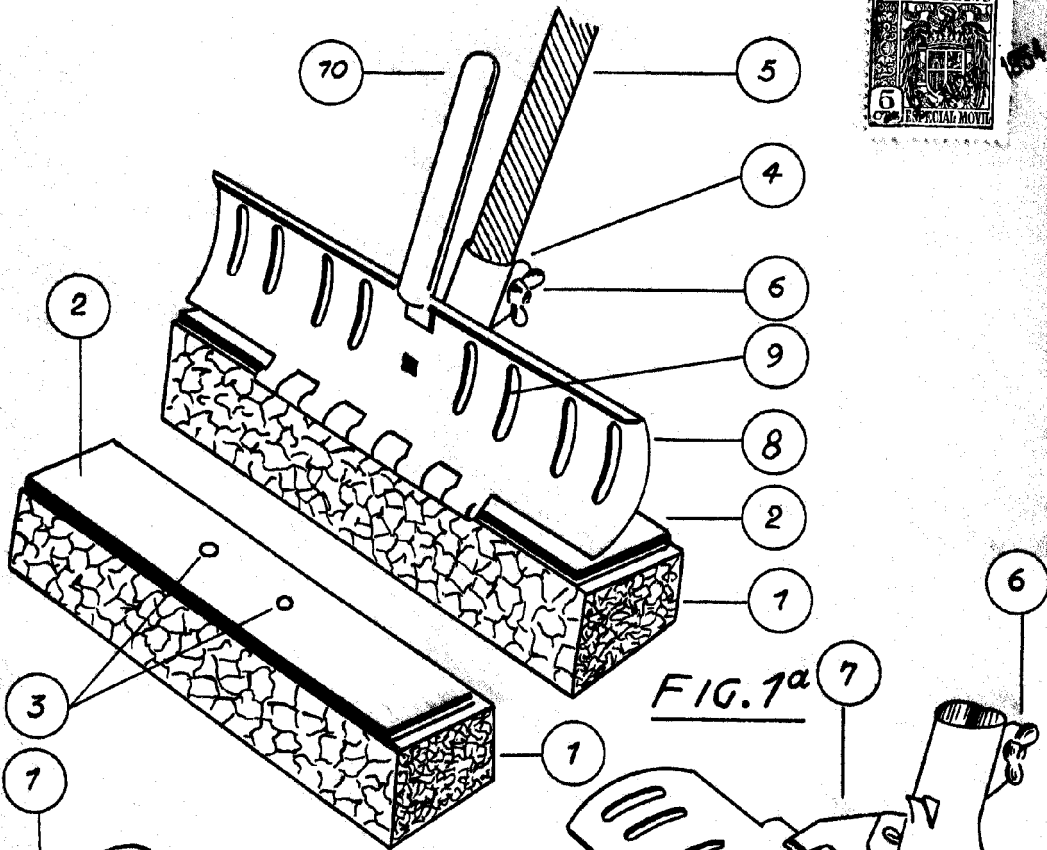

FIG. 1ª

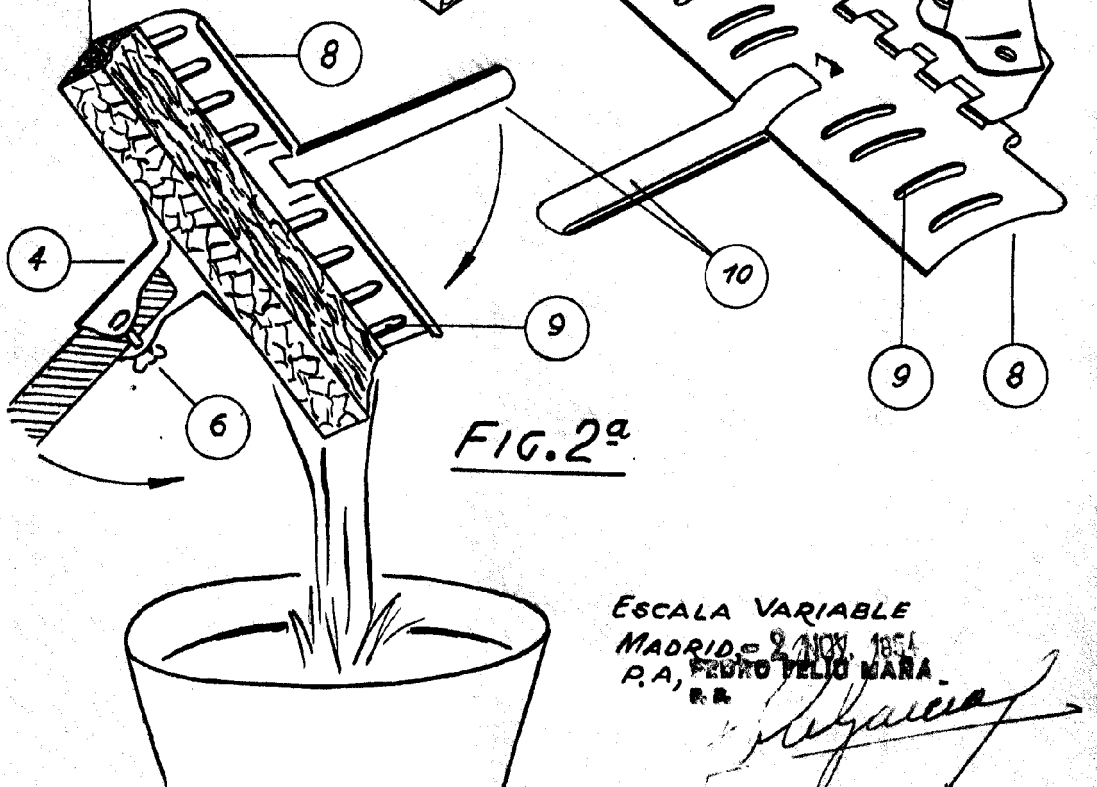

FIG. 2ª

ESCALA VARIABLE
MADRID 2 ABR. 1954
P.A. FEDRO VELIO MARRA
R.R.