

44667

44667.



MEMORIA DESCRIPTIVA
DE UNA PATENTE DE MODELO DE UTILIDAD POR VEINTE AÑOS
EN ESPAÑA, A FAVOR DE DON DING GARMANI, DE NACIONALIDAD
NORTEAMERICANA, RESIDENTE EN MADRID, Dr. Castelo
nº 14.

sobre:

"CLIP DE SUJECCION Y SUSPENSION PERFECCIONADO".



Con la presente solicitud se trata de proteger un nuevo clip de sujeción y suspensión perfeccionado, el cual es fácilmente adaptable a marcos para fotografías, cromos, estampas, etc., el cual no es conocido actualmente en el mercado, y presentando grandes ventajas sobre los sistemas de fijación empleados hoy día, que en la mayoría es limitativo a disponerse unos alfileres o clavos, clavados en el marco y sujetados el cromo con la porción no introducida en la madera, pero teniendo que colocar una pieza para poderlo colgar, además de que los marcos siempre han de ser de madera, pues al ser de plástico es imposible el poder clavar; sin embargo con el clip objeto de la presente solicitud, puede ser aplicado, principalmente a marcos de materias plásticas, resinas sintéticas etc., o de otro material cualquiera, siempre y cuando lleven dispuestos un saliente para adaptar dicho clip.

El clip que se trata de proteger, no hace falta el disponer en los marcos una pieza para ser colgados, pues bastará simplemente con colocar uno de los clip que lleva orificios, en la parte superior, y el resto de ellos solo harán la función de sujetar el cromo o estampa.

Para ponerlos y quitarlos no es necesario golpearlos ni hacer un gran esfuerzo, pues solamente con apretar con un dedo habrá quedado fijado, pudiendo ser aplicados tantos clips como se desee, estando en relación con el tamaño del cuadro o marco.

Para mejor comprensión de la descripción que sigue, se adjuntan dibujos a los cuales se hace constante referencia a lo largo de la misma.

La Fig. 1a., es una sección de marco, en la que se aprecia la colocación del clip de la parte superior, o sea el utilizado para colgarlo pues lleva una orejeta con orificio.



La Fig. 2a., es el clip de la parte inferior que se utiliza para sujeción de las estampas o fotografías.

La Fig. 3a., es un detalle del saliente de marco donde se aplican los clips, llevando un rebaje para evitar que se desplacen a los lados.

La Fig. 4a., es una vista de frente del clip superior,

La Fig. 5a., es una vista de la figura anterior, pero lateral, en la que se aprecia la ranura para embutir el clip y se sujete.

La Fig. 6a., es una vista en perspectiva del clip de sujeción.

Consiste la presente invención en que un clip de sujeción y suspensión, que se dispone en un saliente (1), llevando dicho clip (2) una solapa (3) con una ranura central (4) en el cuerpo del mismo, cuya ranura se introducirá en el saliente (1), a la vez que se ajusta en un rebaje (5) para que no pueda ser desplazado lateralmente, Los restantes clips (2') carecen de solapas y en un saliente (1') van dispuestos igualmente mediante una ranura (4') en un rebaje (5).

Las ventajas de la presente invención, se deducen de lo anteriormente expuesto.

Si bien la forma de ejecución aquí descrita constituye aplicación preferente de la presente solicitud bien ha de entenderse que la misma no queda en forma alguna limitada y que podrán introducirse modificaciones de forma y de detalle sin que por ello se altere la esencialidad de la misma que se reivindica en la siguiente

30.-

NOTA

En resumen, la presente solicitud, recaerá sobre las siguientes reivindicaciones:

1a.- Clip de sujeción y suspensión perfeccio-

-4- 44667



nado, caracterizado porque va dispuesto en un saliente, llevando dicho clip una solapa con un orificio, para colgar el objeto sujeto por dicho clip, y una ranura central en el cuerpo del mismo en la que se embutirá la parte saliente, llevando dicha partesaliente un rebaje para que el clip no pueda desplazarse lateralmente, pudiendose utilizar varios clips a la vez para fijación y suspensión de un objeto.

5.-
2a.- CLIP DE SUJECION Y SUSPENSION PERFECCIONADO.
10.- DO.

Según se describe en la presente memoria que consta de cuatro hojas escritas a máquina por una sola cara y dibujos adjuntos.

Madrid a 26 de octubre de 1954



Fig. 1.

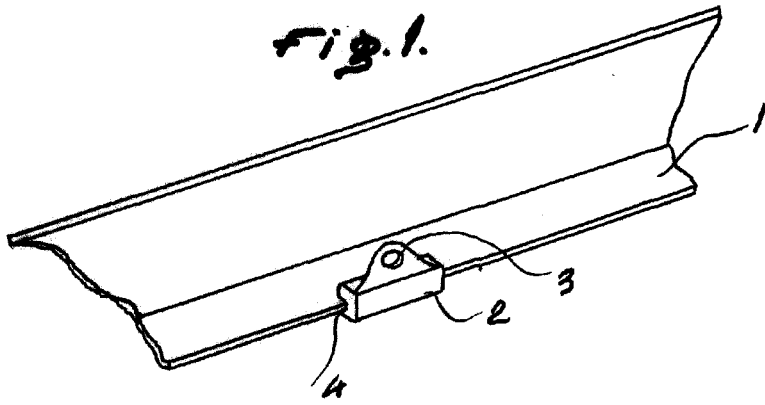

Fig. 2.

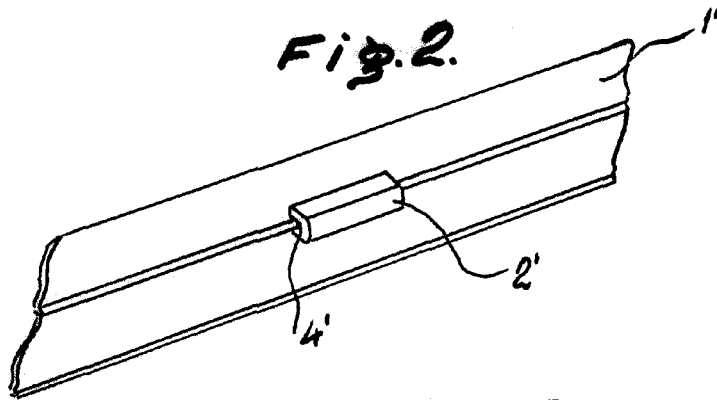

Fig. 3.



Fig. 4.

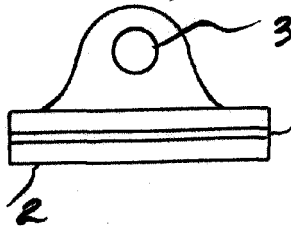

Fig. 5.

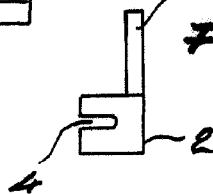
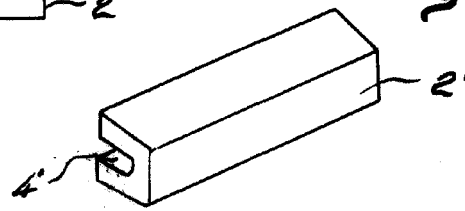

Fig. 6.



ESCALA VARIABLE

Madrid de 26 OCT. 1954 de 1954