

44620

MODELO DE UTILIDAD

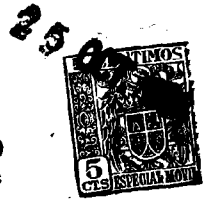

MEMORIA DESCRIPTIVA

sobre:

"Dispositivo para mejorar el pulimento de placas de piedras artificiales, mármoles y productos análogos".

====

Solicitantes : "AGROMAN", Empresa Constructora, S.A.,  
entidad española, residente en Plaza Tirso  
de Molina 5, Madrid.

===

El presente Modelo de Utilidad se refiere a un dispositivo para mejorar el pulimento de placas de piedras artificiales, mármoles y productos análogos.

En el dibujo adjunto, a título de ejemplo  
5. no limitativo, se ilustra una forma de ejecución del invento, en un croquis esquemático, con referencia al cual:

El dispositivo consiste en un cilindro de carborundum, 1, que gira sobre un eje horizontal y que  
10. va accionado por un motor, M, mediante una transmisión



con correa trapezoidal. Dicho cilindro lleva un mecanismo de resorte que hace que la presión sobre la placa sea uniforme.

15. Las placas 2, se colocan sobre una cadena sin fin, 3, que las vá trasladando con velocidad uniforme en sentido perpendicular al eje del cilindro, verificándose en su movimiento el pulimento de dicha placa, al apoyar el cilindro de carborundum sobre ella.

20. Es fácilmente comprensible que podrán variar los tamaños, materiales y proporciones del dispositivo de que se trata, puesto que estas accesoriedades quedan comprendidas en la invención, al no alterar su esencialidad.

25.

N O T A

Descrita suficientemente la naturaleza del invento, así como la manera de realizarlo en la práctica, debe hacerse constar que las disposiciones anteriormente indicadas son susceptibles de modificaciones de detalle, en cuanto no alteren su principio fundamental, siendo lo que constituye la esencia del referido invento y por lo que se solicita Modelo de Utilidad por 20 años en España: "Dispositivo para mejorar el pulimento de placas de piedras artificiales, mármoles y productos análogos"; caracterizándose por lo siguiente:

35. 1º.- Dispositivo para mejorar el pulimento de placas de piedras artificiales, mármoles y productos análogos, caracterizándose porque consiste en un cilindro de carborundum que gira sobre un eje horizontal y que  
40. vá accionado por un motor, mediante una transmisión con

44626

25



correa trapezoidal.

45. 2º.- Dispositivo, según reivindicación precedente, caracterizándose porque el cilindro lleva un mecanismo de resorte, para conseguir una presión uniforme sobre la placa, colocándose esta sobre una cadena sin fin, que las traslada con velocidad uniforme en sentido perpendicular al eje del cilindro, verificándose su pulimento durante dicho movimiento, al apoyar el cilindro de carborundum sobre ellas.

50. 3º.- Dispositivo para mejorar el pulimento de placas de piedras artificiales, mármoles y productos análogos; tal y como queda substancialmente descrito en la presente memoria e ilustrado en el adjunto dibujo.

55. Esta memoria consta de tres hojas escritas a máquina por una sola cara.

Madrid, 25 OCT. 1954

"AGROMAN", EMPRESA CONSTRUCTORA, S. A.

Per Pedro de J. GÓMEZ ACEBO

44626 25

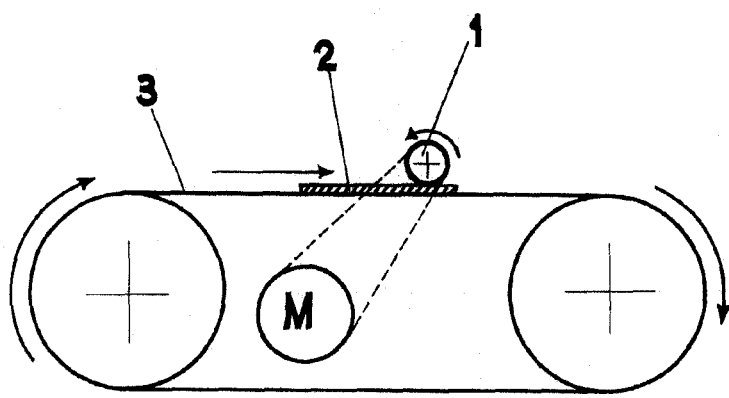

25 OCT. 1954

MADRID DE DE 1954  
"AGROMAN" EMPRESA CONSTRUCTORA. S.A.  
P.P.

Per Pedro de J. GOMEZ ACERO