

44595

18



SECRETARIA

MODELO DE UTILIDAD

por "Una llave de paso".

a favor de Don Emilio VILASECA GAROLERA, de nacionalidad española, domiciliado en Barcelona, calle Condal, nº 32.

MEMORIA DESCRIPTIVA

5

La llave de paso a que se refiere el presente modelo de utilidad, siendo igualmente servible para altas que para bajas presiones, presenta particularidades constitutivas que la hacen de gran utilidad práctica, tanto por la seguridad del ajuste de sus partes como por dejar absolutamente expedito el paso del fluido, al estar abierto, consiguiéndose ambas circunstancias por ser esférico su macho, con paso total cilíndrico.

En la hoja de dibujos que acompaña a la presente memoria, aparece representada la llave de paso que nos ocupa,

15

44595



mostrándola su figura única en perspectiva de conjunto, par
cialmente en corte.

Constituye la llave de paso de referencia, un cuer
po 1 perforado longitudinalmente determinándose en tal perfo
5 ración la cámara 2 en la que se aloja un macho esférico 3 que
ajusta entre dos arandelas 4-4' de material adecuado, estando
una de ellas (la 4 en el dibujo) apoyada contra un rebano
interior 5 que forma el propio cuerpo 1, rodeando a su perfo
10 ración cilíndrica, en uno de los extremos de la cámara 2, y
la otra 4' sujeta a la acción de apretamiento que sobre ella
ejerce un manguito 6 que rosca en un fileteado interior 7 que
presenta el otro extremo de la perforación del cuerpo 1, de
manera que la presión de ajuste del macho 3 está en función
directa de la presión que el manguito 6 ejerce sobre la aran
15 dala 4', concurrendo además el hecho de estar perforado ci-
lindricamente el macho 3 coincidiendo en un mismo plano el
eje de esta perforación y el de la del cuerpo.

El giro del macho 3 entre límites que puede fijar
un topo 8, se manobra mediante un vástago 9 cuyo extremo
20 inferior prismático 10 penetra con encajamiento en una cavi-
dad prevista a tal efecto en el referido macho, intermedian-
do para la fijación del vástago, como es normal, un prensa-
estopas o una junta elástica 11 y la tuerca 12.

En la ejecución práctica del modelo según queda
25 descritos podrán variar todos aquellos detalles constructi-
vos y configurativos que por su índole no afecten a la forma
de llevar a cabo su función, la llave de paso en que recae.



Se reivindica como objeto del presente modelo de utilidad:

1.^o.- Una llave de paso, caracterizada por el hecho de constituirse un cuerpo (1) perforado longitudinalmente determinándose en tal perforación una cámara en la que se aloja un macho esférico (3) que ajusta entre dos arandelas (4-4') de material adecuado, estando una de ellas (4) apoyada contra un resillero interior (5) que forma el propio cuerpo (1), rodeando a su perforación cilíndrica, en uno de los extremos de la referida cámara, y la otra (4') sujeta a la acción de apretamiento que sobre ella ejerce un manguito (6) que rosca en un fileteado interior (7) previsto en el otro extremo de la perforación longitudinal del cuerpo (1), concurriendo además el hecho de estar perforado cilíndricamente el citado macho (3) coincidiendo en un mismo plano el eje de esta perforación y el del cuerpo, maniobrándose el giro del macho esférico (3) mediante un vástago (9) cuyo extremo inferior prismático (10) penetra con encajamiento en una cavidad prevista a tal efecto en el citado macho, intermediando para la sujeción del vástago, un prensa-estopas o una junta elástica y una tuerca envolvente como es normal.

2.^o.- UNA LLAVE DE PASO.

Y todo cuanto afecte a la esencialidad de lo mostrado en los adjuntos dibujos y descrito en la presente memoria que consta de tres hojas foliadas y mecanografiadas por una sola cara.

Barcelona, 18 octubre 1.954.
EMILIO VILASECA GAROLERA

p/a

18

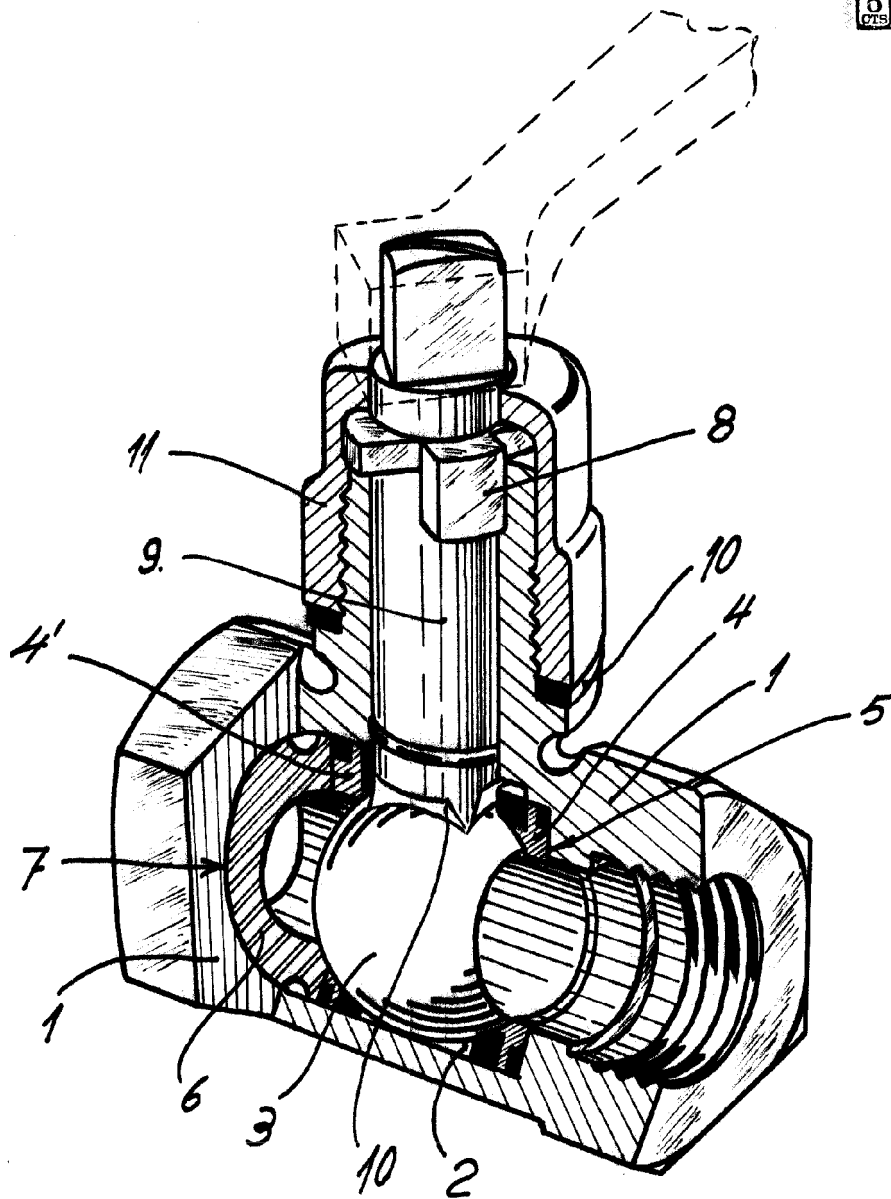

BARCELONA, 18 DE OCTUBRE DE 1954.
R.R.

ESCALA VARIABLE