

44589

21



MEMORIA DESCRIPTIVA

DE

MODELO DE UTILIDAD

EN

ESPAÑA

por veinte años

a favor de KAUTO, S. L.

de nacionalidad - Española, S.

domiciliada en Madrid- Calle de Don Ramon de la Cruz, 55

por: "ALMOHADILLA NEUMATICA PARA MASCARILLAS DE ANESTESICOS, CAREPAS ANTI-GAS O ANTI-POLVO".

2100



El Modelo de Utilidad que se solicita se refiere a una almohadilla neumática para mascarillas de anestésicos, caretas anti-gas o anti-polvo, de goma, fabricada de una sola pieza por el sistema de inmersión, es de forma ligeramente triangular de bordes redondeados y dejando en su centro un espacio libre para dar paso a la nariz y boca del usuario, toda vez que sobre esta almohadilla se colocará la mascarilla propiamente dicha. La almohadilla lleva una pequeña hendidura en el vértice superior para apoyo del caballote de la nariz de la persona a que se aplique la almohadilla.

Es una sola pieza de goma moldeada de tal forma que al doblarla se sueldan los bordes para que quede esta almohadilla hueca, y en la parte superior y formando una sola pieza con la almohadilla lleva un tubo para insuflar aire al interior de la almohadilla.

Para mejor comprensión se acompaña una hoja de plano en la que se representa una almohadilla de este género.

En ella:

(2) es el tubo para insuflar el aire; (4) es la línea de soldadura de las dos capas de la almohadilla; (3) es una depresión para apoyar en la nariz. En el borde (5) se adapta el aparato correspondiente que lleve el anestésico. (1) es un tapón para obtener el tubo (2) y evitar que se salga el aire del interior de la almohadilla.

La ventaja de esta almohadilla sobre las metá-

44589



licas es que se adapta perfectamente a la cara del
usuario sin que le cause molestia alguna la mascarilla
y como es de goma y se adapta perfectamente a la cara
de usuario evita la penetracion del
5 aire del exterior.

N O T A

Se reivindicacion como propios y nuevos para que
sean objeto de registro de un Modelo de Utilidad, por
veinte años, los puntos siguientes:

10 1.- Almohadilla neumática para mascarillas de
anestésicos, caretas anti-gas o anti-polvo, caracte-
rizada por estar fabricada de una sola pieza de go-
ma, por el sistema de inmersión, que al doblarse
y soldar sus bordes queda una cámara neumática a la
15 cual se le puede insuflar aire para que quede más
hueca, por medio de un tubo de goma que forma par-
te de la misma almohadilla.

20 2.- Almohadilla neumática para mascarillas de
anestésicos, caretas anti-gás o anti-polvo, según
la reivindicación 1, caracterizada por llevar un
tapón para cerrar el tubo de insuflar aire y evi-
tar que salga éste del interior de la misma, una
vez hinchada.

25 3.- ALMOHADILLA NEUMÁTICA PARA MASCARILLAS DE
ANESTÉSICOS, CARETAS ANTI-GAS o ANTI-POLVO.

Todo conforme se describe en la memoria que
antecede, se ilustra como ejemplo de ejecución en
los planos unidos a ella y se reivindica en su Nota.

30 Esta memoria consta de cuatro hojas foliadas
y escritas a máquina por una sola cara y una hoja

44589

2



de planos.

Madrid, 21 de Octubre de 1.954

Kauto, S. L.

P. A.

ERNESTO BOTELLA MONTOYA
P. P.



2

Fig.1

Fabrica

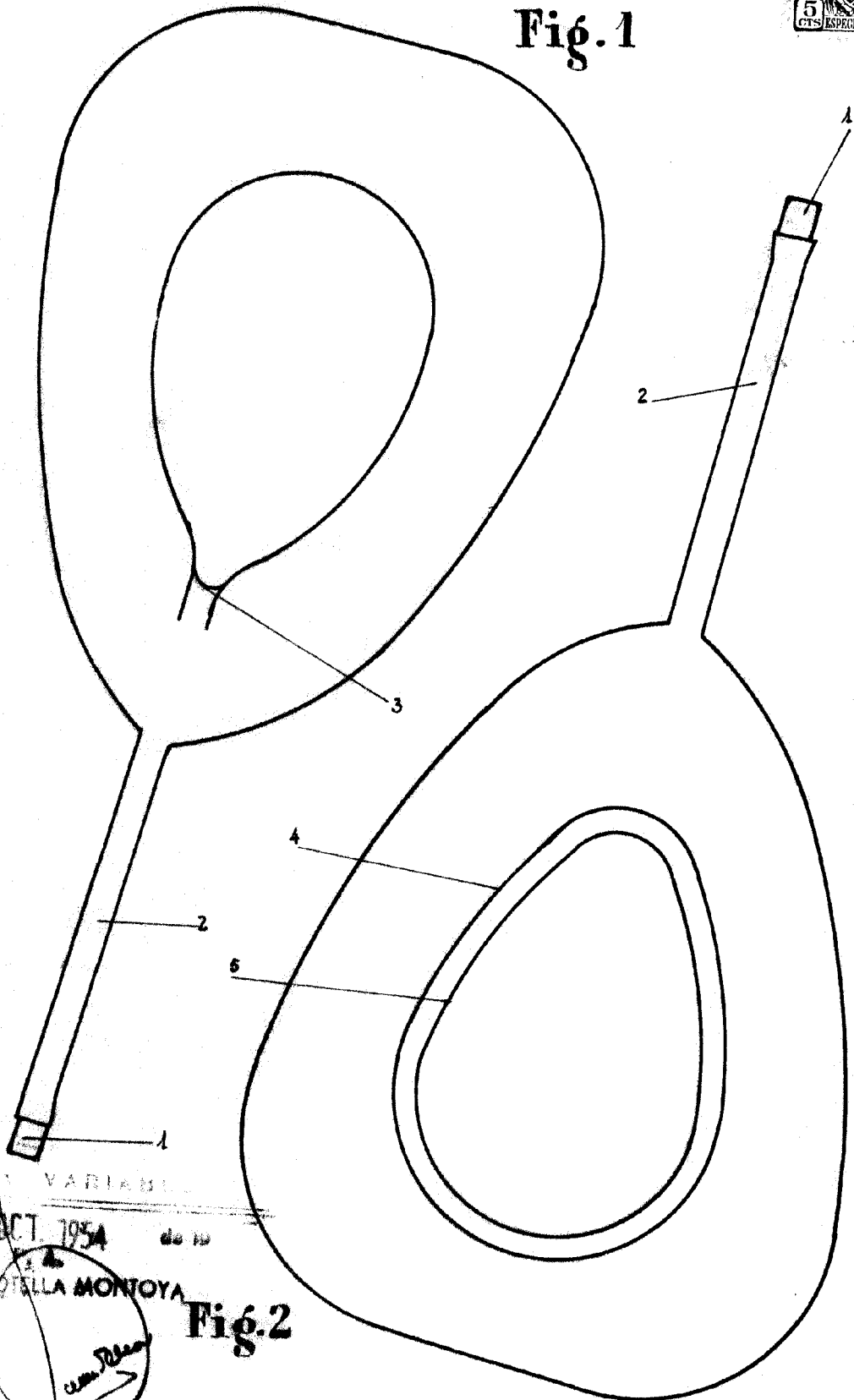

Fig.2

ESQUEMA VARIANTE

27 OCT 1954

ERNESTO BOTELLA MONTOYA

Ernesto Botella