

44564



44564.

- 1 -

MEMORIA DESCRIPTIVA
que se acompaña
a la solicitud de
Un MODELO DE UTILIDAD por VEINTE AÑOS en ESPAÑA,
a favor de
DON VICENTE GOMEZ ANASTASIO, residente en VALENCIA,
Grabador Esteve 28

por

" UN NUEVO ENVASE-PASTILLA FLEXIBLE".





5
10
15
20
25
30

La invención a que se refiere la presente Memoria, constituye una novedad industrial con características y ventajas que la hacen merecedora del privilegio de explotación exclusivo que por ella se solicita, de acuerdo con las prescripciones del Estatuto vigente de la Propiedad Industrial de 26 de julio de 1929, texto refundido, publicado en 30 de Abril de 1930.

La finalidad que se persigue con este invento es ofrecer al público, un nuevo envase pastilla flexible, mediante el cual se ofrecen al consumo materias disolventes destinadas a la limpieza tanto doméstica como industrial.

Actualmente las materias disolventes (detergentes, desengrasantes, desincrustantes y otros) se ofrecían al consumo en frascos, botes, cajas, tubos y cuantos envases se conocen, sin que su uso se haga práctico por lo engorroso de su utilización; además de que se desperdicia un tanto por ciento muy elevado del producto.

El solicitante, ha estudiado detenidamente la manera de ofrecer estos productos al público sin que note la diferencia con una pastilla de jabón corriente, y para ello ha construido un envase flexible que reúne en sí todas las características y ventajas de una pastilla corriente de jabón, y mediante el cual se pueden utilizar disolventes de todas clases sin que se desperdicie ni una gota de su contenido.

Para que se aprecie claramente el objeto que se desea proteger, se acompaña a la presente un juego de dibujos en los que se representa el envase en dos posiciones.

La figura A nos lo enseña visto en perspectiva, por su cara superior, viendose un ángulo de la envolvente cortado para que se aprecie su interior.



La figura B nos lo muestra también en perspectiva por su cara inferior.

35 Se halla constituido por un cuerpo exterior o envolvente nº 1 de materia plástica de gran flexibilidad o de caucho o goma de iguales características, el cual se halla herméticamente cerrado, alojando en su interior un cuerpo también flexible, nº 2, poroso, tal como una esponja y otro que lo sustituya.

40 La superficie inferior de la envolvente lleva practicados un número variable de orificios capitales nº 3, de pequeñísimo diámetro que atraviesan la pared de la envolvente y comunican el interior del envase con la atmósfera. En la misma superficie va provisto de un saliente sobre relieve nº 4, con superficie raspante.

45 USO. La utilización de este envolvente es bien sencilla; La esponja, o cuerpo que la sustituya, se hallará empapada de un producto cualquiera, líquido o pastoso, bien sea un detergente, disolvente, detergente, desengrasante u otro. Para la limpieza de las manos, por ejemplo, basta coger el envase-pastilla y presarlo con una o con las dos manos, 50 mediante una ligera presión, é inmediatamente fluirá el producto por los orificios capilares de que se halla provisto, pudiéndose utilizar la parte raspante saliente de la pastilla para ayudar a la limpieza.

55 Tan pronto se deje de haber presión sobre el envase-pastilla, dejará de fluir el producto y por la flexibilidad de los cuerpos que forman este envase, volverá a su estado primitivo.

60 Aún cuando en los dibujos que se acompañan se representa una pastilla de forma rectangular, se ha de hacer constar



4 4 5 6 4

que es solamente a título de ilustración, ya que indefec-
tiblemente podrá tener cualquier configuración, pues ello,
así como las materias de que se fabrique, no varían en nada
la esencia de la invención, que es la que se desprende de
los párrafos que anteceden y lo que se reivindica en la
siguiente

65

NOTA.-

En resumen: El Modelo de Utilidad que se solicita, re-
caerá sobre las reivindicaciones siguientes:

70

1ª.- Un envase-pastilla flexible, caracterizado porque
lo constituye un cuerpo de cualquier configuración hueco,
herméticamente cerrado, de materia plástica de gran flexibili-
dad o de caucho o goma de iguales características, en cuyo
interior se aloja otro cuerpo también flexible, poroso,
tal como una esponja u otro que lo sustituya.

75

2ª.- Un envase-pastilla flexible, según la reivindica-
ción primera, caracterizado porque la envolvente o cuerpo
exterior llevará en cualquier parte de su superficie, prefe-
rentemente en las superficies mayores, un número variable de
orificios capilares de pequeñísimo diámetro, por los que flu-
ye la materia de que se halle impregnada la esponja cuando
se ejerza una presión cualquiera sobre el cuerpo exterior.

80

3ª.- Un envase-pastilla flexible, según las reivindi-
caciones anteriores, caracterizado porque la envolvente men-
cionada está provista de un saliente sobre relieve con su-
perficie raspante, que complementa la acción limpiadora de
la materia contenida en el envases.

85

4ª.- Se reivindica, por último, como objeto sobre el
que se ha de recaer el modelo de Utilidad que se solicita,
"UN ENVASE-PASTILLA FLEXIBLE".

90

44564 - 5 -



Todo conforme queda descrito en la presente Memoria,
que consta de cinco páginas escritas a máquina y dibujos
que se acompañan.

Madrid, 20 de octubre de 1954,

ALFONSO UNGRIA,

Handwritten signature of Alfonso Ungria.



A

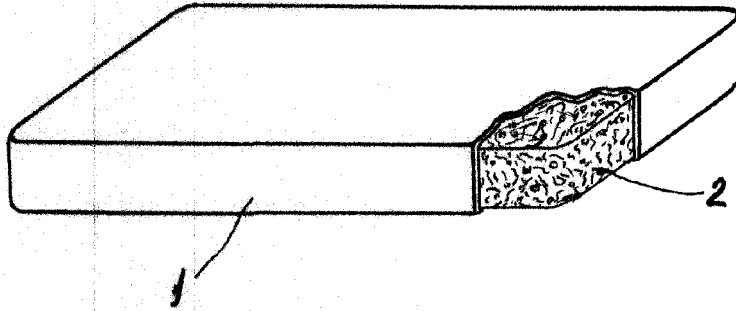

B

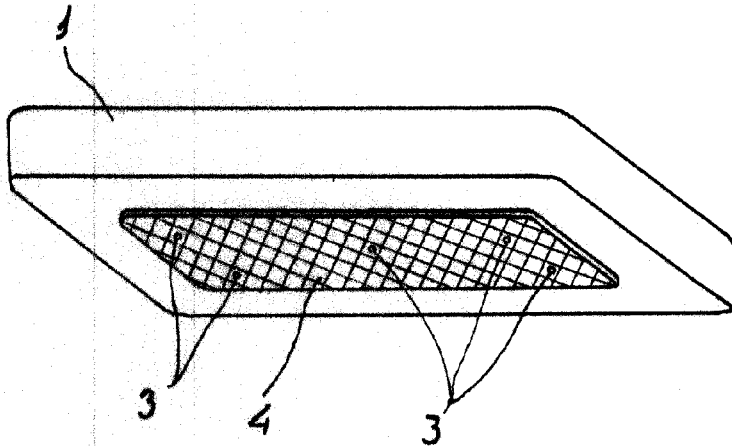

Original

ESCALA VARIABLE

NUMERO 20 DE octubre DE 1954

ALONSO UNGERÍA