



44462

Memoria Descriptiva

para

un Modelo de Utilidad,
por veinte años en España

a favor de

D. Juan M^a. Basterra Sans;
de nacionalidad española

residente en

Bilbao (Vizcaya)

Al. Recalde, 67 bajo

por:

" APARATO AUXILIAR LUMINOSO PARA EL SALVAMENTO DE NAUFRAGOS "

=====



1954

R.M.

44462

5 El presente modelo de utilidad se refiere a un aparato auxiliar luminoso para el salvamento de naufragos, utilizable en toda clase de barcos, incluso en los petroleros, para lanzarle al agua unido al salvavidas, en el caso de tener que auxiliar a un náufrago.

10 Como es sabido, existen los dispositivos conocidos con el nombre de Luz Holmes, que consiste en un producto químico pirotécnico, que al tocar con el agua se enciende y produce una luz, que sirve para denunciar la posición del salvavidas; pero su uso está prohibido en los buques petroleteros, por la existencia de materiales inflamables.

15 El aparato que se reivindica salva tal inconveniente, ya que la luz se produce por una fuente de energía eléctrica alojada en el mismo, que carece en absoluto de elementos que puedan provocar incendio.

20 Esencialmente consiste en un tubo metálico que, hacia el principio de su mitad superior, lleva acoplado un flotador anular de corcho o material equivalente, que asegura la posición vertical del tubo al caer el conjunto en el agua.

25 Dicho tubo aloja: de abajo arriba, una batería de pilas, fuente de energía eléctrica, a continuación un interruptor de mercurio, y en el extremo superior una lámpara eléctrica, también en el circuito de la batería, cuya lámpara lleva en la parte superior una caperuza de material plástico transparente que deje pasar la luz.

Dentro de las reivindicaciones que se establecen pueden



44462

5 construirse aparatos auxiliares de las formas, tamaños y materiales que se estimen oportunos en cada caso; pero como tales variaciones, así como las que puedan hacerse en detalles de presentación u organización, no afectan a la esencialidad reivindicada, los aparatos que dentro de la idea general reseñada se construyan con cualquiera de esas modificaciones, no serán sino variantes, igualmente comprendidas y protegidas por el presente registro.

10 En esta idea, la adjunta figura corresponde únicamente a una forma de ejecución, sin carácter alguno limitativo, que se presenta a título de ejemplo de realización, para concretar cuanto se dice en esta memoria descriptiva.

15 La lámina representa la proyección en alzado, de un aparato auxiliar luminoso para el salvamento de náufragos, establecido de acuerdo con el modelo que se reivindica.

Con referencia a dicha figura y a los números que sobre ella designan las partes y detalles del aparato representado, que interesan a los fines de esta memoria, la descripción del mismo es como sigue:

20 Consta del tubo metálico 1, que aloja un dispositivo para la colocación de la batería 2 de pilas, montadas en serie, en cuyo circuito está intercalado el interruptor de mercurio 3, así como la lámpara de filamento metálico 6, que lleva en su parte superior la caperuza de material plástico transparente 7.

25 En la parte central del tubo 1, que aloja y sujeta los elementos citados, va dispuesto el flotador de corcho o material plástico 4, sujeto entre las arandelas o anillos 5.

El empleo de este aparato es evidente: normalmente es-



44462

5 tá colocado en un soporte en el puente de mando, y, cuando se hace necesario su uso, se le une al salvavidas, por medio de cuerdas o de modo adecuado, y se le arroja al agua, en cuyo momento empieza a lucir la lámpara 6, y el naufrago puede ver la posición del salvavidas, sobre todo si esto ocurre durante la noche.

-0000000-



44462

N O T A

El presente modelo de utilidad comprende las siguientes reivindicaciones:

5 1.- Aparato auxiliar luminoso para el salvamento de naufragos, caracterizado porque está constituido por un tubo metálico, que, hacia el principio de su mitad superior, lleva acoplado un flotador anular y cuyo tubo aloja, de abajo arriba: una batería de pilas montadas en serie, un interruptor de mercurio y en el extremo superior una lámpara eléctrica, también en el mismo circuito, cubierta por una caperuza de material plástico transparente.

10 2.- Aparato auxiliar luminoso para el salvamento de naufragos.

Según se describe y reivindica en la presente memoria descriptiva y se ilustra con el dibujo que a la misma se acompaña.

15 Consta esta memoria de cinco hojas foliadas y escritas a máquina por una sola de sus caras.

Madrid, a 14 OCT. 1934

44462

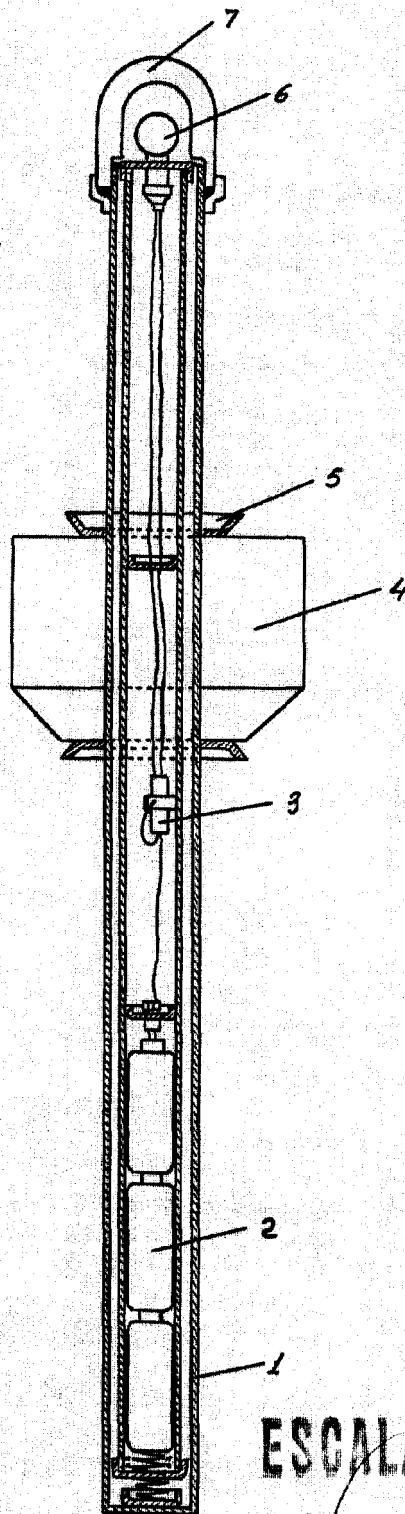

ESCALA VARIABLE

Alberca