

44451

44451!

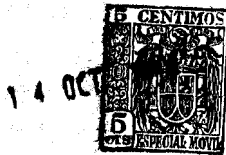

MEMORIA DESCRIPTIVA  
=====

Correspondiente a un MODELO DE UTILIDAD, cuyo registro se solicita por veinte años.

A favor de

D.Hilario GOMEZ LOPEZ y D.Angel HERNANDO COGOLLOR,  
ambos de nacionalidad española.

Residentes en MADRID.-Avda.Reina Victoria, 42 y Eciija, 9  
respectivamente.

p o r :

"SILLA-MUEBLE INFANTIL"

-----



14 OCT 6

- Son numerosas las transformaciones que ha experimentado el mobiliario, para su adaptación a las distintas modalidades de la vivienda actual. Se ha pretendido alcanzar con algunas de dichas transformaciones, un fin eminentemente
- 5.- utilitario que permita un mayor aprovechamiento de los distintos enseres que se hallan en el hogar, y no podía escapar a esta renovación todo cuanto se refiere al mobiliario que ha de ser utilizado por la población infantil, bien en su recreo como en cuanto afecta a su comodidad en el hogar
- 10.- en el que ha de considerarse recluido durante gran parte del día. Así se ve la extremada conveniencia de buscar soluciones que armonicen las dos premisas: comodidad y recreo, sin dejar de tener en cuenta la sencillez en el mueble y la robustez en su construcción.
- 15.- Se busca por tanto, eliminar la clásica silla infantil, incómoda y poco aceptada por la mayoría de los niños dada la sensación de encontrarse aprisionado en ella y de escasa utilización práctica, ya que su uso queda limitado al momento de las comidas que el niño ha de efectuar por un mueble
- 20.- que cumpla fines muy diversos cuales son en principio, su utilización como balancín, gracias a sus detalles constructivos, su empleo para juegos infantiles por llevar acoplado un tablero giratorio que permite ser utilizado tanto como mesa de recreo o estudio para lo cual está convenientemente
- 25.- adaptada pues mediante una serie de dibujos que figuran pintados, y que pueden ser reproducidos en funciones de pizarra, mediante la cual se ejercita el niño en el dibujo de aquellas reproducciones elementales o en copiar letras o agrupaciones de las mismas que también figuran pintadas en el marco, pudiéndose borrar los trazos infantiles de la misma forma que se hace en una pizarra normal. Mediante un giro de 180 grados,
- 30.- el tablero en su otra cara se utiliza como mesa en la



- 65.- para su adecuado acoplamiento al cuerpo del tifo y preferentemente fabricados en metal, madera o materiales similares, permite la sólida fijación de ambas piezas entre sí, y a los soportes-balancines (3) y (4) mediante sendos tornillos (5). Se refuerza la consistencia del acoplamiento
- 70.- entre las piezas (1) respaldo y (2) asiento, al disponer aquellas de un saliente angular que se aprecia debidamente en la figura 1ª, y sobre tuyo saliente se apoya el asiento.  
El tirante (6) que se fija solidamente a los soportes-balancin (3) y (4) mediante tornillos (5) constituyendo un
- 75.- conjunto de horquilla y tuerca siendo aquella fija en los extremos del tirante y atravesando el tornillos el tubo de acero que constituyen mediante una forma curvada el adecuado soporte para el asiento y para la mesa, este tirante da rigidez al conjunto así formado. Las dos piezas que constituyen
- 80.- el soporte-balancín, de asiento y mesa como ya ha quedado dicho está constituido por dos tubos de acero de espesor y diámetro conveniente que una vez curvado según se aprecia en la figura, facilita el apoyo para los brazos del asiento y a la vez en la otra extremidad lleva fija uno de los cilindros
- 85.- dentados planos con un taladro central para dar paso a un cilindro dentado simétrico que se fija en ambos laterales del marco del tablero (7) y mediante cuyo dentado plano se regula la posición o inclinación indicada en cada caso para el tablero, posición que se mantiene mediante la tuerca de
- 90.- palometa (11) que abraza al tornillo que atravesando el cilindro dentado del soporte-balancón está alojado en la pieza simétrica colocada en los laterales del marco metálico. En cuanto al tablero volteable puede estar constituido también de metal, por madera, material plástico o cartón prensado o, convenientemente pintado en una de las caras para
- 95.- constituir la mesa para juegos o para las comidas, en tanto



100.- que en la cara opuesta se reservará una franja a lo largo del contorno del marco para la pintura de letras o dibujos elementales, lo que se efectúa con pintura altamente resistente, en tanto que la parte central, pintada en negro o algún otro color apropiado, en pintura al aceite permite su utilización como pizarra empleándose sobre ella tizas de colores.

#### REIVINDICACIONES

105.- 1ª).- "SILLA-MUEBLE INFANTIL", caracterizada porque mediante dos piezas metálicas tubulares conformadas, constituyen el soporte para un asiento formado por dos piezas que se unen entre sí y a la pieza soporte metálica en uno de los extremos conformados de aquella, permitiendo un ligero balanceo de dicho asiento al ser ocupado.

110.- 2ª).- "SILLA-MUEBLE INFANTIL", caracterizada, porque en el otro extremo del soporte-balancín metálico a que se refiere la reivindicación anterior y mediante el engrane de dos piezas metálicas cilíndricas con dentado plano, se obtiene la posición deseada para fijar mediante un tornillo con su tuerca de mariposa que atraviesa a las piezas aludidas, se consigue la adecuada colocación de una mesa constituida por una especie de tablero o bandeja de movimiento giratorio volteable para la utilización por ambas caras, con borde circundante hueco por un lado y saliente por el otro, quedando este conjunto a distancia apropiada para su utilización desde el asiento.

120.- 3ª).- "SILLA-MUEBLE INFANTIL", caracterizada porque la mesa según la reivindicación anterior, es utilizable en una de sus caras con fines de recreo y por la otra en su normal función de soporte para la vajilla y enseres propios de la comida, mediante el giro de 180 grados del tablero alrede-

125.-

44451



130.- dor de los dos ejes que atraviesan los cilindros dentados, aflojado la tuerca de mariposa para separar los dentados de aquellas piezas acoplando los dientes en la posición que se desee en cada caso, ya que se mantiene rigidamente la posición ocupada por la mesa, mediante engrane de los dientes y evitándose la separación por el nuevo apriete que sobre el eje roscado se efectúa con las tuercas mariposas.

135.- 4).- "SILLA-MUEBLE INFANTIL", que se caracteriza porque para una mayor rigidez en el extremo de los soportes-balancín, va fijado a dichos soportes y en su parte inferior un tirante constituido por un tubo de metal cuyos dos extremos mediante unas horquillas que en los mismos se insertan abrazan a los soportes-balancín y se fijan a ellos por sendas tuercas que se roscan sobre el espárrago de las horquillas.

140.- 5).- "SILLA-MUEBLE INFANTIL".  
La presente memoria descriptiva consta de seis hojas foliadas y escritas a máquina por una sola cara, componiendo un total de ciento cuarenta y cinco líneas, incluidas éstas.

Madrid, 14 de octubre de 1.954.-

ANTONIO ESCHIVA  
P.E.  
*[Handwritten signature]*

Fig. 1

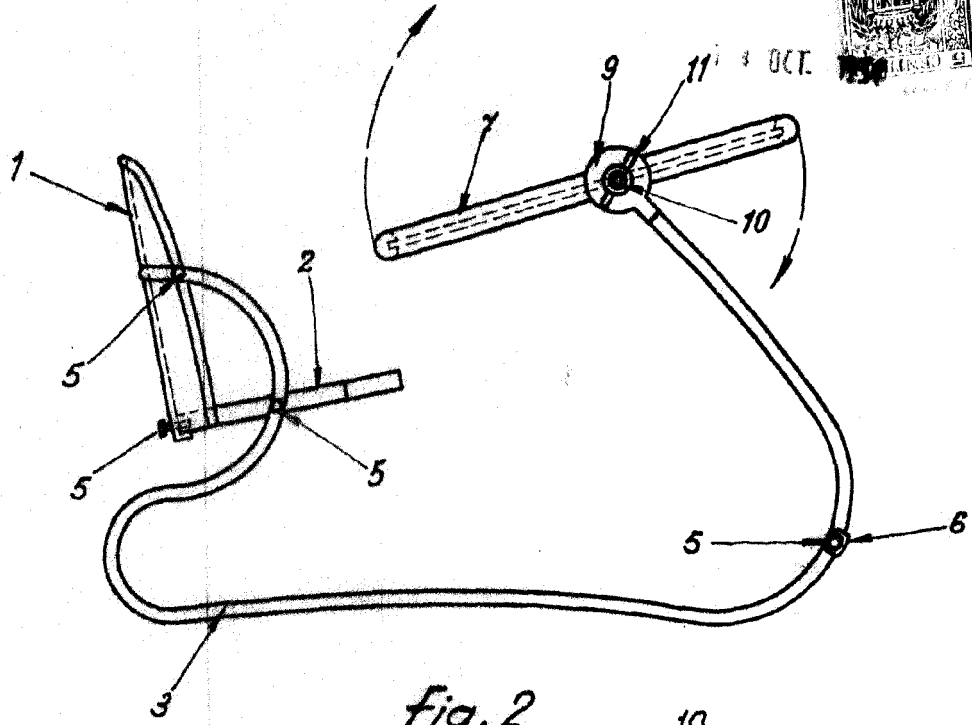
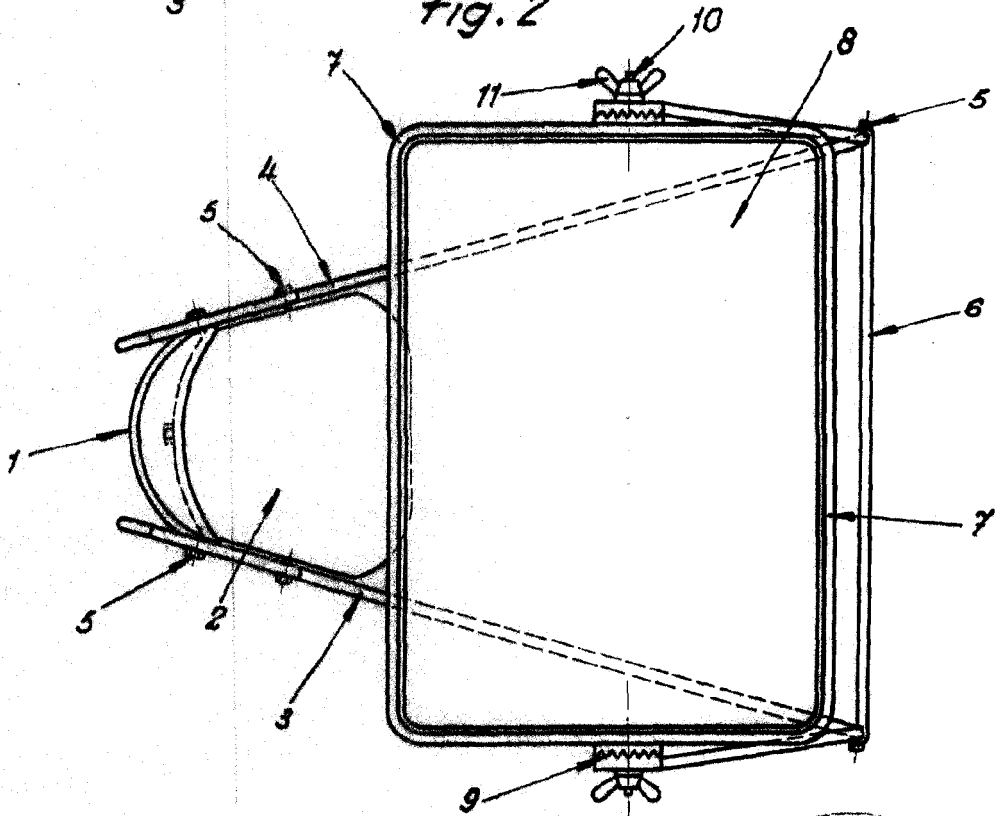

Fig. 2



Madrid, 14 de Octubre de 1954

AR. ...  
B.P. ...

Escala variable.